

PowerPoints



Guds nåde
modstår uvejret



4. kvartal

Grace
LINK
CURRICULUM

Lærervejledning

PowerPoints®

PowerPoints® Lærervejledning
År D, 4. kvartal

REDAKTØR
REDAKTIONSSEKRETÆR
GRACELINK KOORDINATOR
GENERALKONFERENSENS SABBATSSKOLELEDER
GENERALKONFERENSENS KONSULENT
FORFATTER KONSULENT
ART DIRECTION/SENIOR DESIGNER
DESIGNER
ELECTRONISK MAKEUP
ILLUSTRATIONER
DANSK REDAKTØR
DANSK OVERSÆTTELSE
LAYOUT AF DANSK UDGAVE

KATHLEEN BEAGLES
DANIELLA VOLF
PATRICIA HABADA
JAMES ZACKRISON
LOWELL COOPER
ANGEL RODRÍGUEZ
REGER SMITH, JR.
EMILY HARDING
SHIRLEY M. BOLIVAR
JUSTINEN CREATIVE GROUP
ELSEBETH JALVING
SOLVEIG NUTZHORN
BIRGITTE BOHSEN

Udgives af: Dansk Bogforlag, Concordiavej 16, 2850 Nærum.

Bibelhenvvisninger er taget fra Bibelen, autoriseret oversættelse 1992, Det Danske Bibelselskab.

Copyright tekst: Sabbath School Department, General Conference of Seventh-day Adventists, 12501 Old Columbia Pike, Silver Spring, Maryland 20904-6600, USA.

Copyright illustrationer: The Review and Herald® publishing Association, 55 West Oak Ridge Drive, Hagerstown, MD 21740.

ISBN: 87 7532 388 5

PowerPoints skribenter

Audrey Boyle Andersson	Judi Hewes	Vikki Montgomery
Kathleen Beagles	Pat Humphrey	Tanda Moyer
Jackie Bishop	Nancy Irland	Jonathan Musvosvi
DeeAnn Bragaw	Noelene Johnsson	Rebecca O'Ffill
Linda Carlyle	John Kakembo	Gary Swanson
Dwain Esmond	Vasanth Khandagle	Eileen Dahl Vermeer
René Evans	Toya Koch	Deena Wagner
Kathy Goddard	Linda Koh	Mary Wong
Becky Grice	Carol Maberly	Ray Zeeman

En speciel tak til **Bailey Gillespie** og **Stuart Tyner** fra John Hancock Center for Youth Evangelism på La Sierra Universitet, Riverside, California.

PowerPoints opgaver

Opgaverne til dette Bibelstudiehæfte er lavet af:

Rosie Centrone

Nerilie Humphries

Ken Stiles

John Hudson Tiner

Illustrationer

Justinen Creative Group, som er Lars Justinen, Marcus Mashburn, Jenny Lynn Sanborn, Rick Thompson og Miriam Griffith.

Indhold



FÆLLESSKAB Vi opdager Guds plan med vores liv

- 1 Langtidsvejruddigt (uge 40) 8
- 2 Familieindflydelse (uge 41) 18
- 3 Guds redningsplan (uge 42) 28
- 4 Løftets farver (uge 43) 38



TJENESTE Jesus er vort eksempel

- 5 At følge lederen (uge 44) 48
- 6 Reparation af mure (uge 45) 58
- 7 Spred de gode nyheder (uge 46) 68
- 8 Samling af nationerne (uge 47) 78



NÅDE Gud gav sig selv til os

- 9 At vælge de rigtige ord (uge 48) 88
- 10 Ny i nabolaget (uge 49) 98
- 11 Gud i centrum (uge 50) 108
- 12 Del af en plan (uge 51) 118



NÅDEN I AKTION Gud åbenbarer sig for os

- 13 Vinduer mod Gud (uge 52) 128

Bibelstudierne handler om...

FÆLLESSKAB:

Vi opdager Guds plan med vores liv.

1. Langtidsvejrudsig
2. Familieindflydelse
3. Guds redningsplan
4. Løftets farver

• At tage et ansvar også i ungdommen.

Vi opmuntrer vores venner, selv når de svigter os, og hjælper andre, selvom de ikke er i stand til at hjælpe os. Og vigtigst af alt så viser vi gæstfrihed og deler Guds nåde med andre.

• At tilbede Gud med hele vores liv.

Vi gør Jesus til Herre over vores liv. Det betyder, at han er lederen. Og vi har ikke noget imod at fortælle det til andre. Vi følger hans retningslinjer, fordi han ved, hvad der er bedst for os.

TJENESTE:

Jesus er vort eksempel.

5. At følge lederen
6. Reparation af mure
7. Spred de gode nyheder
8. Samling af nationerne

NÅDE

Gud gav sig selv til os.

9. At vælge de rigtige ord
10. Ny i nabolaget
11. Gud i centrum
12. Del af en plan

• At lære at forstå Gud og hans nåde bedre.

Nåden lærer os at have tillid. Nåden får os til at elske Gud. Gode ting sker, fordi Gud har lovet det. Og når der sker noget trist, så forlader Gud os aldrig.

NÅDEN I AKTION:

Gud åbenbarer sig for os.

13. Vinduer mod Gud

Velkommen til PowerPoints som handler om Guds nåde. Guds nåde ER styrke. Den er ubegrænset, man kan være sikker på den, en styrke som finder dig, sætter dig fri, og fylder dig med alt det, du behøver for at leve et fuldt og vidunderligt liv med ham.

Til lærere/undervisere

Denne lektiehjælp er udviklet som en hjælp til at:

A. Introducer lektierne i programmet i kirken. Hvad der sker i programmet ER lektien. Den følgende uge vil de unge bruge principperne i lektien ved hjælp af historierne og aktiviteterne i deres Power Points elevhæfte. På denne måde bliver den lektie, de har lært i programmet, en vigtig del af deres egen erfaring med tro.

B. Forsøg at nå hvert enkelt barn på netop den måde, som fanger deres opmærksomhed. Ved at følge den naturlige indlæringscirkel, som hver lektie er bygget op om, hjælper du også børnene med at koble sig til "strømkilden" i den pågældende uge på en måde, som vil holde deres opmærksomhed fangen og udfordre deres fantasi.

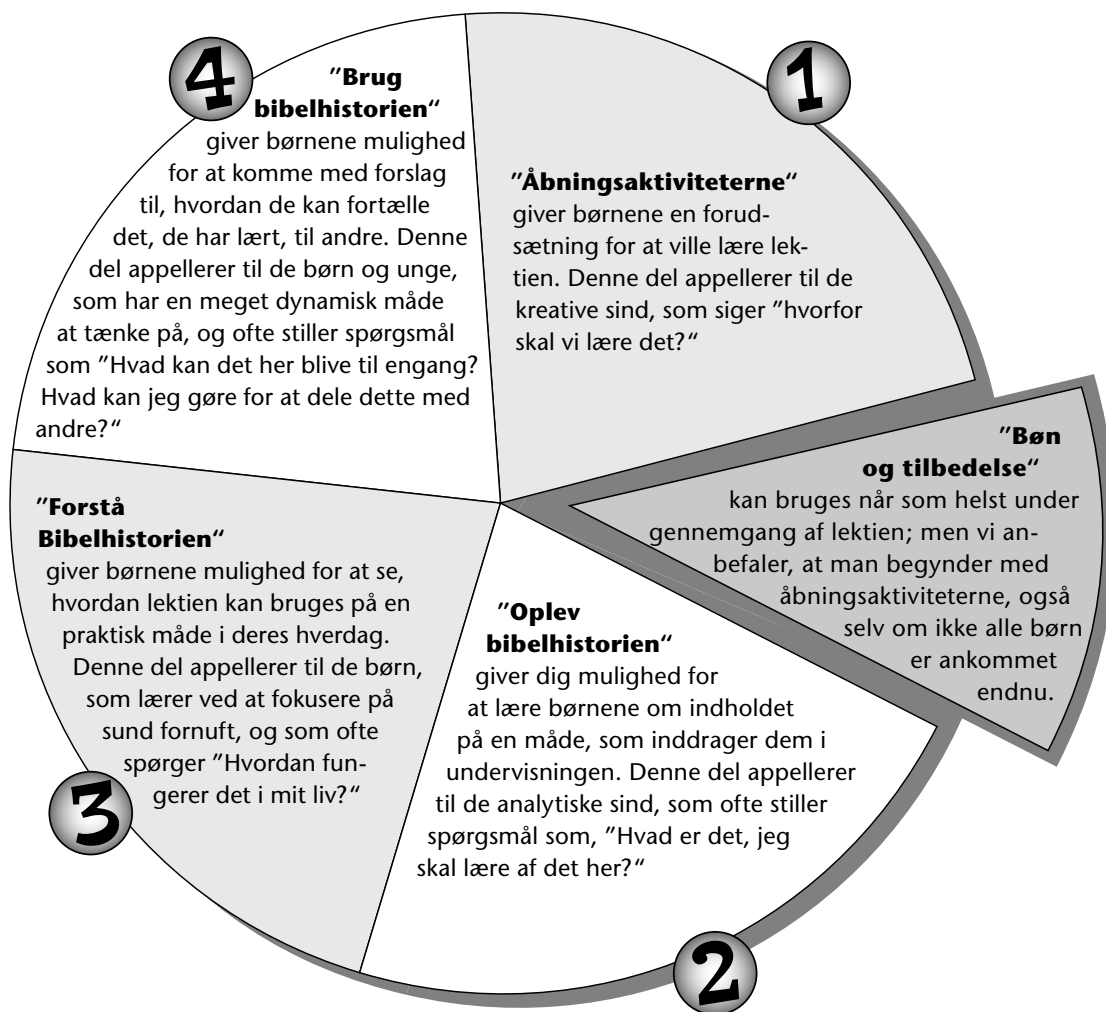

C. Under hele programmet bør fokus være omkring et "PowerPoint".

Disse "power points" relaterer hver for sig til de fire "energipunkter", som giver mulighed for at vokse i troserfaring, nemlig: nåde (Gud elsker mig), tilbedelse (Jeg elsker Gud), fællesskab (Vi elsker hinanden), og tjeneste (Gud elsker også dig).

D. Giv børnene mulighed for at få aktive erfaringer undervejs, så kan de lettere forholde sig til de sandheder, som de bliver præsenteret for. Disse erfaringer følges op af en snak, hvor underviseren stiller spørgsmål, som får børnene til at tænke over, hvad de har lært, derefter bør erfaringen fortolkes, og børnene skal forsøge at omsætte disse erfaringer til deres liv.

E. Inddrag underviserne i nye og mere fleksible måder at undervise på.

- En meget lille gruppeundervisning kan holdes af én voksen.
- En større gruppe kan ledes af en leder/lærer sammen med nogle frivillige voksne hjælpere, som kan hjælpe, når der skal deles op i grupper. Små grupper giver tæt kontakt med børnene i deres aktive indlæring, mens det ikke kræver så meget forberedelse for læreren.





For at bruge denne guide...

Forsøg at følge den naturlige indlæringscirkel som den er planlagt, men tilpas det, så det fungerer i din aktuelle situation.

Det er en god idé at kigge lidt fremad i de ugentlige programnoter, så man kan være forberedt på at have materialer klar som evt. er foreslået.

Sørg for at anskaffe følgende ting, som bruges jævnlige i undervisningen:

- Bibler.
- Store stykker karton – papir, brunt papir.
- A4 papir og lign.
- Blyanter, kuglepenne, farvekridt, farveblyanter og tuscher.
- Sakse, lim.
- Diverse andre småting, glimmer, klistermærker osv.
- Yderligere behov for materialer vil være noteret i de ugentlige programnoter.

Lektie	Bibelhistorie	Henvisninger	Power tekst	Power Point	Materialer
 FÆLLESSKAB: Vi opdager Guds plan med vores liv					
Lektie 1 uge 40	Noa får planen at vide	1 Mos 6,13-22	1 Mos 6,22	Guds plan	Se side 8
Lektie 2 uge 41	Noas familie fulgte hans eksempel	1 Mos 7,1-13	1 Mos 7,1	Vi påvirker vores familie	Se side 18
Lektie 3 uge 42	Noa forsøgte at overbevise andre	1 Mos 7,14-24	1 Thess 5,9.11	Vi kan hjælpe til	Se side 28
Lektie 4 uge 43	Gud gav familien et løfte om regnbuen	1 Mos 8; 9,1-17	1 Mos 9,16	Gud giver os en ny start	Se side 38
 TJENESTE: Jesus er vort eksempel					
Lektie 5 uge 44	Jesus blev såret for vores skyld	Es 53,3-5	Es 53,5	Ligesom Jesus gjorde, kan vi også tjene andre	Se side 48
Lektie 6 uge 45	Jesus lærte os at vise medfølelse	Es 58,6-12	Es 58,9-10	Ligesom Jesus, kan vi vise medfølelse.	Se side 58
Lektie 7 uge 46	Jesus giver os frihed og glæde	Es 61,1-3 Luk 4,16-21	Es 61,1	Vi fortæller andre, at Jesus giver glæde.	Se side 68
Lektie 8 uge 47	Jesus sendte os ud for at vidne for andre	Es 66,18-23	Matt 28,19-20	Vi tjener over hele verden.	Se side 78
 NÅDE: Gud gav sig selv til os					
Lektie 9 uge 48	Gud er skaber, lys og liv.	Joh 1,1-5	Joh 1,1.4	Jesus er skaber, lys og liv	Se side 88
Lektie 10 uge 49	Jesus blev en af os for at vise os Gud	Joh 1,14 Heb 2,14-18	Joh 1,14	Jesus kom for at vise os Gud.	Se side 98
Lektie 11 uge 50	Maria tog ydmygt imod Jesus	Luk 1,39-55	Sl 25,4-5	Vi gør ydmygt Jesus til midtpunkt i vores liv.	Se side 108
Lektie 12 uge 51	Zakarias priste Gud for frelsen.	Luk 1,67-79	Luk 1,78-79	Gud er interesseret i vores frelse	Se side 118
 NÅDEN I AKTION: Gud åbenbarer sig for os					
Lektie 13 uge 52	Naturen, Bibelen og vores liv vidner om Gud.	Sl 19	Sl 19,1.8.15	Naturen, Bibelen og vores liv vidner om Gud	Se side 126



Langtidsvejruddsig

FÆLLESSKAB Vi opdager Guds plan med vores liv

Power Tekst

"Noa gjorde, ganske som Gud havde befalet ham." (1 Mos 6,22).

Nøgletekst & referencer

1 Mos 6,13-22; Patriarker og Profeter side 48-54.
Bibelhistorien på side 16 i denne lærervejledning.

Målsætningen er, at de unge:

Ved, at Guds folk er forenet ved, at de har modtaget hans frelsende magt.

Føler sig glade over at være med i Guds familie.

Reagerer ved at tage imod Guds måde at frelse os på.

Power Point



Sammen udgør vi en del af Guds plan

Forberedelse...

Bibellektien kort fortalt

Gud blev ked af den ondskab, som han så på jorden. Det gjorde ham ked af det at se folk bruge deres intelligens i det ondes tjeneste snarere end i det godes tjeneste. Han besluttede sig for at udrydde al denne ondskab ved at sende en syndflod. Gud fortalte Noa om sine planer. Og samtidig åbenbarede han en plan, som skulle frelse dem, som ville vende tilbage til ham. Folk afviste Gud, men Gud lavede en pagt, eller en aftale, med Noa, hvor han lovede at frelse ham og hans familie.

Dette er en lektie om fællesskab.

I denne historie sætter vi pris på Guds løfte om at frelse os. Selv om han var ked af hele menneskeheden ondskab, så elskede Gud stadig menneskene og ønskede, at de skulle vende tilbage til ham. Ved at sende syndfloden, gav han menneskene en mulighed for at tage deres liv op til overvejelse og vende tilbage til ham. Gud giver os de samme muligheder i dag. Vi kan samarbejde med ham på samme måde som Noa gjorde. Kristent samarbejde er stadig et af de træk, som kendetegner Guds folk, himmelens beboere, et

Noter			
Lektiens forløb	Minutter	Aktiviteter	Materialer
Velkommen	<i>Så længe der kommer nogen</i>	<i>Hils på børnene/de unge ved døren, når de kommer, spørg hvordan de har det.</i>	
1 Åbningsaktivitet	10-15	A. Båddesign B. Redningsaktion C. Redning	Materialer til bygning af skib, "vandbassin" Tape Til hver gruppe: glas, vand isterning, snor, salt
* Bøn & tilbedelse	15-20	Samvær Sange Mission Kollekt Bøn	Mission Spotlight Kollektkurv, evt. formet som regnbue Puslespil med brikker nok til alle
2 Bibelhistorien	15-20	Introduktion til bibelhistorien	
		Oplev bibelhistorien	Bibler
		På opdagelse i Bibelen	Bibler
3 Forstå bibelhistorien	10-15	Scenario	
4 Brug bibelhistorien	10-15	Guds plan med os	Papir

fællesskab i tro, som ivrigt venter på deres frelser (Fil 3,20), Herren, Jesus Kristus.

Til læreren

"Gud gav Noa de nøjagtige mål på arken og tydelig og detaljeret vejledning med hensyn til dens bygning. Menneskelig visdom kunne ikke have konstrueret et skib med så stor styrke og holdbarhed. Gud lagde planen, og Noa var bygmesteren. Arken var bygget som et skib, så den kunne flyde på vandet, men i visse henseender lignede den mere et hus. Den havde tre etager og kun én dør, der sad på siden.

Lyset kom ind ovenfra, og de forskellige rum var beliggende sådan, at lyset havde adgang til dem alle sammen. Det materiale, der brugtes til bygning af arken, var cypres eller gofertræ, der kunne holde i hundreder af år. Opførelsen af dette umådelig store bygningsværk var både langsom og besværlig... Der blev gjort alt, hvad der var menneskeligt muligt, for at gøre arbejdet fuldkomment, men arken kunne alligevel ikke have trodset det uvejr, der skulle komme over jorden. Gud alene kunne bevare sine tjenere på de oprørte vande." (Patriarker og Profeter, s.48.)

Sådan gør du...

Velkommen

Byd børnene og de unge velkommen ved døren, når de kommer. Spørg til, hvordan deres uge er gået – hvad de er glade for eller kede af. Spørg dem, om de har noget fra den foregående uges Bibelstudier, som de gerne vil fortælle om.

Bed børnene om at være klar til at deltage i den aktivitet, som du har valgt som åbningsaktivitet.



Åbningsaktiviteter

Vælg den aktivitet eller de aktiviteter, som passer bedst i din situation.

Medbring:

- Materiale til bygning af båd
- Lille bassin til vand

A. Båddesign

Sig: I skal arbejde i små grupper, og bruge materialer til at designe en båd. Mens I laver båden, så husk på, at hvis den var i fuld størrelse, skulle den kunne have mennesker med, og skulle kunne klare stærk storm. Forbered jer på at forklare for resten af klassen, hvorfor jeres båd har de detaljer, den har.

Når de er færdige med at bygge deres båd, så giv hvert hold tid til at vise deres båd frem, og prøv dem i vandbassinet. Lad de andre i klassen puste, så det skal forestille "bølger" eller "stormvejr".

Tilbage melding

Spørg: Hvem mener, at de gerne ville turde sejle i en af de både, som er blevet lavet i dag? Hvilke ændringer ville I foretage? I dagens lektie skal vi høre om, hvordan Gud talte med Noa og bad ham om at bygge en båd, fordi der ville komme en syndflod. Noa kunne ikke forestille sig, hvordan regn eller oversvømmelse ville se ud, men han fulgte Guds plan. Lad os finde Power Teksten og læse den sammen, 1 Mos 6,22. Gud har planer med os i dag.



Sammen udgør vi en del af Guds plan

Medbring:

- Tape

B. Redningsaktion

Sørg for på forhånd at have forberedt en "flod", som er lavet af to strimler tape på gulvet med ca. 1,5 meters mellemrum (akkurat langt nok til, at børnene ikke kan hoppe hele vejen over).

Del børnene ind i grupper og sæt en person fra hver gruppe på den ene side af floden, og de andre på den anden side. Sig: Dette er en flod med meget stærk strøm. I floden er der kæmpestore krokodiller. Jeres kammerat er strandet på den modsatte side af floden. I skal lave en redningsplan for jeres kammerat.

Bed grupperne om at fortælle om deres planer bagefter.

Tilbage melding

Spørg: **Hvem havde den bedste redningsplan? Var det bedst at arbejde sammen som et hold, eller var det bedst at gøre det selv?** Sig: **I dag skal vi høre om Guds redningsplan. Folk var blevet så onde, at Gud havde besluttet sig for at sende en syndflod, som skulle ødelægge verden, men han havde en redningsplan for dem, som elskede ham. Lad os finde Power Teksten, 1 Mos 6,22. Gud har planer for os i dag, planer som vi sammen kan følge.**



Sammen udgør vi en del af Guds plan

C. Redning

Del børnene ind i små grupper og giv hver gruppe de ovenstående ting. Gem et sæt materialer til dig selv.

Sig: Hver gruppe har et glas vand og en isterning. Kan I redde isterningen op af glasset uden at bruge hænderne til at tage den op med? Der er noget salt og et stykke snor, som må bruges til hjælp.

Mens de forsøger at løse opgaven, så placer den ene ende af snoren på din isterning og den anden på kanten af glasset. Derefter skal du hælde salt på isterningen, rundt om snoren. Efter 7-10 minutter, kan du løfte snoren og flytte isterningen.

(Du har måske gavn af at begynde dit "redningsprojekt" før børnene går i gang med deres).

Medbring:

- Isterning
- Glas med vand
- Salt
- Snor.

Tilbage melding

Sig: **Hvad skete der her? Har I fjernet jeres isterning? Hvad var problemet? Det kan løses på denne måde.** (Vis dem, hvad du har gjort).

Sig: **I dag skal vi høre om Guds redningsplan. Folk var blevet så onde, at Gud besluttede sig for at sende en syndflod, som skulle ødelægge verden, men han havde en redningsplan for dem, som elskede ham. Noa og hans familie arbejdede sammen med Gud. Lad os finde og læse Power Teksten, 1 Mos 6,22. Som kristent fællesskab kan vi huske på, at**



Sammen udgør vi en del af Guds plan

Noter

Bøn & tilbedelse



Fællesskab

Fortæl om børnenes sorger og glæder i ugens løb (det som er passende.) Måske er der noget fra nogle af børnenes hjemmeandagter, som de gerne vil dele med de andre. Husk at bemærke, hvis nogen har haft fødselsdag i ugens løb. Og byd gæster specielt velkommen.

Sange

Syng evt. 2-3 sange

Mission

Anvend Mission Spotlight eller en anden missionsrapport, som du har til rådighed.

Kollekt

Kollektkurv, (evt. formet som "ark" eller en regnbue)

Sig: **At give vores kollekt er bare én af de mange måder, hvorpå vi kan deltage i Guds plan for os alle sammen. Disse penge vil blive brugt til at hjælpe andre dele af vores familie.**

Bøn

Giv alle en brik fra puslespillet. Saml resten af puslespillet. Sig: Nogle gange ligner Guds plan et puslespil. Vi har en brik i hænderne, men vi er ikke sikre på, hvad vi skal gøre. Lad os lægge dette puslespil sammen. Sig: Ligesom puslespillets brikker passer sammen, så ved vi, at



Sammen udgør vi en del af Guds plan

Medbring:

- Kollektkurv evt. formet som "ark" eller en regnbue

Medbring:

- Puslespil med nok brikker til, at alle kan få en.

Noter

2

Bibelhistorien

Introduktion til bibelhistorien

Spørg: **Har I nogensinde bygget en model eller arbejdet på at designe et eller andet? Hvad sker der, hvis man ikke nøje følger instruktionerne? Så ser det ikke rigtigt ud, eller det fungerer ikke på den måde, som det burde. I dagens lektie gav Gud Noa en plan og meget nøjagtige instruktioner, som han skulle følge.**

Oplev bibelhistorien.**Medbring:**

- Bibler

Del klassen op i 2 grupper, herefter skal I læse højt i grupperne fra 1 Mos 6,13-22. Bed klassen om at danne par, hvor de skal lave en dialog mellem Gud og Noa. Opfør nogle af dialogerne for resten af klassen.

På opdagelse i Bibelen**Medbring:**

- Bibler

Sig: **Dette er ikke den eneste gang, Gud arbejdede sammen med nogen, så hans plan kunne udføres i praksis. Gud ønsker at samarbejde med os, og han ønsker, at vi skal arbejde sammen. Når vi arbejder sammen, ved vi, at**



Sammen udgør vi en del af Guds plan

Lad os finde andre episoder, hvor Gud bad folk om at hjælpe sig, og arbejde sammen med ham om en særlig plan. Del klassen ind i mindre grupper, og uddel et af følgende skriftsteder til hver gruppe. Bed dem om at svare på spørgsmålene, når de har læst teksterne igennem, Lad hver gruppe få lidt tid til at fortælle resten af klassen, hvad de har læst, og hvad de har svaret på.

Skriftsteder

- Dom 7,1-21 (Gideon)
- Ester 4 og 8,1-8 (Ester)
- ApG 10,9-35. (Peter)
- ApG 9,1-19 (Saul og Ananias).

Spørgsmål, som skal besvares:

- Hvad var Guds plan?
- Hvem bad Gud om at hjælpe sig?
- Hvordan var de i stand til at påvirke andre, som de omgikkes med?

Tilbage melding

Spørg klassen: **Er der nogle kriterier, der skal opfyldes for at kunne være en del af Guds plan?** (Villighed til at samarbejde, selv om det ikke er vores foretrukne valg; samarbejde med andre). **Vi er ikke alene, men en del af et fællesskab, og**



Sammen udgør vi en del af Guds plan

Medbring:

- Bibler
- Papir
- Blyanter

Noter

3

Forstå Bibelhistorien

Scenario.

Vælg de scenarier, som bedst passer ind i jeres situation. Du kan evt. tilpasse dem, så de passer specielt godt til din klasse.

- 1. En ny familie flytter ind i jeres nabolag. De har en søn/datter, som er på din alder. Du kan se, at de har svært ved at tilpasse sig i området. Hvad kan du gøre for at hjælpe? Hvordan kan du muligvis involvere andre venner eller naboer med at hjælpe til?**

Når I har diskuteret mulighederne, så understreg, at vi er nødt til at arbejde sammen og gentag derefter ugens Power Point



Sammen udgør vi en del af Guds plan

- 2. Du har en onkel/tante, som ikke er kristen. De er ikke ubehagelige at være sammen med, men de siger bare, at kristendom ikke lige er noget for dem. Hvad kan du gøre for at vise dem Guds kærlighed? Hvad kan du gøre for at gøre dem opmærksomme på, at de har brug for at tage imod Jesus i deres liv?**

Når I har diskuteret mulighederne, så understreg, at vi er nødt til at arbejde sammen, og gentag derefter ugens Power Point.



Sammen udgør vi en del af Guds plan

- 3. Du er inviteret til en fest, men det går op for dig, at det ikke er et sted, du bør gå hen. Alle andre siger, at de skal med til festen. Du vil ikke føle dig udenfor. Du kunne måske komme med en undskyldning om, at du skal noget andet, eller du kan sige sandheden, at du ikke har lyst til at deltage i nogle af de ting, som de har planlagt, skal foregå til festen. Hvad ville du gøre, og hvorfor?**

Når I diskuterer mulighederne, så understreg, at når man tager et standpunkt, kan det hjælpe andre. Vores handlinger påvirker ikke kun os selv, men påvirker også dem, som er omkring os. Vi er forbundet med andre i Guds familie, når vi tager et standpunkt for det, som er rigtigt.



Sammen udgør vi en del af Guds plan

Noter

4

Brug Bibelhistorien**Guds plan med os**

Sig: **Gud ønsker at frelse flere end Noa og hans familie. Han instruerede Noa i at bygge en ark, men han bad ham også om at fortælle andre, hvad han foretog sig og hvorfor. I dag ønsker Gud at frelse mennesker, og han ønsker at arbejde sammen med os om at gøre det.**



Sammen udgør vi en del af Guds plan

Del klassen ind i små grupper og tænk over på hvilke måder, I kan fortælle andre de gode nyheder om Gud, som ønsker at frelse dem, du møder dagligt. Find ud af, hvordan I kan gøre jeres ideer til virkelighed.

Tilbage melding

Lad grupperne melde tilbage til klassen. I kan derefter diskutere, hvilke ideer I har tænkt jer at gøre til virkelighed, og lav en handlingsplan for, hvordan I vil gøre det.

Afslutning

Sig: **Gud arbejdede gennem Noa for at frelse hans familie og menneskene i verden. Gud ønsker at arbejde gennem og med os for at frelse mennesker i dag. Når vi arbejder sammen, så er vi en del af Guds plan. Bed om Guds velsignelse i denne plan om at fortælle andre om ham i ugen, der kommer.**

Noter

LEKTIE N

Langtidsvejrudsigt

Nøgletekst

1 Mos 6,13-22.

Power Tekst

“Noa gjorde, ganske som Gud havde befalet ham.”

(1 Mos 6, 22)

Power Point

Sammen
udgør vi en
del af Guds
plan.

Har du nogensinde forsøgt at lave en model eller at følge et mønster, hvor instruktionen eller brugsanvisningen ikke var tydelig nok? Hvordan havde du det? Da Gud bad Noa om at bygge arken, havde Noa ingen problemer med at følge Guds plan.

Noa sukkede, mens han gik hen mod huset. Han havde lige været ovre hos naboen for at snakke lidt med ham. Det så ud til, at der ikke var nogen ende på den ondskab, som han var omgivet af. Hver dag var der nye overfald eller mord. Folk så ud til at være ligeglade med det. Da Noa forsøgte at gøre folk opmærksomme på, at disse ting var imod Guds lov, grinede folk bare af ham. Hvad var Guds lov? Hvorfor skulle de bekymre sig om Gud? De havde et godt liv sådan, som tingene var.

Noa knælede ned og overgav problemet til Gud. En nat talte Gud med Noa. Deres samtale må have lydt noget i retningen af følgende:

“Noa! Vær ikke bange. Jeg ser volden og alle de onde ting, som folk gør. Jeg har besluttet mig for at sætte en stopper for det hele. Jeg har tænkt mig at udrydde ondskaben og verden, som den ser ud nu. Du skal bygge en ark for mig”.

“En ark, Gud? Hvad er en ark?” lød Noas svar måske.

“Det er en stor båd, men den vil også være dit hjem og hjem for mange forskellige dyr. Lad mig forklare dig min plan,” kan Gud have sagt. “Jeg vil have, at du skal tage de bedste cyprestræer, som du kan finde og bygge en ark, der er 130 meter lang og 22 meter bred og 13 meter høj. Du skal lave et tag, som er en alen i højden. Når du har bygget den, skal du tjære den indvendig og udvendig. Hvis du følger mine befalinger nøjagtig, vil du blive frelst.”

Gud fortsatte med at give instruktioner. “Du skal sætte en dør i siden. Du skal lave tre etager i arken, et nedre, et midterste og

et øverste dæk. Når tiden kommer, skal du tage din kone, dine sønner og deres koner, og 2 af alle slags dyr med. Du skal medbringe mad nok til din familie og foder til dyrene.”

“Hvordan kan jeg vide, når det er rette tid?” spurgte Noa.

Og på en eller anden måde har Gud forsikret Noa om, at han ikke skulle bekymre sig om det. “Jeg skal nok fortælle dig det og vise dig, hvad du skal gøre. Når alt er klart, vil jeg sende vand fra himmelen.”

Noa så sikkert overrasket ud.

Gud forsikrede Noa, og har måske sagt noget lignende: “Jeg ved, at du aldrig har set noget lignende før. Det er der ingen, der har. Det var ikke min oprindelige plan. Jeg ønsker ikke at gøre dette, men jeg kan ikke lade denne ondskab fortsætte. Få dine sønner og andre, som kan overtales, til at hjælpe dig. Folk vil være nysgerrige efter at vide, hvad det er, I laver. Advar dem! Fortæl dem, hvad der kommer til at ske. Fortæl dem, at jeg elsker dem. Inviter dem med i arken, så de er i sikkerhed.”

“Jeg vil gøre alt, som du har bedt mig om. Jeg vil begynde byggeriet i morgen,” sagde Noa. Dagen efter fortalte Noa sin familie, hvad Gud havde sagt. Først var alle tavse. Derefter begyndte alle at tale samtidig. Hvad skulle de tage med? Hvad var regn? Hvor ville de få dyrene fra? Hvad skulle dyrene spise?

Noa rakte hænderne i vejret og begyndte at grine. “Jeg kan ikke svare på alle jeres spørgsmål. Men jeg ved, at Gud vil være med os. Når tiden er inde, vil han vise os, hvordan vi skal indsamle dyrene og hvilken føde, de skal have. Men først skal vi bestille

træ, og se om vi kan finde nogle folk, som vi hjælpe os, og købe noget værktøj. Men før vi gør dette, så lad os bede Gud om at velsigne os i dag og lede os til de rigtige personer og steder.”

Noa og hans sønner fulgte Guds planer. De arbejdede sammen om at bygge båden. Mens de arbejdede, prædikede Noa og fortalte andre om Guds kærlighed og gav enhver mulighed for også at blive en del af Guds plan.

Lørdag

- Udfør denne uges aktivitet på side 10.

Søndag

- Læs ”Langtidsvejrudsigt”.
- Tegn eller find et redskab frem. Sæt ugens Power Tekst op på det og se på det hver dag.
- Begynd at lære Power Teksten udenad.
- I dag kan du bede Gud om at gøre dig til en del af hans plan om at frelse verden.

Mandag

- Læs 1 Mos 6,13-14.
- Find noget, som er lige så højt, og omkring tre gange så højt, som et tre etagers hus.
- Lav en nedbørsmåler ved at grave et syltetøjsglas halvt ned på et sted, så det står frit. Mål hvor meget regnvand, der er kommet i glasset i slutningen af ugen.
- Skriv om nogle ting, som gør dig bange. Om ondskab, som gør dit liv utrygt.
- Overgiv din frygt til Gud. Bed ham om at beskytte dig og din familie.

Tirsdag

- Læs 1 Mos 6,15-16.
- Find ud af, hvor meget nedbør, der falder årligt i området, hvor du bor.
- Lav en liste over ting, som du gerne ville tage med i arken. Hvilke ting ville du have brug for at tage med til himmelen? Hvad er forskellen? Hvordan kan du blive klar?

Onsdag

- Læs 1 Mos 6,17.
- Forestil dig, at du er et af Noas børn. Beskriv hvordan du havde det, da Noa fortalte dig om vandfloden, og at I skulle bygge arken. Hvordan kan man sammenligne disse følelser med, hvordan du havde det, da du hørte om, at Jesus var død for at frelse dig fra synd?
- Tak Gud fordi han frelste Noa, og at han stadig frelser mennesker i dag.

Torsdag

- Læs 1 Mos 6,18-22.
- Prøv om du kan måle op udenfor, hvor bred og hvor lang arken var.
- Tænk på alt det, som Gud har sørget for, for at kunne bevare dig i sikkerhed, indtil han kommer og henter dig op til himmelen. Hvad er vores sikre ark lige nu? Hvordan kan man sammenligne kirken/menigheden med en ”sikker ark”?
- Tak Gud for, at du er en del af hans familie.

Fredag

- Læs 1 Mos 6,13-22 eller ”Langtidsvejrudsigter” sammen med din familie.
- Fortæl dem, hvad du har fundet ud af om højden, bredden og længden af arken.
- Tal med din familie om, hvordan familien og menigheden kan sammenlignes med arken.
- Bed for hver enkelt i jeres familie, at de må opleve Guds frelsende magt.



Familieindflydelse

FÆLLESSKAB Vi opdager Guds plan med vores liv

Power Tekst

"Herren sagde til Noa: 'Gå ind i arken med hele din familie, for dig har jeg fundet retfærdig i denne slægt.'" (1 Mos 7,1)

Nøgletekst & referencer

1 Mos 7,1-13; Patriarker og Profeter side 50-53.
Bibelhistorien på side 26 i denne lærervejledning.

Målsætningen er, at de unge:

Ved, at de kan have en positiv indflydelse på deres egne familier.

Føler sig taknemmelige for deres familier og den mulighed, de har for at tale om Guds kærlighed med dem.

Reagerer ved at finde måder, de kan vise Guds kærlighed på over for andre i deres familie.

Gud bruger os til at påvirke medlemmer i vores familie, på en positiv måde

Forberedelse...

Bibellektien kort fortalt

"Noa gjorde det, som Gud befalede ham" (1 Mos 7,5). Noa valgte at elske Gud og følge hans plan om frelse i arken. Fordi han valgte at stole på Gud, selv da han ikke kunne forstå hele planen, valgte hans familie også at stole på Guds plan.

Dette er en lektie om fællesskab

Fordi Noa valgte at følge Gud, var han i stand til at påvirke sin familie til at gøre det samme. Noas kærlighed til Gud og hans lydighed mod Guds plan gjorde hans familie i stand til at kende, elske og følge

Guds plan. Noas indflydelse over sin familie førte til deres fysiske frelse. Vi bør aldrig undervurdere den indflydelse, som Gud kan virke gennem os, på vores familier. Vi har også mulighed for at lade os blive brugt af Gud til at påvirke vores familier, så det får betydning for vores familier i al evighed.

Til læreren

"Gud befalede Noa: 'Gå ind i arken med hele dit hus, thi dig har jeg fundet retfærdig for mine øjne i denne slægt'" (1 Mos 7,1). Noas advarsel var blevet forkastet af verden; men hans indflydelse og eksem-

Noter			
Lekties forløb	Minutter	Aktiviteter	Materialer
Velkommen	<i>Så længe der kommer nogen</i>	<i>Hils på børnene/de unge ved døren, når de kommer, spørg hvordan de har det.</i>	
1 Åbningsaktivitet	10-15	A. <i>Andre farver</i> B. <i>Gå igennem</i>	Ring: gul, rød, blå farver Hulslag, tråd, "vandbassin" Papir, sakse
* Bøn & tilbedelse	15-20	<i>Samvær</i> <i>Sange</i> <i>Mission</i> <i>Kollekt</i> <i>Bøn</i>	<i>Mission Spotlight</i> Kollektkurv Papir, ringe, blyanter, boks
2 Bibelhistorien	15-20	<i>Introduktion til Bibelhistorien</i>	
		<i>Oplev Bibelhistorien</i>	<i>Bibler</i>
		<i>På opdagelse i Bibelen</i>	<i>Bibler</i>
3 Forstå Bibelhistorien	10-15	<i>Scenario</i>	
4 Brug Bibelhistorien	10-15	<i>Positivt eksperiment</i>	<i>Skål, vand, sten</i>

pel blev til en velsignelse for hans familie. Som belønning for hans troskab og retskaffenhed frelste Gud hele hans familie sammen med ham.

Hvilken opmuntring for trofaste forældre! (*Patriarker og Profeter s. 50*).

Sådan gør du...

Velkommen

Byd børnene og de unge velkommen ved døren, når de kommer. Spørg til, hvordan deres uge er gået – hvad de er glade for eller kede af. Spørg dem, om de har noget fra den foregående uges Bibelstudier, som de gerne vil fortælle om.

Bed børnene om at være klar til at deltage i den aktivitet, som du har valgt som åbningsaktivitet.

1

Åbningsaktiviteter

Vælg den aktivitet eller de aktiviteter, som passer bedst i din situation.

Medbring:

- Ring til hver person i klassen
- Rød, gul, og blå maling eller tuscher.
- Hulmaskine
- Tråd

A. Andre farver

Sørg at have forberedt følgende på forhånd: en ring af pap eller karton til hvert af børnene. Sørg for maling eller tuscher med stærke farver.

Sig: **I skal farvelægge den ene side af ringen rød og den anden enten gul eller blå. Derefter skal I lave to huller på hver side. I skal sætte 30 cm tråd igennem hver side. Sno ringen med snorene** (Se illustration).

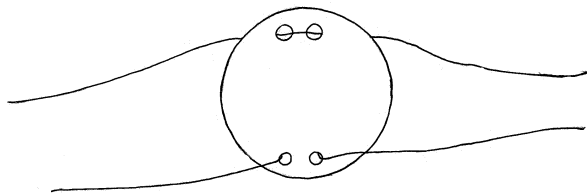

Tilbage melding

Sig: **Hvilke farver kan I se? Hvad har ændret ringene fra to forskellige farver til en tredje helt anderledes farve?**

Sig: **Nogle gange er folk som denne tråd. De kommer ind i vores liv og har en stor indflydelse på os. Lad os finde 1 Mos 7,1, ugens Power Tekst. Noas tro havde en stærk indflydelse på hans familie, og vores Power Point denne uge fortæller os, at ligesom med Noa, kan vi opleve at**



Gud bruger os til at påvirke medlemmer i vores familie, på en positiv måde

Medbring:

- Papir
- Sakse

B. Gå igennem

Giv hver person et stykke papir og en saks. (eller sørg for, at de deles om dem).

Sig: **Jeg vil gerne have, at I skal finde en måde, som I kan gå igennem dette papir på. I må klippe i papiret, men I må ikke lime eller tape det sammen igen.** Giv hver person tid til at gøre et forsøg. Derefter skal de vise deres resultat for hinanden.

Sig: **Fold papiret midt over. Klip fra foldningen langs kanten. Stop ca. 2 cm fra kanten. Gør dette hele vejen hen til den anden ende af papiret, for hver ca. 2 cm. Derefter skal du vende papiret og klippe fra kanten mod foldningen, og igen stoppe ca. 2 cm fra kanten. Sørg for, at disse klip lægges mellem klippene fra den anden side. Derefter skal du for-**

sigtigt klippe langs foldningen ved at begynde efter den første del af sammenfoldning og stoppe før den sidste. Åben forsigtigt papiret og ryst det forsigtigt. Så kan du gå igennem midten.

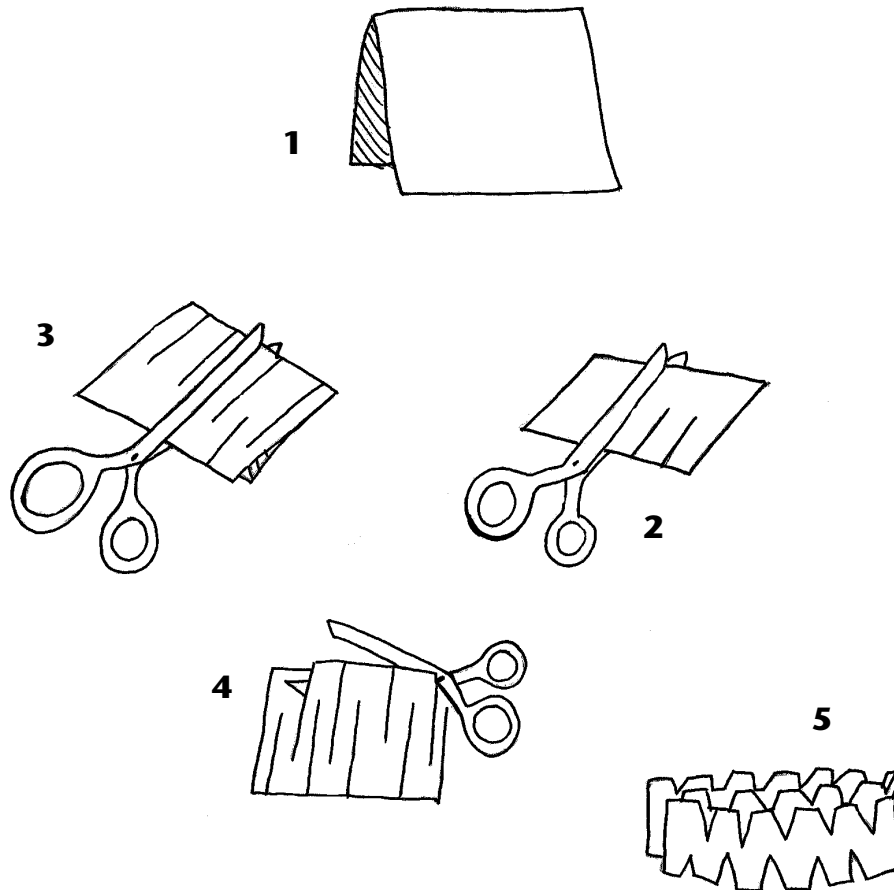

Tilbage melding

Spørg: **Hvad gjorde dette muligt, som først så umuligt ud?**

Sig: **Nogle gange står vi over for vanskelige situationer i vores familier eller i vores samfund. At finde en løsning kan synes lige så umuligt, som at gå igennem et stykke papir. Dagens lektie fortæller om Noa, som stod over for nogle ganske umulige situationer. Lad os finde Power Teksten 1 Mos 7,1. Gud havde svaret på denne umulige situation for Noa, og han brugte Noa til at være en positiv indflydelse på resten af hans familie. Når Gud bruger os, kan vi klare umulige situationer i vores familie. Ligesom med Noa ved vi, at**



Gud bruger os til at påvirke medlemmer i vores familie, på en positiv måde



Bøn & tilbedelse

Fællesskab

Fortæl om børnenes sorger og glæder i ugens løb (det som er passende.) Måske er der noget fra nogle af børnenes hjemmeandagter, som de gerne vil dele med de andre. Husk at bemærke, hvis nogen har haft fødselsdag i ugens løb. Og byd gæster specielt velkommen.

Sange

Syng evt. 2-3 sange

Mission

Anvend Mission Spotlight eller en anden missionsrapport, som du har til rådighed.

Kollekt

Sig: **Noa gav sin tid og talenter til brug i Guds tjeneste til at bygge arken. Der er mange måder, som vi kan give os selv til Gud og hans arbejde. En af disse måder er ved at give vores pengegaver til at hjælpe med at sprede Guds budskab rundt om i verden.**

Bøn

Sig: **Det tog Noa lang tid at bygge arken, men igennem alle de 120 år bad Noa til Gud, og Gud hjalp ham med at have en positiv indflydelse på sin familie. Gud ønsker, at vi også skal have en positiv indflydelse på vores familier.**

Giv alle en cirkel, og sig:

Tegn et ansigt på den ene side, som skal repræsentere en i din familie, og på bagsiden skal du skrive et ord, som repræsenterer noget, som de har brug for hjælp til, eller en måde, som du gerne vil hjælpe dem på. Læg ansigterne i en boks. Bed for de personer, som børnene har tænkt på, og at hver enkelt af børnene må have en positiv indflydelse i deres egne familier.

Medbring:

- Kollektkurv

Medbring:

- Papir/
papcirkler
- Blyanter/
kuglepenne
- Boks

Noter

2

Bibelhistorien

Introduktion til bibelhistorien

Sig: **Tænk på en gang, hvor der var folk, der grinede af dig. Eller har du oplevet en gang, hvor du sagde sandheden, men der var ingen, der lyttede til dig, eller troede på dig? Det var præcis sådan en situation, Noa befandt sig i. Forskellen var, at det ikke var noget, der bare skete én gang for Noa; det skete for ham hver dag igennem 120 år.**

Oplev bibelhistorien**Medbring:**

- Bibler

Vælg en fortæller, en talsperson for Gud, Noa, Noas kone, Noas tre sønner og deres koner, og dyrene. Bed fortælleren om at læse historien i 1 Mos 7,1-13, sammen med talspersonen for Gud, som læser de dele, hvor Guds ord er skrevet ned. Marker et sted på gulvet, der skal være "arken", og bed resten af klassen om at mime historien, imens den bliver fortalt.

Del jer ind i 4 grupper og diskuter, hvordan I mener, at Gud, Noa, Noas familie og folkene udenfor må have oplevet de sidste dage, inden syndfloden begyndte. Lad de forskellige grupper fortælle for resten af klassen, hvad de er kommet frem til.

Tilbage melding

Spørg: **Hvordan tror du, at folkene uden for arken påvirkede deres familier? Sig: Vi påvirker altid de personer, som vi omgås. Vores eneste valg er, om vi vil lade Gud bruge os til at være en positiv indflydelse på andre, eller ej.**



Gud bruger os til at påvirke medlemmer af vores familie på en positiv måde.

På opdagelse i Bibelen

Sig: **Uanset om vi er de yngste eller de ældste eller midt i mellem, så påvirker vi alle sammen vores familier og dem, som er omkring os.** Del børnene ind i grupper, som ser på andre familier i Bibelen. Find ud af, hvilken slags indflydelse nøglepersonerne i historierne havde på hinanden. Hvordan reagerede de i den bestemte situation?

1. Eli og hans sønner (1 Sam 2,12-25)

Hvad var hovedårsagen til Eli's sønners opførsel? Hvilken indflydelse havde Eli på sine sønner? Hvilken indflydelse havde hans sønner på dem, der var omkring dem?

2. Naomi og Ruth (Ruth 1,1-18)

Hvorfor tror du, at Ruth besluttede at gå med Naomi i stedet for at tage tilbage igen? Hvilken indflydelse havde Naomi's forhold til Gud på den beslutning, som Ruth traf?

3. Slavepigen (2 Kong 5,1-14)

Hvordan tror du, at du ville have haft det, hvis du havde været slave i et fremmed land? Hvorfor lyttede Na'aman's kone til slavepigen? Hvilken indflydelse havde slavepigens tro på Gud, på denne beslutning? Hvem tror du, det var, som lærte slavepigen om Gud? Hvorfor tror du, at hun huskede det, hun havde lært?

4. Abraham og Isak (1 Mos 22,1-14)

I bogen Patriarker og Profeter af Ellen White, side 76, får vi at vide, at Isak "opmuntrer de kraftløse hænder [hans fars] til at knytte de snore, der skal binde ham til altret." Hvorfor tror du, at Isak gjorde det? Hvorfor planlagde Abraham at ofre sin søn? Hvilken indflydelse havde Abrahams tro og lydighed på Isak?

Medbring:

- Bibler

5. David og hans brødre (1 Sam 17,20-40)

Hvad gjorde forskellen mellem Davids reaktion over Goliat og hans brødres reaktion? Hvem havde størst indflydelse, David eller hans brødre? Hvorfor?

Lad hver gruppe få tid til at rapportere tilbage til resten af klassen og fortælle, hvad de har fundet ud af. Spørg: **Hvad er den fælles nøgle til at have en positiv indflydelse på dem, som er omkring én?** (Et levende forhold til Gud)



Gud bruger os til at påvirke medlemmer af vores familie på en positiv måde.

3

Forstå Bibelhistorien

Medbring:

- Bibler

Scenarier:

Sig: **Noa havde en positiv indflydelse på sin familie. Fordi han troede, var de andre villige til at gå ind i arken, selv om ingen af dem nogensinde før havde set regn. Hvordan kan du påvirke din families holdninger i de følgende situationer?** (Du har måske behov for at ændre i scenarierne, eller at finde på flere, hvis følgende ikke passer til jeres klasse).

1. Det er snart din fødselsdag. Dine forældre har lovet dig, at de vil købe et stereoanlæg til dig. Du har fortalt dine venner om det, og de har tænkt sig at komme og besøge dig for at høre, hvor godt det lyder. Nu kommer dine forældre og siger til dig, at de er kede af det, men de har fået nogle uventede regninger, og det må vente lidt med stereoanlægget. Du bliver vred og siger til dem, at et løfte er et løfte. Hvilken slags indflydelse vil det have på din familie? Hvilket svar ville have en positiv indflydelse på din familie?

2. Din mor og far (eller onkel og tante, bedsteforældre) kommer ikke i kirken. De har sagt, at de ikke har tid til at komme i kirke. Lørdag er den eneste dag, hvor de har tid til at gå i haven, på indkøb, og kan slappe af. Hvilke praktiske skridt kan du tage for at hjælpe dem og opmuntre dem til at komme med i kirke?

3. Din lillebror eller lillesøster har problemer i skolen. Han/hun kan ikke følge med i matematik. Fordi vedkommende er dårlig til matematik, tror han/hun, at de ikke dner til noget som helst. Din bror/søster bliver vred over ingenting i denne tid. Hvilke praktiske ting kan du gøre, som kan have en positiv indflydelse på, hvordan din lillebror eller lillesøster har det og opfører sig?

4. Din far vil gerne have, at du hjælper til med at rydde op i garagen. Det er herligt vejr udenfor, og din kammerat ringer til dig for at spørge, om du vil med ud og spille bold. Du har lovet, at du

nok skal hjælpe din far og ved, at han gerne vil have det ordnet inden jul, når I får gæster på besøg. Hvilken indflydelse vil du have på familien, hvis du tager ud med din kammerat? Hvilken indflydelse vil du have, hvis du holder dit løfte og bliver hjemme og hjælper din far?

Tilbage melding

Spørg: Hvilke andre situationer findes der, hvor dine beslutninger kan påvirke andre i din familie? Lad børnene få tid til at komme med ideer. Hvilke ting kan vi gøre for at sikre os, at vi har en positiv indflydelse i vores familier?



Gud bruger os til at påvirke medlemmer af vores familie på en positiv måde.

4

Brug Bibelhistorien

Positivt eksperiment

Sæt en glasskål fyldt med vand på et bord foran klassen. Sørg for at have nogle småsten parat. Bed nogle af børnene om at komme op og lade stenene plumpe forsigtigt ned i vandet.

Spørg: **Hvad sker der med vandet, når der kommer en sten i? Så spreder ringene sig i vandet. Det er det samme med vores handlinger. Når vi gør noget, så spredes ringene til andre personers liv.**

Sig: **Del jer ind i par (eller små grupper) og fortæl om engang, hvor en**

person gjorde noget, som havde en positiv indvirkning på dig. Derefter skal I fortælle om engang, hvor en person gjorde noget, som havde en positiv indvirkning på en anden person.

Tilbage melding

Spørg: **Har disse begivenheder noget til fælles? Tænk på en nylig situation, hvor det modsatte skete. Hvad påvirkede din opførsel? Hvordan adskiller disse sig fra de positive situationer?**

Medbring:

- Skål
- Vand
- Sten

Afslutning:

Sig: **Fortæl din partner/gruppe om noget, som igen og igen bliver til konflikt i din familie. Det kan være noget så enkelt, som din mor bliver vred, fordi du ikke har ryddet op på dit værelse. Find en positiv måde, du kan reagere på næste gang, situationen opstår. Bed sammen om styrke til at have en positiv indflydelse i jeres familie.**

L E K T I E N

Familieindflydelse

Nøgletekst

1 Mos 7,1-13.

Power Tekst

”Herren sagde til Noa: ’Gå ind i arken med hele din familie, for dig har jeg fundet retfærdig i denne slægt.’”
(1 Mos 7,1)

Power Point

Gud bruger os til at påvirke medlemmer i vores familie på en positiv måde

Dinas forældre blev skilt, da hun var 6 år. Hele hendes liv var hun kommet i kirke – nogle gange med sin mor, nogle gange med sin far, fordi de havde forskellige religioner. Det meste af tiden gik hendes mor dog ikke i kirke. Efter nogle år blev hendes forældre gift igen med andre. Så da Dina boede hos sin far, kom hun i sin fars kirke. Lidt efter lidt, blev Dina nødt til at vælge, hvad hun selv troede på, og hvilke værdier hun selv stod for. Og lidt efter lidt besluttede hun, at Jesus var en ven, som hun kunne stole på uanset hvad. Da hun endelig var kommet frem til det, var der nogle beslutninger, som hun måtte træffe omkring, hvordan hun ville leve sit liv. Så hun læste i Bibelen, bad Gud om, at han måtte lede hende og vise hende, hvilken kirke hun skulle vælge, hvor han ville blive herliggjort, og hans ord ville blive æret. Da Dina blev døbt, havde hun ingen anelse om, hvilket fantastisk vidne hun ville blive for sin familie.

Noa gjorde alt det, som Gud befalede ham at gøre, da han skulle bygge arken. Han fulgte Guds anvisninger nøjagtigt. Han advarede sine venner og naboer igennem mange år. Men det vigtigste arbejde Noa havde, var at være ægteemand og far. Gud var hans bedste ven, og hans bedste venner på jorden var fru Noa, Sem, Kam, Jafet. Han forgudede dem! Han elskede at bruge tid sammen med sine sønner. Men det, som hans naboer brugte deres fritid på, var ikke noget, som Noas familie gik op i. Noas familie havde travlt. Om de var på udkik efter det bedste tømmer til byggeriet, eller hvad som helst, så var en ting sikkert, Noas familie var sammen altid. Uanset hvor de var, kunne man høre Noa opmuntre dem og lære dem om Guds veje.

Sem, Kam og Jafet voksede op i en verden, som meget lignede vores. Der var vold overalt. Folk havde travlt med at blive underholdt. De respekterede ikke Gud eller hans lov, og selvskhed herskede overalt. Det forkerte synes rigtigt, og det rigtige synes ... ja ... underligt! Underligt, fordi folk havde givet efter for Satan så meget, at de oprigtigt talt ikke længere havde lyst til at følge Guds vej. Disse tre unge mænd havde nogle vigtige beslutninger, de måtte træffe, ligesom du og jeg har. De var ikke ”automatisk” frelst fra syndfloden pga., hvem deres far var. Alle, uanset hvem vi er, uanset hvor vi er, er nødt til at beslutte,

hvis side vi står på. Guds side. Satans side. Der er ingen andre muligheder.

Der kan have været øjeblikke i deres liv, hvor Sem, Kam eller Jafet tænkte, at deres far måske var lidt for langt ude. Men hans kærlighed til dem, og hans ledelse og råd til dem var så stærkt et vidne om Guds kærlighed, at de kunne se visdommen i at følge Guds vej, og hans vej blev også deres endelige valg.

Kan du huske Dina? Dina giftede sig med en kristen mand. Hendes søster, Joan, ville komme på besøg over sommeren og tilbringe nogen tid sammen med dem. Senere, da hun var gammel nok, flyttede Joan tæt på, hvor Dina boede. En dag, til Dinas store glæde, spurgte Joan, om hun måtte være med, når de læste i Bibelen sammen. Dina vidste ikke noget om det, men Joan snakkede med deres mor i telefonen om det de læste, og med tiden begyndte Dinas mor også at deltage i Bibelstudier! En herlig dag denne sommer, blev Joan og Dinas mor døbt sammen. De takkede Gud for hans kærlighed og frelsende magt og for det vidne, som Dina havde været for sin familie. Det tog mange år, før Dinas vidne resulterede i disse to mirakler. Joan fortæller: ”Der var altid en slags fred hos Dina, som jeg vidste, jeg også gerne ville have. Jeg gav mit hjerte til Jesus, og nu har jeg også denne fred!”

Hvad med dig? Hvilken slags vidne er du for din familie? Uanset hvilken situation du befinder dig i, så ER du et vidne for eller imod Gud hver eneste dag i din familie. En familie kan være et mere vanskeligt sted at vidne for Gud ved din måde at leve på, end noget som helst andet sted på jorden! Alle familier ser hinanden på godt og ondt. Alle familier oplever gode og dårlige perioder. Nogle personer lader deres frustrationer og irritationer gå ud over alle andre familiemedlemmer. Og uheldigvis

taler vi nogle gange til vores familie på en måde, som vi aldrig ville drømme om at tale til andre på.

Så hvordan kan dit liv være et positivt vidne i din familie? Hver dag, kan du sige noget i retning af: "Tak, Jesus, for min familie. Jeg vil gerne afspejle dig over for dem i dag, men jeg kan ikke gøre det af mig selv! Vil du ikke nok give mig styrke til at være mere ligesom dig. Uanset hvad der sker i dag, når jeg er sammen med min familie."

Lørdag

- Lav denne uges aktivitet på side 11.

Søndag

- Læs "Familieindflydelse"
- Lav en tegning/model af et af de dyr, som kunne være med i arken, sæt Power Teksten på tegningen af dyret, og hæng tegningen op et sted, hvor du kan se den hele ugen.
- Begynd at lære Power Teksten.
- Bed om, at du vil blive en positiv indflydelse på din familie denne uge.

Mandag

- Læs 1 Mos 7,1-5.
- Lav et vejrkort, og skriv temperatur og vejrforhold ned, gerne hver dag.
- Find ud af, hvornår der sidst var oversvømmelse der, hvor du bor. Hvordan var det? Var folk forberedt på det? Gik det ud over nogens huse?
- Tak Gud for, at han aldrig nogensinde igen har ødelagt hele jorden ved en vandflod.

Tirsdag

- Læs 1 Mos 7,6-10.
- På Bibelens tid brugte de tjære til at gøre ting vandtætte med. Hvad kan du finde ud af om tjære? Hvad har Gud givet os, som skal beskytte os mod synd? Kan du finde noget i Bibelen, som fortæller om dette?
- Find fem vandtætte ting i dit hjem, som kan flyde, og som kan minde dig om Guds beskyttelse og omsorg for sine børn.
- Bed for de personer, som bliver udsat for oversvømmelser. Bed, om at du må finde en person, som du kan fortælle, at Gud har sørget for, at man kan undslippe synden.

Onsdag

- Læs 1 Mos 7,11-12.
- Lav en markering af 40 dage i din kalender.
- Skriv om, hvordan du ville have det, hvis du ikke kunne gå udenfor i 40 dage.
- Forstår vi altid, når Gud forsøger at beskytte os fra det onde? På hvilken måde kan du fortælle din familie om din voksende forståelse af Gud?
- Bed særligt i dag for en person i din familie.

Torsdag

- Læs 1 Mos 7,13.
- Hvor mange folk gik ind i arken? Hvor mange af hvert dyr gik ind i arken?
- Skriv en sang eller et digt, som Noas familie kunne have brugt til at holde humøret oppe og at styrke deres tro på Gud, mens de ventede på, hvad der ville komme til at ske.
- Bed Gud om styrke til at være støttende over for andre i din familie.

Fredag

- Læs 1 Mos 7,1-13. højt sammen med din familie.
- Sæt dig sammen med din familie og skriv ned på hvilke måder, I kan blive bedre til at opmuntre hinanden.
- Fortæl dem om den sang du skrev om torsdagen.
- Bed sammen om at I, som familie, må have en positiv indflydelse på jeres omgangskreds.



Guds redningsplan

FÆLLESSKAB Vi opdager Guds plan med vores liv

Power Tekst

"For Gud har ikke bestemt os til at rammes af hans vrede, men til at opnå frelsen ved vor Herre Jesus Kristus". "Trøst derfor hinanden og opbyg hinanden, som I også gør."
(1 Thess 5,9.11)

Nøgletekst & referencer

1 Mos 7,14-24; Patriarker og Profeter side 49-50.
Bibelhistorien på side 36

Målsætningen er, at de unge:

Ved, at Guds redningsplan redder dem fra sorg og død, som kommer af synd.

Føler, at de hader synden og elsker synderen.

Reagerer ved at finde måder, som de kan opmuntre andre på.

Power Point



Gud vil bruge os til at hjælpe og opmuntre andre

Forberedelse...

Bibellektien kort fortalt

Noa og hans familie viger ikke tilbage for noget som helst for at kunne overbevise folk om at følge med dem og adlyde Guds ord. Til sidst har de ikke andre muligheder end at gå ind i arken og at lade de andre blive tilbage, efter deres eget valg. Det må have været en vanskelig beslutning at træffe, og alligevel forstår Noa, at Gud både har en plan for frelse og en plan for ødelæggelse. Valget mellem at blive frelst eller ødelagt er op til den enkelte. Noa vælger at opmuntre dem, som er omkring ham, uanset hvad deres valg så måtte blive.

Dette er en lektie om fællesskab

Gud beskyttede Noa og alle andre i arken.

Dette samfund havde sat deres lid til Gud, og Gud beskyttede og velsignede dem til gengæld. Vi lever i en lignende tid. Igen kan vi opleve velsignelse og beskyttelse fra Gud i vores samfund, når vi sætter vores lid til ham. Gud arbejder gennem personer, og når vi hjælper og opmuntrer andre, er vi en del af hans plan om at frelse og holde os i sikkerhed.

Til læreren

"Men Noa stod som en klippe midt i uvejret. Da han blev gjort til genstand for folks foragt og latterliggørelse, udmærkede han sig ved hellig retskaffenhed og urokkelig troskab. Hans ord ledsagedes af en særlig kraft, for de var Guds stemme til menneskene gennem hans tjener. Forbindelsen

Noter

Lekties forløb	Minutter	Aktiviteter	Materialer
Velkommen	<i>Så længe der kommer nogen</i>	<i>Hils på børnene/de unge ved døren, når de kommer, spørg hvordan de har det.</i>	
1 Åbningsaktivitet	10-15	A. <i>Opmuntre folk</i> B. <i>Distrahering</i> C. <i>Flytte bjerge</i>	2 stk tomme sodavandsflasker, 2 stk balloner, varmt vand, koldt vand/isterninger/bagepulver, teske, saft fra en citron 2 stk bordtennisbolde, 2 skeer Stabel bøger, ballon
* Bøn & tilbedelse	15-20	<i>Samvær</i> <i>Sange</i> <i>Mission</i> <i>Kollekt</i> <i>Bøn</i>	<i>Mission Spotlight</i> <i>Kollektkurv</i>
2 Bibelhistorien	15-20	<i>Introduktion til Bibelhistorien</i>	
		<i>Oplev Bibelhistorien</i>	<i>Bibler, vand i plasticflasker</i>
		<i>På opdagelse i Bibelen</i>	<i>Bibler</i>
3 Forstå Bibelhistorien	10-15	<i>Samling</i>	<i>Papirmennesker (side 136)</i>
4 Brug Bibelhistorien	10-15	<i>Sammen er vi stærke</i>	<i>Papir</i>

med Gud udrustede Noa med ubegrænset kraft... Med indtrængende opfordringer, som ord ikke kan gengive, bønfuldt han dem om at søge tilflugt, mens det var tid. Igen forkastede de hans ord og hævdede deres stemme i spøg og spot." (*Patriarker og Profeter s.49*).

"Efter som uvejret tiltog, blev træer, bygninger, klippestykker og jord slynget i alle retninger... Over stormens hyltes jammeren fra et folk, som havde foragtet Guds myndighed. Satan selv, som var tvunget til at forblive midt i elementernes rasen, frygtede for sit eget liv. Han havde frydet sig ved at herske over en så kraftig slægt og ønskede, at de skulle leve for at kunne øve deres afskyeligheder og

fortsætte deres oprør mod himmelens hersker. Nu udtalte han forbandelser over Gud og anklagede ham for uretfærdighed og grusomhed. Mange mennesker bespottede Gud ligesom Satan, og havde de kunnet, ville de have revet ham ned fra magtens trone. Andre var vanvittige af frygt og strakte hænderne ud mod arken med bøn om at komme ind. Men deres bønner var forgæves... I den frygtelige time så de, at overtrædelse af Guds lov var årsagen til deres død. Men skønt de af frygt for straf erkendte deres synd, følte de ingen virkelig anger og ingen afsky for det onde. De ville atter have vist himmelen trods, hvis dommen var blevet kaldt tilbage." (*samme, s.51*).

Sådan gør du...

Velkommen

Byd børnene og de unge velkommen ved døren, når de kommer. Spørg til, hvordan deres uge er gået – hvad de er glade for eller kede af. Spørg dem, om de har noget fra den foregående uges Bibelstudier, som de gerne vil fortælle om.

Bed børnene om at være klar til at deltage i den aktivitet, som du har valgt som åbningsaktivitet.

1

Åbningsaktiviteter

Vælg den aktivitet eller de aktiviteter, som passer bedst i din situation.

Medbring:

- 2 tomme sodavandsflasker
- 2 balloner, varmt vand
- Koldt vand / isterninger / bagepulver
- Teske
- Saft fra en citron

A. Opmuntre folk

Du skal sætte to balloner over toppen af 2 flasker. Sig: **I skal forestille jer, at I er denne flaske. Lad os se hvad der sker, hvis vi putter jer ind i nogle omgivelser, hvor der er meget kristent fællesskab og opmuntring. Sæt den flaske med ballon over toppen i en skål med varmt vand.** [Note: Vandet skal være meget varmt].

Det samme resultat kan opnås ved at hælde 30 ml vand i en flaske. Tilsæt en top-pet teske med bagepulver og bland det godt. Derefter skal du tilsætte juice fra en citron og hurtigt sætte ballonen over toppen på flasken. Mens du hælder citronsaften i, skal du sige: **Nu skal I forestille jer, at I er denne flaske. Lad os tilsætte noget opmuntring og se, hvordan I reagerer.**

[Note: I begge tilfælde er det bedre at strække ballonen, før du bruger den til dette eksperiment.]

Sig: **Hvilke ting opmuntrer dig?** Find på ting sammen med klassen. Sig: **I skal forestille jer, at I er denne flaske. Lad os se, hvad der sker, hvis vi sætter jer i syndige omgivelser uden det varme kristne fællesskab.** Sæt den anden flaske i skålen med koldt vand eller isterninger.

Spørg: **Hvilke ting gør jer kede af det og modløse?** Find på ting sammen med klassen. Understreg, at de fleste af de ting, som de nævner, er resultater af synden i verden. Spørg: **Hvad sker der med ballonen, som blev opmuntret?** Luften inde i flasken bliver varmet op og stiger til vejrs og puster ballonen op.

Tilbage melding

Spørg: **Hvad skete der i dette eksperiment? Hvad hjælper med at få din tro til at vokse – opmuntring eller det modsatte? Hvorfor gør vi nogle gange andre modløse?**

Sig: **Lad os finde og læse vores Power Tekst, 1 Thess 5,9.11. Gud ønsker, at vi skal opmuntre hinanden, fordi han har sørget for en udvej fra den ødelæggelse, som vil komme og udrydde synden. Selv om Gud har planer om at udrydde al ondskab, så forsøger han at sende et budskab om håb og opmuntring til alle, som vil høre på det.**



Gud vil bruge os til at hjælpe og opmuntre andre

B. Distrahering

Del børnene ind i 2 hold. Sig: **Vi skal lave et løb. I skal gå eller løbe til den anden side af rummet og tilbage igen med en bordtennisbold på en ske. Mens bolden bliver afleveret fra én person til den næste på holdet, må den ikke falde på gulvet eller blive berørt af nogen fra holdet, ellers skal holdet starte helt forfra igen.**

Det andet hold må gerne forsøge at distrahere jer, men må ikke røre jer fysisk.

Tilbage melding

Spørg: **Hvad gjorde det vanskeligt at komme fra den ene ende af rummet til den anden side? Hvad var mest distraherende for dig?**

Sig: **I livet er der mange ting, der distraherer, og mange gange kan vi blive modløse. Resultaterne af synd, som findes rundt omkring os, er nok til at gøre enhver modløs. Lad os læse Power Teksten, 1 Thess 5,9.11. Gud ønsker at opmuntre andre, fordi han har sørget for en måde, hvorpå vi kan undslippe den ødelæggelse, som han vil sende, for at udrydde al synd. Selv om Gud har planer om at udrydde al ondskab, så forsøger han at sende et budskab om håb og opmuntring til alle, som vil høre på det.**



Gud vil bruge os til at hjælpe og opmuntre andre

Medbring:

- 2 skeer
- 2 bordtennisbolde

C. Flytte bjerge

Sig: **Denne stabel bøger på bordet, repræsenterer modløshed over al synd og ondskab, som er i verden. Hvordan kan du fjerne det ved at bruge ballonen med opmuntring?**

Lad klassen få mulighed for at prøve at flytte bøgerne med ballonen.

Derefter skal du give ballonen til et af børnene og bede vedkommende om at holde den tomme ballon lige ved siden af bøgerne. Sig: **Lad os skiftes. Hver person skal sige noget opmuntrende til en situation, som personen ved siden af dem står i, som resultat af synd** (sygdom, familieproblemer, andre fysiske eller mentale problemer). **Mens hver person siger noget opmuntrende til sidemanden, skal personen som holder ballonen, puste i den.** I det luftten kommer ind i ballonen, udvides den, og bliver til en kraft, som skubber bøgerne langs bordet.

Tilbage melding

Spørg: **Hvad gjorde forskellen, da vi pustede opmuntringens luft i ballonen? Hvad er det for problemer, som gør os modløse? Hvad er det, som opmuntrer os?**

Sig: **Lad os læse Power Teksten, 1 Thess 5,9.11. Gud ønsker, at vi skal opmuntre andre, fordi han har sørget for en udvej fra den ødelæggelse, som skal udrydde synden.**

Selv om Gud har planer om at udrydde al ondskab, så forsøger han at sende et budskab om håb og opmuntring til alle, som vil høre på det.



Gud vil bruge os til at hjælpe og opmuntre andre

Medbring:

- Stabel af bøger
- Ballon

Bøn & tilbedelse



Fællesskab

Fortæl om børnenes sorger og glæder i ugens løb (det som er passende.) Måske er der noget fra nogle af børnenes hjemmeandagter, som de gerne vil dele med de andre. Husk at bemærke, hvis nogen har haft fødselsdag i ugens løb. Og byd gæster specielt velkommen.

Sange

Syng evt. 2-3 sange

Mission

Anvend Mission Spotlight eller en anden missionsrapport, som du har til rådighed.

Kollekt

Sig: **En anden måde at opmuntre folk på er at give praktisk støtte. Praktisk støtte kan gives på mange forskellige måder. Vi kan give af vores tid og energi, og vi kan også give penge. Vores kollekt går til at hjælpe andre rundt om i verden, hvor der er behov for det.**

Bøn

Sig: **Hvad sker der, når du sætter en plante tæt ved vinduet? Den vokser mod lyset. Hvad sker der, når solen skinner på en blomsterknop? Knoppen åbner sig. Når vi opmuntrer folk, er det det samme som at åbne et vindue og lade lyset strømme ind i deres liv. Når vi beder, så tænk på personer, som har brug for opmuntring og hold derefter en pause. Du kan enten sige deres navn højt eller bede for personen i tavshed.**

Medbring:

- Kollektkurv

Noter

2

Bibelhistorien

Introduktion til Bibelhistorien

Spørg: **Har du nogensinde været ude at sejle? Hvordan var vejret? Hvem mener, at de selv er gode til at sejle? Hvordan ville du have syntes om at være i en storm i 40 dage? Dette er præcis, hvad Noa og hans familie oplevede.**

Oplev Bibelhistorien**Medbring:**

- Bibler
- Vand i plastikflasker

Sig til klassen at den følgende aktivitet er til for at understøtte historien, men det er stadig vigtigt, at alle viser respekt, mens vi oplever Guds ord. Børnene har måske gavn af at "øve" en gang først, og derefter udføre aktiviteten igen på en mere afdæmpet måde.

Sæt en dygtig oplæser til at læse Bibelhistorien med indlevelse, 1 Mos 7,14-24. Vælg også en "korleder". Oplæseren skal læse højt, og korlederen skal pege på gruppen, som skal deltage på et givent tidspunkt (efter det, som oplæseren læser).

Del resten af klassen ind i 3 grupper. Gruppe 1 er "dyrene" i koret. Hver person skal vælge et særligt dyr, som de skal sige som, og altid lave den samme lyd, når korlederen peger på deres gruppe. Den anden gruppe skal være "fugle" i koret. Hver af dem skal vælge en særlig fugl, og efterligne dens kvadder og altid lave samme lyd, når korlederen peger på deres gruppe. Den 3. gruppe skal have flasker med vand. De er "vandet" i koret. Når korlederen peger på deres gruppe, skal de lave plaskende lyde med vandflaskerne.

Til "korlederen": Peg på gruppen med "dyrene", når oplæseren læser ord som: dyr, kvæg, skabning, eller andre levende væsener osv. Peg på fuglegruppen, når oplæseren læser ord som: fugle, skabning, eller andet levende osv. Peg på vandgruppen, når oplæseren læser ord som: vand, vandene, havet osv.

På opdagelse i Bibelen

Sig: **Noa fulgte Guds ledelse, og han opmuntrede andre til at gøre det samme. Men han er ikke den eneste person i Bibelen, som så hvor vigtigt det var at opmuntre andre, når de står og er modløse over syndens konsekvenser. Lad os se på flere eksempler, hvor personer opmuntrede folk omkring sig.**

Del klassen ind i mindre grupper og se i følgende tekster. Bed hver gruppe om at diskutere følgende skriftsteder og svar på spørgsmålene, som omhandler teksterne. Grupperne skal rapportere tilbage til resten af klassen, når alle er færdige.

1. Hvem opmuntrede hvem?
2. Hvordan opmuntrede de dem?
3. Hvad kan vi lære?
4. Kan du komme i tanke om andre eksempler på personer i Bibelen, som blev opmuntrede?

1. 2 Mos 3,4-10, 4,1-17 (Moses)
2. Matt 14,22-34 (Peter)
3. Luk 24,13-34 (Disciplene på vejen til Emmaus).
4. Joh 20,24-31 (Thomas).

Tilbage melding

Spørg: **Lad os sammen læse 1 Pet 1,3-6. Hvordan kan du bruge disse ord med opmuntring over for personer, som også har en "vandflod" i deres tilværelse? Hvordan opmuntrer de dig?**

Sig: **Ligesom Gud brugte personer, som vi har læst om, ved vi, at**



Gud vil bruge os til at hjælpe og opmuntre andre

Medbring:

- Bibler

3 Forstå Bibelhistorien

Medbring:

- Papirmennesker
- Tape

Samling

Del klassen ind i grupper og giv hver gruppe et papirklip af en person (se mønster s 136) Sig: **Send papir-personen rundt i gruppen og fortæl om noget, som følgerne af synd bringer ind i menneskers liv, som ødelægger dem, og riv et stykke af papir-personen. Behold stykket og giv personen videre til din sidemand.** (Børnene kan sige ord som sygdom, skilsmisse, vanskeligheder med at lære, krig osv.).

Når personen har været hele vejen rundt en gang (eller når der næsten ikke er mere tilbage af personen), så sig: **Nu skal vi sende personen tilbage den anden vej. Når personen når frem til dig, så sig noget opmuntrende om Guds plan og tilbud om at frelse os. Sig noget opmuntrende og tape stykket tilbage på personen igen.**

Efter hvert stykke er tapet fast igen, så diskuter følgende.

Tilbage melding

Spørg: **Hvordan kan man sammenligne dette udklip med en rigtig person? Hvordan er det forskelligt? Hvordan er det, som vedkommende lige har været igennem, ligesom eller ulig menneskers tilværelse?**

Sig: **Synden gør modløs og ødelægger. Og Gud vil til sidst udslutte synden. Men Gud ønsker at opmuntre og frelse alle, som ønsker at lytte og tage imod hans redningsplan. Han beder os om at hjælpe ham med at sætte folk sammen igen, gennem opmuntringer og en mulighed for at tage imod hans redningsplan for synd.**



Gud vil bruge os til at hjælpe og opmuntre andre

Noter

4

Brug Bibelhistorien**Sammen er vi stærke**

Bed børnene om at danne par, og giv hvert par et ark papir. De skal skiftes til at bruge kun 1 finger til at holde arket i den ene ende.

Spørg: **Hvordan kan man sammenligne det at forsøge at holde arket med en finger, med det at forsøge at leve for Gud i en verden af synd?** (det er vanskeligt; nogle gange er folk for svage til at stå alene; synden har gjort os moralsk og fysisk svage.)

Derefter skal begge partnere bruge hver en finger for at holde arket oppe sammen.

Spørg: **Hvordan illustrerer dette, hvordan det er at modtage opmuntring fra andre kristne? Hvordan kan en kristen hjælpe en med at tage imod Guds tilbud om sikkerhed og at blive reddet fra synd? Hvem kan**

du hjælpe i denne uge, ved at opmuntre dem i kampen med at leve omgivet af resultaterne af synd?

Giv børnene tid til at tænke over personer, som har brug for deres opmuntring. Hjælp hver person med at lægge en plan for, hvordan de kan opmuntre og hjælpe en anden person i ugen, der kommer.

Sig: **Opmuntring er som solskin. Gud giver os opmuntring i Bibelen og bringer personer ind i vores liv, som kan opmuntre os. Til gengæld ønsker Gud, at vi skal hjælpe og opmuntre andre. Når vi opmuntrer andre, giver vi dem mulighed for at tage imod Guds redningsplan og at vokse i ham. Lad os gentage ugens Power Point sammen.**



Gud vil bruge os til at hjælpe og opmuntre andre

Medbring:

- Papir

Afslutning

Bed klassen om at gå sammen med deres partner igen og bede sammen om, at Gud må lede dem og give dem styrke til at forsøge at opmuntre andre i denne uge.

Noter

LEKTIE N

Guds redningsplan

Nøgletekst

1 Mos 7,14-24.

Power Tekst

”For Gud har ikke bestemt os til at rammes af hans vrede, men til at opnå frelsen ved vor Herre Jesus Kristus... Trøst derfor hinanden og opbyg hinanden, som I også gør.”

(1 Thess 5,9,11)

Power Point

Gud vil bruge os til at hjælpe og opmuntre andre

En mand, som hed Harry, boede nær en aktiv vulkan, som hed Mount St. Helens. Harry ignorerede alle advarsler om at forlade området, da det viste sig, at vulkanen ville komme i udbrud.

Skolebørn i Yakima, Washington, begyndte at skrive til Harry. ”Vil du ikke nok forlade dit hus og tage væk, så du kommer i sikkerhed,” skrev de. Harry skrev tilbage til dem. ”Tak fordi I tænker på mig,” svarede han, ”men jeg vil gerne bo her, og jeg vil gerne blive her.”

En dag landede en helikopter i Harrys baghave. Han hoppede ind og fløj ned til byen for at besøge sine pennevenner på skolen. De klappede, jublede og var vilde med den sjove mand. Mens han underholdt dem med en masse historier om sine år, hvor han havde boet i vulkanens skygge, gentog han for dem, at han havde tænkt sig at blive der uanset hvad. Da Harry tog væk igen, vinkede de, indtil de ikke kunne se ham længere, og spekulerede over, hvad der mon ville ske med ham. Historien om syndfloden er en meget velkendt historie for os allesammen. Vi tænker på Noa, som brugte 120 år på at bygge arken, og dyrene, som kom ind i arken, og hvordan kun Noa og hans familie gik ind i arken, efter han havde prædiket og advaret igennem 120 år.

Den næste del af historien, den grimme del, springer vi nogle gange over. Men det er det, som historien handler om i denne uge. Det ubehagelige tidspunkt. Det tidspunkt, hvor Gud gennemfører det, han har sagt, vil ske. Det tidspunkt, hvor næsten alle døde, fordi de valgte at dø.

Tro ikke, at Noa var den eneste, som forsøgte at overbevise folk om, at de skulle komme ind i arken! Som vi snakkede om i sidste uge, var det alle personer, som gik ind i den, som havde et valg, om de ville gå ombord eller ikke. Og alle personers liv er et vidne for Gud eller mod ham hver

dag. Så det er ganske sikkert, at fru Kam, fru Sem og fru Jafet også talte med deres venner. Og deres mænd gjorde uden tvivl det samme med deres venner. Da tiden kom for enten at blive udenfor eller gå ind i arken, må det have været en hård oplevelse for dem alle. Mens de så deres venner, som valgte deres egen skæbne, gjorde det utroligt ondt, fordi de elskede deres venner. ”Vil I ikke nok tage med?” bønfuldt Noa. ”Gud har fortalt mig, at nu er det tid at gå ombord i arken.”

De rullede med øjnene og rystede på hovederne, folk hånede hans sidste opfordringer. Og døren til arken blev lukket af usynlige hænder.

Videnskabsfolk, fotografer, træplantere, og eventyrere tilbragte tid tæt på Mount St. Helens. Som dagene gik, arbejdede de fleste sig mod det, de mente var sikker afstand fra det hele. Men, da vulkanen til sidst kom i udbrud, gjorde den ikke, som vulkaner normalt gør. I stedet for at skyde direkte op i luften, skød lavaen ud i siden af bjerget, med så megen kraft, at der nogle steder ikke var noget, der overlevede i en omkreds af 15 miles. Ingen fotografer, som tog billeder for berømte ugeblade. Ingen personer, som skulle indsamle data til videnskabelige opmålinger. Ikke Harry. De var alle blevet advaret. De havde haft tid til at blive evakueret. Men de valgte at blive. Og folk, som elskede dem ville ønske at de, som døde, havde truffet andre valg.

Under denne forfærdelige vandflod, var alle inde i arken i sikkerhed, alene pga. Guds beskyttelse. Det havde ikke noget at gøre med træets hårdhed eller hvor meget

tjære, de havde smurt på den store båd. De var kun i sikkerhed, fordi Gud bevarede dem i sikkerhed.

Satan selv var bange for, at han skulle dø under denne vandflod, skriver Ellen White i bogen Patriarker og Profeter. (Læs kapitlet som hedder "Syndfloden" Wow! Sikken historie!).

I dag træffer vi alle valg, som gælder liv eller død. Hvad med dig? Når du har truffet

valget om at lukke Jesus ind i dit hjerte, for at frelse dig fra synd, så vil du ønske at hjælpe og opmuntre andre rundt omkring dig, så de også kan blive frelst. Bed Jesus om at bevare dig og give dig styrke, så du kan hjælpe og opmuntre dem, som er omkring dig, så de også kan træffe de rigtige valg.

Lørdag

- Lav denne uges aktivitet på side 24.

Søndag

- Læs "Guds redningsplan".
- Tegn en tordensky og solskin. Skriv "harme" på skyen, og på solskinnet skal du skrive "frelse". Derefter skal du skrive Power Teksten og sætte den, hvor du kan se den hele ugen.
- Begynd at lære Power Teksten. Læs den hver dag i denne uge.
- Bed for en, som du ved ikke har taget imod Jesus.

Mandag

- Læs 1 Mos 7,14-16.
- Tænk over et sted tæt på hvor du bor, hvor der er et stort antal dyr på et lille område (en gård, zoologisk have, dyreinternat osv.). Hvis det er muligt, så gå derind og tænk over, hvordan det lugter, når der er mange dyr på et lukket område.
- Skriv til Gud og fortæl ham, om du er klar til, at han lukker dig sikkert ind i hans redningsplan fra synden.
- Tak Gud for, at han har givet dig valgmulighed for at blive reddet fra synd, selv om det ikke altid "lugter" så tiltrækkende, som andre valg.

Tirsdag

- Læs 1 Mos 7,17-20.
- Hvor længe regnede det (i måneder), i timer (vers 12)? Hvor længe var vandet fra syndfloden på jorden (vers 24) i måneder?
- Prøv om du kan huske en lang periode, hvor det regnede meget, som du har oplevet.
- Tal med en voksen om, hvordan de problemer, som er resultatet af synd, kan sammenlignes med overskyet vejr, og at glæden over at kende Jesus er som solskin.
- Bed om, at du må være i stand til at opmuntre en eller anden til at tage imod retfærdighedens sol, i deres liv.

Onsdag

- Læs 1 Mos 7,21-24.
- Tænk over alle de personer, som ikke valgte at tage imod Guds redningsplan på Noas tid. Forestil dig hvor mange, der måske ikke vil vælge at tage imod den i dag.
- Skriv et kort til én, som du gerne vil opmuntre til at tage imod Jesus. Fortæl vedkommende, hvad han betyder for dig.
- Bed Gud om at velsigne de ord, du skrev på dit kort, og at han må gøre dem til en opmuntring og hjælp for den person, som du skrev dem til.

Torsdag

- Læs 2 Tim 1,3 og 1 Pet 1,3-6.
- Hvilke to metoder af opmuntring af andre foreslår disse vers?
- Tænk på en person, som du kan bede for "nat og dag" og læg planer om en måde, som du kan fortælle dem om glæden over, at Gud har sørget for en redningsplan for os alle sammen.
- Lav et eller andet, som kan hjælpe dig med at give andre opmuntringer.
- Tak Gud for hans store nåde, at han har sørget for en redningsplan.

Fredag

- Læs Bibelhistorien med din familie.
- Hvis du har yngre søskende, så hjælp dem med at lave lyde som dyr og vand på de passende steder, mens I læser historien fra 1 Mos 7,14-24.
- Tal med en voksen om de oplevelser, de har haft, hvor nogen opmuntrede dem til at stole på Guds redningsplan, selv om de led sorg og prøvelser, som følge af synden (som nævnt i 1 Pet 1,5,6.).
- Tak sammen Gud for den store nåde, som han viser din familie.



Brødre der skændes

FÆLLESSKAB Vi opdager Guds plan med vores liv

Power Tekst

"Når buen viser sig i skyerne, vil jeg se den og huske på den evige pagt, som er mellem Gud og alle levende væsener, alt levende på jorden." (1 Mos 9,16)

Nøgletekst & referencer

1 Mos 8; 9,1-17; Patriarker og Profeter side 54-57.
Bibelhistorien på side 46 i denne lærervejledning

Målsætningen er, at de unge:

Ved, at Gud stadig sørger for, at hans børn kan få en ny start.

Føler sig begejstrede over deres nye liv i Kristus.

Reagerer ved at se efter det i andre personer, som Gud ser efter.

Power Point



Nye begyndelser er en del af Guds plan for vore liv

Forberedelse...

Bibelhistorien kort fortalt

Efter syndfloden lovede Gud, at han aldrig igen ville ødelægge hele jorden ved en vandflod. Han fortalte Noa og hans familie, at de skulle opfylde jorden, og gav dem instruktioner og hjalp dem. "Vær frugtbare og mangfoldige." Regnbuen blev et symbol på Guds pagt med dem. Hver gang de så regnbuen, huskede de på Guds frelsende beskyttelse og jordens ny begyndelse.

Dette er en lektie om fællesskab

Gud beskytter stadig sine børn. Han ved, at vi alle laver fejl, og han tilbyder villigt, at vi får en ny start, ligesom han ønsker, at vi skal tilbyde hinanden en ny start.

Til læreren

"Hvor var Guds nåde og medlidenhed med de fejlende skabninger stor, idet han således satte den smukke regnbue i skyen som et tegn på sin pagt med menneskene! Herren siger, at når han ser på buen, vil han komme sin pagt i hu. Det betyder ikke, at han nogensinde ville glemme den; men han taler til os på vort eget sprog, for at vi bedre kan forstå ham. Det var Guds hensigt, at når børn i senere slægt led spurgte om betydningen af den smukke bue, der strækker sig over himmelen, skulle deres forældre gentage beretningen om syndfloden og fortælle dem, at den Højeste havde sat denne bue i skyen som en forsikring om, at vandet aldrig mere skulle oversvømme jorden. Således ville den fra slægt til slægt være et vidnesbyrd

Noter			
Lektiens forløb	Minutter	Aktiviteter	Materialer
Velkommen	<i>Så længe der kommer nogen</i>	<i>Hils på børnene/de unge ved døren, når de kommer, spørg hvordan de har det.</i>	
1 Åbningsaktivitet	10-15	A. Lav en regnbue B. Regnbuens farver C. Regnbuecollage	Prisme / glas vand og ark hvidt papir / stor skål, vand, håndspejl Ark papir hvor regnbuens farver er skrevet på Gamle ugeblade/ billeder, stofrester og andet materiale, lim, sakse
* Bøn & tilbedelse	15-20	Samvær Sange Mission Kollekt Bøn	Mission Spotlight Kollektkurv (evt. boks eller ark) Papirlapper, konvolut
2 Bibelhistorien	15-20	Introduktion til Bibelhistorien Oplev Bibelhistorien	Voksen klædt ud som Noa / regnbue og andre naturbilleder
3 Forstå Bibelhistorien	10-15	På opdagelse i Bibelen Scenario	Bibler
4 Brug Bibelhistorien	10-15	Regnbueløfte	Regnbuefarvet tuscher, papir

om Guds kærlighed til menneskene og derved styrke deres tillid til Gud.“
(Patriarker og Profeter, s. 55)

Hvordan fortsætter Gud med at vise sin kærlighed og omsorg for mig? På hvilke måder er min tillid til Gud blevet styrket? Hvordan vidner jeg om Guds kærlighed til den yngre generation?

Sådan gør du...

Velkommen

Byd børnene og de unge velkommen ved døren, når de kommer. Spørg til, hvordan deres uge er gået – hvad de er glade for eller kede af. Spørg dem, om de har noget fra den foregående uges Bibelstudier, som de gerne vil fortælle om.

Bed børnene om at være klar til at deltage i den aktivitet, som du har valgt som åbningsaktivitet.

1

Åbningsaktiviteter

Vælg den aktivitet eller de aktiviteter, som passer bedst i din situation.

Medbring:

- Prisme
ELLER
Glas vand,
Ark hvidt
papir
ELLER
Stor skål
vand, hånd-
spejl

A. Lav en regnbue

Den enkleste måde at lave en regnbue på, er at bruge et prisme og lade lyset skinne igennem det. Men, du kan få samme resultat på en solskinsdag ved at følge et eller begge metoder.

1. Placer et glas vand i en vindueskarm. Placer et ark hvidt papir, hvor det filtrerede lys fra glasset vil ramme, og du vil kunne se en regnbue.
2. Fyld stor skål med vand. Sæt den i solen. Sæt et spejl langs kanten af skålen, halvt nede i vandet. Flyt skålen, så lyset fra spejlet skinner på et hvidt stykke papir.

Sig: **I dag skal vi lave en regnbue, uden regn! Instruer børnene efter metoderne, som er nævnt.**

Tilbage melding

Spørg: **Hvad var det, vi lige gjorde? Forsøgte I at sende et særligt budskab med regnbuen, som I lavede? Hvornår ser I normalt regnbuen? Hvad minder denne regnbue jer om?**

Sig: **Den første regnbue blev givet en særlig betydning af Gud. Gud ønskede at kommunikere et særligt budskab til sig selv og hans børn på jorden, hver gang de så en regnbue. Det var et budskab om håb og en ny begyndelse. Lad os læse Power Teksten, 1 Mos 9,16. Gud tilbyder os en ny start så ofte, som vi har brug for det. Og til gengæld ønsker han, at vi skal være villige til at gøre det samme for andre.**



Nye begyndelser er en del af Guds plan for vore liv

Medbring:

- Ark papir, hvor regnbuens farver er skrevet på.

B. Regnbuens farver

Giv hver person et ark papir med farverne i regnbuen skrevet på (rød, orange, gul, grøn, blå, indigo, violet).

Sig: **Når jeg siger "start", skal I gå rundt i rummet og få en underskrift for hver af farverne, som står på jeres papir, fra en person, som har noget tøj på, der har den farve. Den samme person må ikke skrive under på arket 2 gange, selv om de har noget på, som har mere end 1 af farverne.**

Tilbage melding

Spørg: **Hvilke af farverne på listen, er jeres yndlingsfarve? Hvad er den vanskeligste farve at se i regnbuen? (Indigo og violet). Hvornår ser vi regnbuer?**

Sig: **Den første regnbue blev givet en særlig betydning af Gud. Gud ønskede at kommunikere et særligt budskab til sig selv og sine børn på jorden, hver gang de så en regnbue. Det var et budskab om håb og en ny start. Lad os finde Power Teksten, og læse den sammen. 1 Mos 9,16. Gud tilbyder os en ny start så ofte, som vi har brug for det. Og til gengæld ønsker han, at vi skal være villige til at gøre det samme for andre.**



Nye begyndelser er en del af Guds plan for vore liv

C. Regnbuecollage

Sig: **Denne måned har vi læst om forskellige måder, som Gud viser sin plan for vores liv på, idet vi lever sammen som Guds børn. Vi har især brugt tid på at lære om den måde, som Guds planer tog form i Noa og hans families liv. Efter syndfloden gav Gud Noa regnbuen. I dag skal vi lave en regnbue. Klippe forskellige ting ud, i forskellige farver, eller lave symboler, som repræsenterer planer, som Gud har med vores liv. Det kan være om vores karriere, eller det er måske et talent, som du har.**

Sæt et bestemt antal minutter af, som børnene kan få til at arbejde i. Sig til, når de skal gøre deres projekt færdigt.

Tilbage melding

Spørg: **Hvad satte I i regnbuen? Hvorfor?**

Sig: **Den første regnbue blev givet en særlig betydning af Gud. Gud ønskede at fortælle et særligt budskab til sig selv og sine børn på jorden, hver gang de så en regnbue. Det var et budskab om håb og en ny start. Lad os finde Power Teksten og læse den sammen. 1 Mos 9,16.**

Hver gang vi har brug for at starte forfra, har Gud allerede en plan for en ny start for os. Gud tilbyder os nye begyndelser, så ofte som vi har brug for dem. Og til gengæld ønsker han, at vi skal være villige til at gøre det samme for andre.



Nye begyndelser er en del af Guds plan for vore liv

Medbring:

- Gamle ugeblade / billeder
- Rester af forskellig slags materiale
- Lim
- Sakse.

Noter



Bøn & tilbedelse

Fællesskab

Fortæl om børnenes sorger og glæder i ugens løb (det som er passende.) Måske er der noget fra nogle af børnenes hjemmeandagter, som de gerne vil dele med de andre. Husk at bemærke, hvis nogen har haft fødselsdag i ugens løb. Og byd gæster specielt velkommen.

Sange

Syng evt. 2-3 sange

Mission

Anvend Mission Spotlight eller en anden missionsrapport, som du har til rådighed.

Kollekt

Sig: **Vi er heldige, at vi har Jesus som vores ven og ved, at han vil hjælpe os i alle situationer. Andre er ikke så heldige. En måde, vi kan hjælpe andre på, er ved at give vores kollekt, som støtter prædikanter, lærere, sundhedspersonale og til at hjælpe med at bygge kirker, hvor mennesker kan komme og lære om Jesus.**

Bøn

Sig: **Jeg vil gerne have, at I tænker på noget, som I har gjort, som I ikke er stolte af. Skriv et ord på denne lap papir, og fold den sammen og put den i denne konvolut.** Når alle har puttet deres lap i konvolutten, så sig: **Vi skal bede for det, I har skrevet og bede Gud, om han vil give os en ny start, en chance for at begynde forfra igen.** Ved slutningen af bønnen, sig: **Jeg vil nu brænde konvolutten/eller rive den i stykker. Det er præcis, hvad Jesus har gjort. Guds plan om en ny start er at vente på, at du beder ham om det. Han ønsker at give dig en ny start.**

Medbring:

- Kollektkurv

Medbring:

- Papirlapper
- Konvolut.

Noter

2

Bibelhistorien

Introduktion til bibelhistorien

Bed klassen om at sidde meget stille de næste minutter, de skal ikke lave larm og kun gøre det, du gør. Først, i 20-30 sekunder, skal de knipse med fingrene. Derefter skal de klappe sig på begge deres lår med håndfladerne strakte ca. 20-30 sekunder. Derefter skal de samtidig med, at de klapper sig på lårene, trampe i gulvet i ca. 20-30 sekunder. Derefter skal du igen kun klappe dig på lårene. Derefter skal du kun knipse i fingrene. Sørg for, at børnene sidder stille under denne aktivitet. Fortsæt øjeblikkeligt til "Oplev Bibelhistorien"!

Oplev bibelhistorien**Medbring:**

- En voksen mand, klædt ud som Noa. ELLER naturlysbilleder så mange som muligt med regnbue på.

Bed gæsten om at komme ind i rummet, så snart han ikke længere hører knipse-lyde fra forrige aktivitet. Sørg for, på forhånd, at have arrangeret med gæsten, at han skal genfortælle historien fra 1 Mos 8 til 1 Mos 9,7. Bed ham om derefter at få børnene til at åbne Biblerne og læse sammen med ham, hvad Gud sagde til ham i 1 Mos 9,8-17.

Sig: **Og dette er historien om den første regnbue, og en ny start for otte mennesker, som fik en ny start sammen med en båd fyldt med dyr. I dag skal vi høre om, at**



Nye begyndelser er en del af Guds plan for vore liv

ELLER vis lysbilleder af smukke landskaber, og så mange lysbilleder af regnbuer, som du kan finde. Spørg: **Kan I forestille jer, hvordan det må have været for Noa og hans familie efter, de havde været igennem 40 dages regn og fem måneder i alt, i en overfyldt båd**

fyldt med dyr? Lad os se på, hvad der skete med Noa og hans familie. Bed børnene om at slå op i Biblerne til 1 Mos 8-9,7 og gennemgå begivenhederne med dem, hvor du stiller spørgsmål som:

- Hvad skete der efter, at regnen holdt op?
- Hvor meget længere var de inde i arken?
- Hvor strandede arken?
- Hvilken fugl sendte Noa ud først? Hvad skete der?
- Hvilken fugl sendte Noa ud som nummer 2? Hvad skete der?
- Hvilken fugl sendte Noa ud til sidst? Hvad skete der?
- Hvordan vidste Noa, hvornår det var tid at gå ud af arken?
- Hvad var det første Noa gjorde?
- Hvilke anvisninger gav Gud til Noa og hans familie?

Bed derefter børnene om at læse højt fra 1 Mos 9,8-17. Spørg: **Hvad mindede Gud dem om, hver gang de så regnbuen?** (Hans løfte om aldrig igen at ødelægge jorden med en vandflod). **Hvad mere gav Gud menneskeheden?** (En ny start). Sig: **Gud tilbyder os altid en ny start. Gennem nåden har han tilgivet os vores synder, og gennem nåden arbejder han for at gøre os til nye skabninger. Vi kan også fortsætte med at give en ny start til dem, som vi omgås.**



Nye begyndelser er en del af Guds plan for vore liv

På opdagelse i Bibelen

Sig: **Gud gav Noa og hans familie en chance til en ny start. Lad os se på andre personer i Bibelen, som også oplevede en ny start. Når I læser teksten, så forsøg at svare på følgende spørgsmål for hver person, I læser om.**

Medbring:

- Bibler

Det er måske hensigtsmæssigt at dele jer op i mindre grupper. Lad grupperne rapportere tilbage til resten af klassen, når I er færdige.

1. Hvad havde personen gjort, som gjorde, at vedkommende havde brug for en ny start?
2. Hvad involverede deres nye start?
3. Hvis du havde levet den gang, hvordan kunne du have støttet personerne med deres nye start? Eller i tilfældet med

Samson, hvordan kunne du have støttet ham i den nye begyndelse, som han gjorde mulig?

1. Dom 13,2-5; 16,4-6; 15-30 (Samson)
2. 1 Mos 27,1-33, 41; 28,10-22 (Jakob)
3. Matt 26,69-75; Joh. 21,15-19 (Peter)
4. Joh 20,24-29 (Thomas)
5. ApG 9,1-19 (Saul)

3

Forstå Bibelhistorien**Scenario**

Vælg det scenario, som passer bedst i din situation, eller tilpas dem så de passer ind.

Medbring:

- Tavle
- Kridt
- Kartotekskort
- Blyanter

1. Ole arbejder i en forretning. Han har ændret på vægten, så kunderne ikke får så meget vare for prisen. Ejeren finder ud af det og fyrer ham. Hvad kan du gøre for at hjælpe Ole? Hvad kan Ole gøre for at få en ny start?

2. Du har altid troet, at Tina var din bedste ven. Nu har du opdaget, at hun har spredt løgne om dig. Hvordan skal du tackle Tina næste gang, du ser hende? Hvad kan du gøre for at hjælpe hende med at få en ny start? Hvad kan du gøre for at få en ny start for jeres venskab?

3. Kim elsker Jesus og ønsker at følge ham. Han går i en ikke-kristen skole. Hans venner laver sjov med ham, og han benægter, at han går i kirke og begynder at bande for at overbevise dem om, at han ikke er kristen. Han ved, det er forkert. Han føler, at han ikke kan komme i kirken igen. Hvad

kan du gøre eller sige for at hjælpe ham med at forstå ugens Power Point?

4. Mohammed lod sig bestikke, så han sørgede for, at holdet ikke vandt en vigtig kamp. Som følge af det, vandt hans hold ikke turneringen. Du finder ud af, hvad der er sket. Hvordan bør du reagere? Hvordan kan du hjælpe ham med at tage ansvar for det, han har gjort, men samtidig sørge for, at han forstår ugens Power Point?

Tilbage melding

Sig: **Alle laver fejl, men uanset hvad vi gør, har Gud en plan om at give os en ny start, når som helst, vi beder om det. Hvordan kan vi tage imod andre, når de laver fejl? Hvordan kan vi hjælpe dem med at få en ny start?** (Vi kan tilgive dem og også fortælle dem, at Gud også har tilgivet dem). **Uanset hvad andre gør eller, hvad vi selv har gjort, så ved vi at**



Nye begyndelser er en del af Guds plan for vore liv

4

Brug Bibelhistorien**Regnbueløfte**

Sig: **Vi skal lave en regnbue. På regnbuen skal I skrive et løfte til en person, som I ved har problemer eller har brug for opmuntring. Gå sammen i par, og fortæl jeres partner, hvornår og hvordan I har tænkt jer at fortælle om dette løfte til den pågældende person. Et godt løfte er Joh 3,16. Tal også med din partner om andre måder, som du i ugens løb kan fortælle denne person om, at Gud allerede har en plan for deres nye start.**

Sig: **Nu skal I fortælle jeres partner om noget, som I gerne selv ville have en ny start med. Når I har fortalt hinanden om det, så bed for hinanden.**

Tilbage melding

Sig: **Gud tilbyder os alle sammen en ny begyndelse. Når vi tager imod hans tilbud, giver han os støtte. På samme måde kan vi støtte hinanden. Vend dig mod din partner og fortæl om, på hvilke måder I kan støtte hinanden i ugens løb.**



Nye begyndelser er en del af Guds plan for vore liv

Medbring:

- Regnbuefarvede tuscher

Afslutning

Sig: **Herre, du kender os så godt. Du ved, at vi laver store og små fejltagelser hele tiden. Vi ved, at fordi vi er så værdifulde i dine øjne, så har du allerede lavet en plan om at give os en ny start, når som helst vi beder dig om at tilgive os og lade os starte på ny. Vi takker dig. Og vi beder om, at du vil give os nåde til at tilbyde andre personer i vores liv en ny start, når de har gjort fejl mod os og såret os. Amen.**

Noter

Løftets farver

Nøgletekst

1 Mos 8; 9,1-17

Power Tekst

Når buen viser sig i skyerne, vil jeg se den og huske på den evige pagt, som er mellem Gud og alle levende væsener, alt levende på jorden. (1 Mos 9,16).

Power Point

Nye begyndelser er en del af Guds plan for vore liv

Tænk på engang, hvor du var syg og ikke kunne gå udenfor i flere dage. Hvordan var det at skulle blive inden for i huset hele tiden? Hvordan havde du det, da du til sidst følte dig rask nok til at gå i skole, eller udenfor for at spille bold? Efter mange måneder inde i arken var Noa og hans familie endelig i stand til at forlade båden og gå udenfor igen. Forestil dig deres begejstring.

"Jeg kan faktisk ikke tro, at vi virkelig går udenfor på tør jord igen," sagde fru Sem. "At gå rundt i solskinnet en hel dag lyder helt fantastisk".

Sem smilede over sin kones begejstring, idet de begge begyndte at åbne nogle af dyrenes båse.

"Det føles som en evighed siden, at jeg har haft jord på hænderne og har kunnet dufte til blomster i en have. Jeg kan virkelig ikke vente med at dyrke noget igen," fortsatte hun.

"Jeg ved, hvad du mener," svarede Sem. "Før syndfloden var der nogle gange, hvor jeg ønskede, jeg ikke skulle arbejde så hårdt for at dyrke jorden, så vi kunne få mad, men nu ser jeg faktisk frem til noget havearbejde".

Jeg spekulerer på, hvordan det mon er derude nu? Tænkte Sem for sig selv. Det havde været et utroligt chok at se ud over det mærkeligt ændrede landskab for nogle få uger siden, da de havde fjernet taget fra arken. Overfladen på jorden var tør, men tegnene på den forfærdelige storm var at se alle vegne. Spidse klippestykker stod, hvor der før var smukke bakker. De ædelsten, sølv og guld, som der havde været masser af på overfladen af jorden, var forsvundet. Nu var der store mængder vand. Træer, som var rykket op med rode, lå spredt rundt omkring. Det var bart, grimt og nedslående.

Der lå helt klart mange timers hårdt arbejde forude. Men Sem så også frem til deres nye liv. Gud har været god mod os, tænkte Sem Jeg takker ham, fordi han har bevaret os under syndfloden, og nu er jeg

glad for, at han har sagt til os, at det er tid til at forlade arken. En følelse af begejstring for den nye start, som lå forude, fik Sem til at skynde sig med at sætte de utålmodige dyr fri igen.

Da familien Noa forlod arken, så VAR det en helt ny begyndelse for dem. Bortset fra at de var de eneste levende personer, så de et landskab, som var totalt forandret.

Og Gud havde en opmuntrende overraskelse til dem! "Se op, Noa" sagde Gud måske.

"Jeg har noget nyt, som jeg gerne vil vise dig!" Min regnbue er et symbol på mit løfte, min pagt mellem os. Jeg vil aldrig igen ødelægge hele jorden med en syndflod. Jeg giver dig min velsignelse! Få mange børn og børnebørn, så folk kan bo overalt på jorden. Mind dem om, hver gang de ser de bløde farver i regnbuen, at de ser et symbol på mit højtidelige løfte, og det er et minde om min beskyttelse!

"Jeg kan ikke mindes, hvornår jeg sidst så noget så smukt" sagde Kam stille, hans ord udtrykte, hvad den lille gruppe mennesker følte.

Mens de så op mod himmelen, mindede Noa højtideligt sin familie om, at de kunne stole på, at Gud holder sine løfter. "Lad os ofre et takoffer til ham, for hans trofasthed, lad os gøre det med det samme" foreslog han.

Sammen byggede familien et alter, og sammen takkede de Gud for hans kærlige omsorg. De takkede ham for hans nåde og for at have bragt dem sikkert frem til det sted, hvor de nu stod, og for muligheden for at få en ny start på den rensede jord.

Under regnbuen gav Gud dem en ny begyndelse.

Kuds regnbue skinner stadig for os i dag. Vi mindes om hans kærlighed og omsorg hver gang, vi ser en regnbue. Og det gør han også selv. Kristne har et andet symbol, som minder dem om Guds løfte om en ny start. Korset er symbolet på Guds kærlighed ved at give os den ultimative nye begyndelse.

Ville du gerne have en ny start i dag? Gud har lovet os en. Og han har også bedt om, at du må give en ny start til andre, at du tilgiver dem og viser dem en lille smag af den nåde, som han har udvist over for os. Du skal blot bede ham om at hjælpe dig. Han har lovet at gøre det.

Lørdag

- Lav denne uges aktivitet på side 25.

Søndag

- Læs "Løftets farver".
- Skriv Power Teksten med tuscher i regnbuens farver, og hæng den op et sted, hvor du kan se den hele ugen.
- Begynd at lære Power Teksten.
- Tak Gud for hans løfter.

Mandag

- Læs 1 Mos 8.
- Skriv en rapport, som Noa kunne have skrevet om familiens oplevelser, mens de var i arken.
- Hvad var det første, Noa gjorde, da han kom ud af arken? Hvordan begynder du hver ny dag?
- Tak Gud for hver ny dag, hvor du kan tilbede ham.

Tirsdag

- Læs 1 Mos 9,1-7.
- Tænk på personer i dit liv, som du har brug for at give en ny start.
- Tal med en voksen om de forhold de har, hvor de havde brug for en ny begyndelse. Hvordan hjalp Gud dem med at begynde forfra?
- Bed Gud om styrke og ledelse til at tilbyde en ny start til en person i dit liv.

Onsdag

- Læs 1 Mos 9,8-11.
- Hvad betyder ordet "pagt"?
- Hvilket løfte har Gud givet dig? Hvad er dit yndlingsløfte?
- Lav en familieboks til dig og dine efterkommere, som indeholder nogle af de løfter fra Gud, som betyder mest for dig.
- Bed om, at Gud må hjælpe med at opmuntre dig til en ny start for nogle i din familie.

Torsdag

- Læs 1 Mos 9,12-17.
- Sæt et glas vand i en vindueskarm, hvor solen kan skinne gennem glasset og over på et stykke hvidt papir.
- Hvor mange farver kan du se?
- Kik dig omkring i dit hjem efter ting Gud har givet, som repræsenterer hver farve i regnbuen.
- Bed til Gud og tak ham, fordi han har givet os alle farverne, som kan minde os om hans løfte.

Fredag

- Læs 1 Mos 8 og 9,1-17 sammen med din familie, eller du kan læse "Løftets farver" for din lillebror eller lillesøster.
- Spørg familien om de kan finde deres yndlingsløfte og vælge en ting i jeres hus, som minder dem om dette løfte.
- Vis hinanden jeres "løfte-symbol", den ting, som minder jer om jeres yndlingsløfte, og se om de andre kan gætte, hvad jeres løfte er. Fortæl derefter hinanden, hvad det er for nogle løfter, I har valgt.
- Syng en af jeres yndlingsssange sammen.
- Bed til Gud og tak ham for de nye begyndelser, som er en del af Guds plan for vores liv.



At følge lederen

TJENESTE Jesus er vort eksempel

Power Tekst

"Men han blev gennemboret for vore overtrædelser og knust for vore synder. Han blev straffet, for at vi kunne få fred, ved hans sår blev vi helbredt." (Es 53,5).

Nøgletekst & referencer

Es 53,3-5; Profeter og Konger kap. 58.
Bibelhistorien på side 56 i denne lærervejledning.

Målsætningen er, at de unge:

Ved, at Jesus Kristus vores kærlige frelser led for vores skyld, så vi kan blive frelst.

Føler sig taknemmelige for, at Jesus led for deres skyld.

Reagerer ved at følge Jesu eksempel i at tjene andre.

Power Point



Vi følger Jesu eksempel, når vi tjener andre.

Forberedelse...

Bibelhistorien kort fortalt

Da Jesus kom til jorden, tog han rollen som en ydmyg tjener. Han forlod himmelens herlighed og accepterede et liv med vanskeligheder og afvisning. Selv om de, som var omkring ham, afviste ham og behandlede ham dårligt, klagede Jesus aldrig. Han tog denne rolle på sig for at frelse os. Jesus er i stand til at opfylde vore behov og hele vore sår. Jesus kalder os til at følge hans eksempel og tjene dem, som er omkring os.

Dette er en lektie om tjeneste

Ved at tjene andre kan vi afspejle Jesu liv og tjeneste for andre. Hvis folk foragter og afviser os, behøver vi ikke blive nedtrykte og modløse. Jesus har været i samme situation. Når vi følger hans eksempel, vil han holde os oppe.

Til læreren

"Thi således elskede Gud verden, at han gav sin Søn den enbårne." (Joh 3,16). Han gav ham ikke blot, for at han skulle leve blandt menneskene, bære deres synder og dø som deres offer. Han skænkede

Noter

Lektens forløb	Minutter	Aktiviteter	Materialer
Velkommen	<i>Så længe der kommer nogen</i>	<i>Hils på børnene/ de unge ved døren, når de kommer, spørg hvordan de har det.</i>	
1 Åbningsaktivitet	10-15	A. Spille i et orkester B. Skokamp C. Skostafet	<i>Forskellige slags sko To store par sko ELLER pap, saks, hæftemaskine</i>
* Bøn & tilbedelse	15-20	<i>Samvær Sange Mission Kollekt Bøn</i>	<i>Mission Spotlight Serveringsbakke</i>
2 Bibelhistorien	15-20	<i>Introduktion til Bibelhistorien</i>	
		<i>Oplev Bibelhistorien</i>	<i>Bibler, tegnemateriale</i>
		<i>På opdagelse i Bibelen</i>	<i>Bibler</i>
3 Forstå Bibelhistorien	10-15	<i>Scenario</i>	
4 Brug Bibelhistorien	10-15	<i>Til tjeneste</i>	

ham til den faldne slægt. Kristus skulle blive ét med menneskene i deres interesser og behov. Han, som var ét med Gud, har knyttet sig til menneskene med bånd, som aldrig skal bryde. Jesus "skammer sig ikke ved at kalde dem brødre." (Hebr 2,11). Han er vort offer, vor talsmand og vor broder. Han bærer vor menneskelige skikkelse

for Faderens trone, og gennem evigheden er han ét med den slægt, han har forløst; han er Menneskesønnen. Alt dette gør han, for at menneskene kan blive løftet op af den fordærvelse og fornedrelse, som er en følge af synden, og for at de kan afspejle Guds kærlighed og få del i hans glæde og hellighed." (Vejen til Kristus, side 16).

Sådan gør du...

Velkommen

Byd børnene og de unge velkommen ved døren, når de kommer. Spørg til, hvordan deres uge er gået – hvad de er glade for eller kede af. Spørg dem, om de har noget fra den foregående uges Bibelstudier, som de gerne vil fortælle om.

Bed børnene om at være klar til at deltage i den aktivitet, som du har valgt som åbningsaktivitet.



Åbningsaktiviteter

Vælg den aktivitet eller de aktiviteter, som passer bedst i din situation.

A. Spille i et orkester

Send en af børnene uden for klassen. De andre skal sætte sig i en rundkreds. Udvælg en person, som skal være "leder". Sig til klassen: **I er nu med i et orkester og i skal "spille"** [foreslå en sang I alle sammen kender godt]. **I spiller ved at nynne melodien. "Lederen" skal efterligne et instrument, og resten skal følge lederens valg og fortsætte med at nynne melodien, mens de lader, som om de spiller på det instrument, som "lederen" har valgt. "Lederen" skal ændre instrument ret ofte. Personen, som er blevet sendt uden for døren, skal stå midt i rundkredsen og forsøge at finde ud af, hvem lederen er. I skal forsøge på at undgå, at personen i midten af rundkredsen finder ud af, hvem lederen er.**

Lad nu personen komme ind i klassen og placer vedkommende i midten af rundkredsen. Sig: **Dette er et orkester. De skal nu spille for dig, og du skal nu prøve, om du kan finde ud af, hvem der leder orkesteret.** Gentag denne leg nogle gange.

Tilbage melding

Spørg. **Hvor let var det at finde ud af, hvem lederen var? Hvor let var det at følge lederen?**

Sig: **Hver dag følger vi en leder. Mange andre ved ikke, hvem han er, men de kan lære ham at kende gennem os. Lad os finde Power Teksten. Es 53,5. Vi vil aldrig komme ud for det, som Jesus kom ud for, da han tjente os, men vi kan stadig følge hans eksempel og tjene dem, som vi møder. I dag lærer vi, at**



Vi følger Jesu eksempel, når vi tjener andre.

B. Skokamp

Saml flere forskellige slags sko, i forskellige størrelser og til forskelligt brug. Læg dem i en bunke midt på gulvet.

Sig: **Her er en bunke sko. Når jeg siger "start", skal I tage en sko og sætte jer tilbage på jeres plads.** Når alle har taget en sko, så fortsæt: **Kik på din sko og tænk på, hvem der måske har haft den på og, hvad de måske kunne gøre for at tjene dem, der er omkring dem. Hvem har lyst til at fortælle resten af klassen om deres sko?**

Tilbage melding

Spørg: **Var det let at forestille sig, hvordan din "sko" kan tjene andre? Er det let at sætte dig i andres sted? Da Jesus kom til jorden, tjente han andre. Lad os finde Power Teksten, Es 53,5. Jesus satte sig i alle andre personers sted. Han tog alles straf og smerte på sig. Vi bliver ikke kaldet til at bære det, som Jesus bar, men han ønsker, at vi skal følge hans eksempel. Vi lærer, at**



Vi følger Jesu eksempel, når vi tjener andre.

Medbring:

- Forskellige slags sko

C. Skostafet

Lån to par store hjemmesko eller gamle sko. Eller lav "sko" ved at klippe såler ud af en papkasse. Hæft et bånd af pap rundt om det bredeste sted på "foden" for at lave en hjemmesko. Del klassen ind i to hold.

Sig: **Dette er et skoløb** (Beskriv hvor stor banen er, og hvor holdene skal starte).

Når I løber, skal I have dette par sko på (Giv hvert hold et par sko). **Hver gang en løber er nået i mål, skal skoene gives til den næste deltager.**

Sig: **"Start!"** Når I er færdige, så udråb det langsomste hold som vindere!

Tilbage melding

Spørg: **Hvordan var det at skulle have sko på, som var for store til dig? Hvordan føltes det, da I troede, at I havde vundet, og så fandt I ud af, at det andet hold havde vundet? Hvem anser Gud for at være vindere?** (De som følger i Jesu fodspor; de som tjener andre).

Sig: **Jesus sætter sig selv i andres sted. Han bar alle vores byrder og tog vores straf. Lad os finde Power Teksten, Es 53,5. Vi vil aldrig blive bedt om at bære så store byrder, som Jesus bar, men vi bliver bedt om at følge i hans fodspor, når det handler om at tjene andre. Da Jesus levede på jorden, skete der mange urimelige ting med ham, men han fortsatte med at tjene dem, han mødte på sin vej.**



Vi følger Jesu eksempel, når vi tjener andre.

Medbring:

- 2 store par sko/hjemmesko
- ELLER
- Pap, Sakse,
- Hæfte-maskine

Bøn & tilbedelse



Fællesskab

Fortæl om børnenes sorger og glæder i ugens løb (det som er passende.) Måske er der noget fra nogle af børnenes hjemmeandagter, som de gerne vil dele med de andre. Husk at bemærke, hvis nogen har haft fødselsdag i ugens løb. Og byd gæster specielt velkommen.

Sange

Syng evt. 2-3 sange

Mission

Anvend Mission Spotlight eller en anden missionsrapport, som du har til rådighed.

Kollekt

Brug en tallerken eller en bakke til at indsamle kollekt i denne måned.

Sig: **Tjeneste tager mange former. En måde, vi kan følge Jesu eksempel på, er ved at dele det, vi har med andre. Når vi giver kollekt, bliver pengene brugt til at hjælpe og tjene andre på mange forskellige måder.**

Bøn

Sig: **Der er mange forskellige måder, som man kan tjene sine omgivelser på. Nogle gange er det let; nogle gange er det vanskeligt. Når vi beder i dag, vil jeg bede Gud om at hjælpe os med at finde måder, som vi kan tjene på, og derefter vil vi tage tid til at lytte til Guds tale til os, mens vi sidder i stilhed. Når vi har gjort det, vil jeg sige "Vi giver vores talenter til dig i din tjeneste". Igen, vil jeg holde pause, og I kan enten bede stille eller sige et par ord eller en sætning, hvor I vier jeres talenter til Gud.**

Medbring:

- Serveringsbakke

Noter

2

Bibelhistorien

Introduktion til bibelhistorien

Spørg: **Hvordan ville du have det, hvis du havde planlagt at give en gave til en person, og vedkommende nægtede at tage imod den, eller ikke gad have den? Eller hvordan ville du have det, hvis du gjorde noget rart for en anden person, og de ikke satte pris på det? Det er præcis, hvad der skete med Jesus. Lad os finde ud af mere om, hvad der skete.**

Oplev bibelhistorien**Medbring:**

- Bibler
- Tegnematerialer

Læs Es 53,3-5 i kor.

Sig: **Dette er en profeti, om hvad der ville ske med**

Jesus, når han kom til jorden. Del klassen i 3 grupper og giv hver gruppe et skriftsted. Bed hver gruppe om at: **(1)** Omskrive deres vers til moderne dansk, og **(2)** at finde en måde, som de kan præsentere deres vers for resten af klassen på (f.eks. en kort sketch, et digt eller en sang, eller anden form for visuel fremvisning).

Lad alle grupper få tid til at vise deres fortolkning for resten af klassen.

På opdagelse i Bibelen**Medbring:**

- Bibler

Sig: **Profeten Esajas profeterede om, hvad Jesus ville opleve, da**

han kom til jorden. Lad os se på nogle af teksterne, og se om disse profetier blev opfyldt:

- 1) Joh 6,60-71.
- 2) Joh 7,45-53.
- 3) Joh 10,22-39.

Spørg: **Hvorfor tror I, at lederne på Jesu tid afviste ham? Hvordan tror I, at kirken og lederne ville reagere i dag, hvis Jesus kom som en omvarende prædikant til jeres by?**

Hvordan forholdt Jesus sig til dem, selv om de afviste ham? Han fortsatte med at tjene dem – gennem sin død tilbød han dem stadig frelse. Vi har også en forpligtelse til at tjene, selv når folk afviser os.



Vi følger Jesu eksempel, når vi tjener andre.

- 4) Matt 26,36-45
- 5) Mark 14,43-50.
- 6) Luk 22,54-62.

Spørg: **Hvordan tror du Jesus havde det, da han følte, at hans venner havde forladt ham? Hvad tror du var værst for Jesus, at hans venner havde forladt ham og ikke kunne holde sig vågne, eller at lederne havde afvist ham? Selv da Jesu venner forlod ham, elskede han dem stadig og tog sig af dem efter sin opstandelse. Læs Joh 21,1-14. Hvad gjorde Jesus for at tjene sine disciple?**



Vi følger Jesu eksempel, når vi tjener andre.

- 7) Joh 11,45-47.
- 8) Joh 19,28-37.
- 9) 1 Pet 1,18-21.

Spørg: **Hvordan har du det, når du ved, at Jesus døde for at frelse dig fra dine synder? Hvilken forskel gør det i din indstilling til de personer du møder?**



Vi følger Jesu eksempel, når vi tjener andre.

3

Forstå Bibelhistorien

Scenario

Sig: Nogle gange er det let at tjene andre; nogle gange er det meget vanskeligt. Hvordan ville du forholde dig til følgende situationer?

1. En af dine klassekammerater er altid på nakken af dig. Han/hun lader aldrig en chance gå fra sig til at drille dig eller gøre nar ad dig. Du finder ud af, at vedkommende har svært ved at finde ud af matematik og er i fare for at dumpe, hvis vedkommende ikke kan klare det. Du er god til matematik. Du ved, at hvis du tilbyder at hjælpe vedkommende, kan det måske ses som et tegn på svagthed og kun gøre tingene værre. Hvordan ville du reagere i denne situation? Hvor stor indflydelse bør folks svar have på, hvad vi vælger at gøre? Hvor stor indflydelse lod Jesus mennesker have på det, han valgte at gøre for os?
2. Læreren siger til dig, at en af dine klassekammerater har været i en ulykke, og at vedkommende ikke er i stand til at komme i

skole den næste måneds tid. Det er ikke en, som du kender særligt godt. Hvad kan du gøre for vedkommende? Hvordan kan du tjene vedkommende?

3. Dine forældre arbejder. Alle har et arbejde i din familie. Men, der er stadig mange ting, som ikke bliver gjort i din familie. Hvilke slags ting kan du gøre derhjemme for at tjene de andre i din familie?

Tilbage melding

Spørg: Ofte lægger vores familier ikke mærke til den tjeneste, vi udfører derhjemme. Hvordan har du det, når du tjener andre, men ingen lægger mærke til alt det, du gør? Hvordan tror du, Jesus havde det, da folk ikke satte pris på hans tjeneste? Hvad kan du gøre for at beherske dig og styre dine følelser, når familie eller venner ikke reagerer positivt, når du gør noget for dem? Burde anerkendelse påvirke den måde vi tjener på?



Vi følger Jesu eksempel, når vi tjener andre.

Noter

4

Brug Bibelhistorien**Til tjeneste!**

Del klassen ind i små grupper. Sig: **Tænk på engang, hvor nogen gjorde noget for at tjene dig. Fortæl de andre i gruppen, hvordan du oplevede det og, hvordan du havde det med det.**

Sig: **Nu skal I tænke på en, som I kan gøre tjeneste for i ugen, der kommer. I har måske lyst til at finde på noget sammen med nogle andre i gruppen eller gøre noget på egen hånd. Fortæl om dine planer til andre i gruppen.**

Tilbage melding

Spørg: **Hvordan har du det med at være tjener? Hvad er det sværeste ved det? Hvad er det letteste ved det? Hvilken forskel gør det, når du ved, at Jesus, som skabte alt, var villig til at være tjener?**



Vi tjener Gud, når vi tjener andre af hele vores hjerte.

Afslutning

Sig: **At tjene, eller være tjener, er ikke altid let. Nogle gange anser folk dig for at være svag, eller de sætter ikke pris på dine anstrengelser. Jesus blev afvist, da han tjente andre, men han var stadig villig til at tjene. Lad os bede Jesus om at være med os i ugen, der kommer, og gøre os klar over de muligheder, som vi har for at tjene andre.**

Noter

At følge lederen

Nøgletekst

Es 53,3-5.

Power Tekst

“Men han blev gennemboret for vore overtrædelser og knust for vore synder. Han blev straffet, for at vi kunne få fred, ved hans sår blev vi helbredt.” (Es 53,5)

Power Point

Vi følger Jesu eksempel, når vi tjener andre

Har du nogen sindet leget kongens efterfølger? Hvor let er det at følge lederen hele tiden? Da Jesus kom til jorden, tjente han andre og inviterede sine efterfølgere til at lege kongens efterfølgere ved at følge hans eksempel.

Da Adam og Eva syndede, var følgerne af deres handlinger meget tydelige. De havde brudt loven, så de måtte dø. Jesus stod over for et valg. Enten kunne han vælge at glemme dem, og overlade dem til Satan, eller han kunne foretage den mest vovede redningsmission, hele universet nogensinde ville blive vidne til.

Alle i universet holdt vejret for at se, hvad Jesus ville beslutte sig til. På den ene side var der himmelen, hvor alle levede i fred og harmoni. Alle elskede Jesus og tilbad ham. Der var han omgivet af skønhed, fred og lykke. Han kunne nyde at tilbringe tid sammen med engle og skabninger fra andre verdner, som han havde skabt. På den anden side kunne han stige ned til jorden, leve på jorden og overvinde Satan én gang for alle. Han kunne igen gøre krav på menneskeheden og tilbyde alle mulighed for at blive genindsat i Guds oprindelige plan med dem.

Men der var en høj pris at betale. Jesus ville blive nødt til at forlade sit himmelske hjem med al dens herlighed og glæde og tage ned til jorden og leve som menneske. Jorden var ikke længere det smukke sted, som han havde skabt. Den var blevet ødelagt af synd. Men Jesus vidste, at folk var endnu mere ødelagte end verden. De led på grund af synden.

For Jesus var valget enkelt. Han valgte at tage ned til jorden. Det ville være risikabelt. Det ville blive smertefuldt, og der var risiko for, at al hans smerte ville være spildt. Der ville være mennesker, som ikke ville tage imod ham, som ville afvise ham til trods for det, han ville gøre for dem. Men han besluttede sig for at fortsætte

med planen. Jesus var glad for at vælge at lide for os.

I løbet af sit liv på jorden oplevede Jesus smerte og afvisning. Ved en lejlighed forsøgte hans hjemby at gøre det af med ham. De drev ham ud af byen og forsøgte at skubbe ham ud over klippen. Hans egen familie havde svært ved at acceptere hans arbejde. De satte spørgsmålstegn ved om han virkelig var Guds søn. Hans venner svigtede ham, da de kom i vanskeligheder, og da han havde mest brug for dem. Han støttede dem i alle deres problemer, men da han bad dem om at bede sammen med ham, faldt de i søvn.

Det var en af Jesu egne venner, der angav ham over for myndighederne, så de kunne tage ham til fange i al hemmelighed. Han solgte sin ven for en pose penge. Og derefter blev vores uskyldige Jesus behandlet som den værste forbryder. Han blev hånet, slået med en pisk, der havde små metalstykker i, så de kunne skære i offerets ryg. Mange døde, når de blev udsat for denne hårde behandling. Myndighederne havde bestemt, at 40 slag var nok til at dræbe en person, så ofrene blev ofte idømt 39 slag. Jesus udholdt dobbelt så mange, med en tornekrone omkring hovedet og et tungt kors, som blev placeret på hans blødende ryg.

Engang sagde Jesus til sine disciple, “Der er mange, der ikke byrder sig om mig. Så vær forberedt! Hvis de ikke kan lide mig, så kan de heller ikke lide jer, når I opfører jer som mig. Men I skal stå fast! Jeg har overvundet verden!” Derefter fortsatte Jesus med at tjene ved kærligt og helbredende arbejde og at tilgive dem, som behandlede

ham dårligt. Hans handlinger blev ikke styret af, om en person brød sig om ham eller ej. Hans venlighed var ikke kun forbeholdt dem, som var gode mod ham. Han led med glæde for os, fordi han elsker os, han døde for alles synder.

I dag beder Jesus os om at følge hans eksempel. Vi kan vise venlighed mod dem, som er omkring os eller opmuntre nogen, som har det svært. Vi kan fortælle andre om Jesus, og om, hvordan han led al den smerte og afvis-

ning pga. vores synder. Han er en ven, som virkelig forstår, når vi lider her på jorden.

På grund af hans lidelser kan vores hjerter blive helbredt. Hvad med dig? Hvad kan du gøre, der hvor du er, for at tjene dem, som er omkring dig? Hvorfor ikke bede Jesus om at vise dig, i dag, hvordan du kan følge hans eksempel?

Lørdag

- Lav denne uges aktivitet på side 38.

Søndag

- Læs "At følge lederen".
- Skriv Power Teksten på et ark papir og hæng den op, hvor du kan se den.
- Begynd at lære Power Teksten.
- Bed Gud om at hjælpe dig med at finde måder, som du kan tjene andre på i ugens løb.

Mandag

- Læs Es 53,3.
- Lav en collage om "foragtet og afvist" af verden. Placer Jesus i midten af billedet.
- Tænk på, om du kender nogen, som er blevet afvist, eller som ingen venner har?
- Bed for en, som befinder sig på udkanten af samfundet. Bed til Gud, om han vil hjælpe dig med at finde ud af, hvordan du kan tjene denne person.

Tirsdag

- Læs Es 53,4.
- Læg planer for at udføre en særlig tjeneste i dag, og gør det så.
- Lav eller tegn et kors.
- Lav en liste over dine svagheder og sorger, og hæng listen op på korset, så det minder dig om, at Jesus bærer dem for dig.
- Bed til Gud, og tak ham, fordi han bærer alle dine svagheder og synder.

Onsdag

- Læs Es 53,3-5.
- Omskriv disse vers, med dine egne ord.
- Tal med din familie og venner. Spørg dem, hvordan de har det med, at Jesus tager ansvaret for deres synder over på sine skuldre.
- Bed til Gud og tak ham, fordi han tager ansvaret for dine synder på sine skuldre.

Torsdag

- Lav en liste over eksempler fra Jesus liv, som du kan finde i Es 53,3-5, hvor du kan se, at de er blevet opfyldt (forslag: Joh 6,60-71; Joh 7,45-53; Joh 10,22-39; Matt 26,36-45; Mark 14,43-50; Luk 22,54-62; Joh 11,45-47; Joh 19,28-37; 1 Pet 1,18-21).
- Tæl, hvor mange personer, du har været tjener for i dag? På hvilke måder? På hvor mange måder har du tjent andre på i dag? På hvilke måder?
- Skriv et digt eller en sang til Jesus om at følge hans eksempel i at tjene andre.

Fredag

- Fortsæt med at læse nogle af versene, som blev foreslået i går.
- Genfortæl Es 53,3-5 for din familie til andagt.
- Syng en sang om Jesu liv i tjeneste for andre.
- Skriv en forpligtelse om at følge Jesus og at tjene andre.
- Bed til Gud og læs denne forpligtelse op for ham, i bøn.



Reparation af mure

TJENESTE Jesus er vores eksempel

Power Tekst

"Da kalder du, og Herren vil svare, da råber du om hjælp, og han siger: Her er jeg! Hvis du fjerner åget og holder op at pege fingre og tale ondt, rækker den sultne dit brød og mætter den forkuede, så skal dit lys bryde frem i mørket og dit mulm blive til højlys dag." (Es 58,9-10).

Nøgletekst & referencer

Es 58,6-12; Profeter og Konger side 329.
Seventh-day Adventist Commentary, vol 4, pp. 306,307.
Bibelhistorien på side 66 i denne lærervejledning.

Målsætningen er, at de unge:

Ved, at Gud ønsker, at de skal være medfølende mennesker.

Føler et ønske om at hjælpe og løfte andre op, når de har behov for hjælp.

Reagerer ved at vise venlighed og medfølelse i deres tjeneste for andre.

Power Point



Vi tjener andre, når vi viser venlighed og medfølelse

Forberedelse...

Bibellektien kort fortalt

Profeten Esajas taler om sand anger af egoistiske synder og fysisk udtryk for sand medfølelse – beviset på retfærdighed. Esajas forklarer, at vi bør dele vores mad med de sultne, arbejde for at sætte fanger fri, og at sørge for et sted at bo. Vi er kaldet til at reparere ødelagte mure. Dette havde særlig betydning for jøderne, idet de genopbyggede murene i Jerusalem.

Dette er en lektie om tjeneste

Det samme princip, som blev fortalt af Esajas, gælder også for os i dag. Gud forventer stadig af os, at vi udviser venlighed mod dem, som er omkring os, og at vi hjælper og opmuntrer dem, som vi kommer i kontakt med. Vi bliver måske ikke bedt om fysisk at genopbygge mure, men vi bliver bedt om at leve efter Guds lov om kærlighed, som er en mur af beskyttelse for hans folk.

Noter

Lektions forløb	Minutter	Aktiviteter	Materialer
1 Velkommen	Så længe der kommer nogen	Hils på børnene/ de unge ved døren, når de kommer, spørg hvordan de har det.	
1 Åbningsaktivitet	10-15	A. En mur af venlighed B. Befri fangen C. Genopbyg muren	Byggesten, mærkater 1 stol pr. gruppe, tape/snor, liste med venlige handlinger Byggesten ELLER mursten
* Bøn & tilbedelse	15-20	Samvær Sange Mission Kollekt Bøn	Mission Spotlight Kollektkurv Papirruller, tuscher
2 Bibelhistorien	15-20	Introduktion til Bibelhistorien	
		Oplev Bibelhistorien	Bibler, tavle, kridt
		På opdagelse i Bibelen	Bibler
3 Forstå Bibelhistorien	10-15	Scenario	
4 Brug Bibelhistorien	10-15	Vi bygger op	Byggesten, musik

Til læreren

"Profeten beskriver her et folk, som søger at hævde Guds riges principper på en tid, hvor det store flertal af menneskeheden har forladt sandhed og ret. De reparerer et brud, som er blevet slået i Guds lov – den mur, som er blevet anbragt rundt om hans udvalgte folk for at beskytte dem..."

"I jordens sidste tid vil alt det, som Gud har forordnet, blive anbragt på sin rette plads igen. Det brud, som blev slået i loven, da menneskene forandrede sabbaten, skal udbedres. Guds sidste menighed, der skal optræde som reformatorer over

for verden, skal gøre det klart, at Guds lov er grundlaget for al varig reform, og at sabbaten, som indskærpes i det fjerde bud, skal blive ved at bestå som et minde om skabelsen og et evigt monument om Guds kraft.

De skal tydeligt og klart påvise, at det er en absolut nødvendighed at adlyde alle de ti bud. Kristi kærlighed skal drive dem til at arbejde sammen med ham for at genopbygge tomterne. De skal være 'murbrudsbødere', 'genskabere af farbare veje'". (Profeter og Konger s.329.)

Sådan gør du...

Velkommen

Byd børnene og de unge velkommen ved døren, når de kommer. Spørg til, hvordan deres uge er gået – hvad de er glade for eller kede af. Spørg dem, om de har noget fra den foregående uges Bibelstudier, som de gerne vil fortælle om.

Bed børnene om at være klar til at deltage i den aktivitet, som du har valgt som åbningsaktivitet.

1

Åbningsaktiviteter

Vælg den aktivitet eller de aktiviteter, som passer bedst i din situation.

Medbring:

- Byggesten
- Mærkater

A. En mur af venlighed

Sørg for byggesten (evt. duplo eller lego) og mærkater. Del klassen ind i små grupper. Sig: **I dag skal vi se, hvem der kan bygge den største mur. Det er en venlighedsmur. Hver "sten", som I anvender i muren, skal repræsentere en venlig handling. Tape et ord eller noget andet på "byggestenen" som nævner, hvilken handling det er, stenen står for.**

Sæt et antal minutter af. Når tiden er gået, så se på de forskellige mure og tæl, hvor mange venlighedshandlinger der er i murene.

Tilbage melding

Spørg: **Hvor svært var det at komme på venlige handlinger, man kan gøre? Hvordan ligner vores venlighedsmur vore egne liv?** (Når vi viser medfølelse og venlighed, så hjælper vi med at bygge en sikkerhedsmur op rundt om andre. Det er grunden til, at Gud har givet os sin lov, som fortæller os, at vi skal elske vores næste som os selv.)

På dette tidspunkt kan I måske se på 5.-10. bud i 2 Mos 20,12-17 og omskrive dem til handlinger, som kan komme i jeres mur af venlighed.

Sig: **Lad os læse Es 58,9.10, vores Power Tekst. I dette skriftsted fortæller Esajas om Jesus og om os, når vi følger hans eksempel. Ligesom med Jesus ved vi, at**



Vi tjener andre, når vi viser venlighed og medfølelse

Medbring:

- 1 stol per gruppe
- Tape (eller snor)
- En liste over venlige handlinger

B. Befri fangen

Del klassen ind i grupper på 5-6 personer i hver. En frivillig fra hver gruppe skal binde til en stol ved at tape (eller binde) hvert ben, til et stoleben, og hænderne skal tapes eller bindes på ryggen. Sig til resten af børnene i hver gruppe: **I skal forsøge at befri jeres kammerat ved venlige handlinger. Når jeg siger "start", så skal en frivillig fra hver gruppe komme til mig, og jeg vil fortælle jer en venlig handling. I skal i stilhed udføre den for jeres gruppe. Personen, som gætter hvad det er, kan derefter klippe et af de bånd over, som hol-**

der jeres kammerat fast til stolen, og derefter komme op og få endnu en venlig handling at vide af mig.

Tilbage melding

Spørg de pågældende personer: **Hvordan var det ikke at kunne flytte på sig? Var det let at gætte, hvad det var, som blev mimet for de andre? Hvordan er venlighed og omsorg for andre med til at befri mennesker?**

Sig: **Ofte er folk tyngede af byrder; når vi er venlige, hjælper vi dem med at vise et glimt af Guds kærlige karakter. Lad os læse Es 58,9-10 som er vores Power Tekst. I dette skriftsted fortæller Esajas om Jesus og om os, når vi følger hans eksempel. Ligesom med Jesus ved vi, at**



Vi tjener andre, når vi viser venlighed og medfølelse

C. Genopbyg muren

Skriv Power Teksten på hver "mursten" eller byggesten og bland dem. Hvis det er muligt, så del klassen ind i grupper og sørg for et sæt "byggesten" til hver gruppe.

Sig: **På denne mur er der graffiti, som indeholder et vigtigt budskab til os. Desværre er muren faldet ned. Kan du hjælpe med at bygge en mur og sætte budskabet sammen?**

Tilbage melding

Sig: **Budskabet på vores mur er Power Teksten, Es 58,9-10. Lad os også læse vers 12. Når vi viser venlighed og medfølelse i vores tjeneste for andre, hjælper vi med at genopbygge de mure af kærlighed og beskyttelse, som Gud bygger omkring sit folk.**

Spørg: **Hvordan kan vi praktisk talt leve budskabet, der står på muren, i vores hverdag? Hvordan har du det med at være en "genopbygger"?**



Vi tjener andre, når vi viser venlighed og medfølelse

Medbring:

- Byggesten
ELLER
Papir-
mursten

Noter



Bøn & tilbedelse

Fællesskab

Fortæl om børnenes sorger og glæder i ugens løb (det som er passende.) Måske er der noget fra nogle af børnenes hjemmeandagter, som de gerne vil dele med de andre. Husk at bemærke, hvis nogen har haft fødselsdag i ugens løb. Og byd gæster specielt velkommen.

Sange

Syng evt. 2-3 sange

Mission

Anvend Mission Spotlight eller en anden missionsrapport, som du har til rådighed.

Kollekt

Sig: **Vi har alle forskellige behov. Nogle har brug for et smil, andre for en opmuntrende bemærkning. Andre igen længes efter at få en uddannelse eller et sted, de kan gå i kirke. Vi kan opfylde nogle af disse behov ved at give vores kollekt hver uge.**

Bøn

Sørg for at anskaffe en rulle brunt papir eller andet indpakningspapir. Sig: **Nogle steder støder man på en mur, der er dækket med graffiti. I dag skal vi skrive på denne "papirmur", som en form for bøn. I kan komme op og skrive jeres bøn – eller bønneønsker – på "muren" med tuscher.**

Medbring:

- Kollektkurv

Medbring:

- Papirrulle
- Tuscher

Noter

2

Bibelhistorien

Introduktion til Bibelhistorien

Sig: **Kan I huske engang, hvor I byggede et sandslot, da I var små, og I så, hvordan tidevandet skyllede det væk? Eller hvor I lavede et korthus og væltede det, og I så det blive ødelagt? Hvordan var det? Kan I huske engang, hvor I forsøgte at lave noget, men ikke kunne få det til, før der kom én og hjalp jer? Profeten Esajas taler om de velsignelser vi får, når vi hjælper hinanden med at genopbygge ting, efter de har været ødelagt.**

Oplev Bibelhistorien**Medbring:**

- Bibler
- Tavle
- Kridt

Bed frivillige om at skiftes til at læse Es 58,6-12. Ud fra skriftstedet skal I lave en liste over de forskellige måder, som vi kan tjene

andre på: løse uretfærdighedens lænker, give mad til de sultne, sørge for et sted at bo til de fattige og tøj til dem, der mangler osv. Derefter skal I ud for listen skrive det, der i moderne tid svarer til disse ting – opgaver, som I kan gøre – som I kan komme i tanke om. Nævn specifikke ting.

Til lærerens overvejelse

”Det sande formål med troen er at løse mennesket fra syndens byrde, at fjerne intolerance og undertrykkelse og fremme retfærdighed, frihed og fred. Gud ønskede, at hans folk skulle være frie, men lederne gjorde dem til slaver og fattiglemmer...”

”Sand religion er praktisk. Sandt nok indeholder den kirkens skikke og ritualer, men det er i livet, som leves i fællesskabet, at tilstedeværelse eller fravær af sand religion viser sig. Det er ikke så meget i at faste, som i at dele sin mad med den sultne. Praktisk gudhengivenhed er den eneste slags religion, som bliver godkendt

på dommens dag.”

(*The Seventh-day Adventist Bible Commentary, vol 4, p.306*).

Tilbage melding

Spørg: **Hvordan hænger den liste, vi lige har lavet, sammen med budet om at elske vores næste som os selv? Tror I, at vi holder budene, når vi viser medfølelse med andre?**

Sig: **Når vi viser venlighed og medfølelse i vores tjeneste for andre, hjælper vi til med at genopbygge de kærlige og beskyttende mure, som Gud bygger omkring sit folk.**



Vi følger Jesu eksempel, når vi tjener andre.

På opdagelse i Bibelen

Sig: **Lad os fortsætte til det nye testamente og læse Matt 25,31-46 om, hvad Jesus sagde om det samme emne, om at vise medfølelse. Bed frivillige om at læse højt. Spørg: Hvordan ligner det, Jesus sagde, det som Esajas sagde i Es 58,6-12? Lad os sammenligne denne liste med den, som vi har på tavlen.**

Sig: **Lad os se på andre skriftsteder i Bibelen, hvor der er eksempler på mennesker, som udførte gerninger af medfølelse, som var med til at opbygge murene.**

- 1) 1 Kong 17,7-24 (enken fra Zarepta)
- 2) 1 Sam 25,32-42 (Abigail)
- 3) ApG 9,32-42 (Dorkas)

Tilbage melding

Sig: **Hvad kan vi lære af disse eksempler på venlighed og medfølelse? Forventede disse personer noget, som tak eller en belønning? Hvad ville det moderne sidestykke til dette være? Hvordan ville du reagere?**

Medbring:

- Bibler

3 Forstå Bibelhistorien

Scenarier

Sig: **Muligheder for at være venlige og vise medfølelse er til stede hver dag. Hvordan ville du reagere i følgende situationer?**

1. Det har regnet usædvanligt meget i din del af landet. Nogle huse, som ligger lavt placeret, har haft oversvømmelse. Folk er blevet evakueret til andre steder. Hvad kan I gøre, både som gruppe og som individer, når sådan en krisesituation opstår, og når vandet er forsvundet igen?
2. Ved juletid skal jeres familie samles, og I har det altid hyggeligt. Du snakker med en fra din klasse, og du opdager, at vedkommende skal være alene i julen. Din kammerats mor døde for nogle år siden, og vedkommendes far skal arbejde i julen. Du vil gerne invitere vedkommende hjem, men du kan også godt lide kun at være sammen med din familie. Du kender ikke din klassekammerat særligt godt. En af dine venner siger til dig, at det ikke kommer dig ved, at en af jeres klassekammerater ikke har noget sted at være i julen, da det ikke er en af dine venner. Hvad bør du gøre?
3. Du har nogle ældre naboer. Du har fundet ud af, at de har svært ved at komme omkring. Før i tiden var

deres have altid i orden, men nu ser den ud til at vokse vildt. Hvad kan du gøre for at vise venlighed mod dem? Hvordan kan du inkludere andre, så I kan sikre jer, at det ældre ægtepar har det OK, og at de har, hvad de har brug for?

4. Der bliver oplyst i kirken, at et af de ældre medlemmer ligger på hospitalet. Du kan godt huske vedkommende, fra da du var yngre. Han/hun var altid venlig mod dig og gav dig af og til et bolche eller noget andet! Du sukker og tænker. *Hvor trist, men sådan er livet.* Derefter tænker du på, om der er noget, du kunne gøre for vedkommende. Hvad kan du gøre?

Tilbage melding

Sig: **Er der andre måder, du kan vise venlighed og medfølelse på over for dem, som er omkring dig? Hvordan har du det, når du gør noget venligt over for en anden person? Hvilken forskel gør det for en person, når de oplever, at nogen er venlig eller har medfølelse med dem?** (Gør opmærksom på, at vi ikke altid finder ud af, hvad det har betydet, indtil lang tid efter).



Vi følger Jesu eksempel, når vi tjener andre.

4

Brug Bibelhistorien**Vi bygger op**

Sørg for et sæt byggesten, som er tapet sammen, så det ligner en mur, og sæt den forrest i lokalet. Sig: **Lad os læse de to vers igen, som vi læste tidligere, Matt 25,35-36.**

Når I har læst versene højt sammen, skal du vælte væggen. Sig: **Jeg vil gerne have, at I alle hver især tænker på en venlig og omsorgsfuld handling, som I kan udføre i ugen, der kommer. Jeg vil gerne have, at I sidder stille og tænker over det og beder en stille bøn.** (Du har måske mulighed for at spille stille musik i baggrunden, mens de beder for sig selv).

Sig: **Nu vil jeg gerne have, at I kommer herop en ad gangen og fortæl-**

ler os andre, hvad I har tænkt jer at gøre i ugen, der kommer. Tag en byggesten og begynd at genopbygge muren. Sæt tid af og kom med opfordring til hver enkelt om at forpligte sig til en venlig handling, og hjælp til med at genopbygge muren.

Sig: **Lad os gentage Power Teksten i kor: "Hvis du fjerner åget og holder op at pege fingre og tale ondt, rækker den sultne dit brød og mætter den forkuede, så skal dit lys bryde frem i mørket og dit mulm blive til højlys dag." (Es 58,9-10).**



Vi følger Jesu eksempel, når vi tjener andre.

Medbring:

- Byggesten
- Musik (evt.)

Afslutning

Kom med opmuntring til børnene/de unge om at stole på Jesus i den kommende uge, at følge hans eksempel, mens de lægger planer om at vise venlighed og omsorg, som han gjorde, at genopbygge murene, som viser Guds kærlighed og beskyttelse om de personer, som de kommer i kontakt med.

Noter

Reparation af mure

Nøgletekst

Es 58,6-12.

Power Tekst

"Hvis du fjerner åget og holder op at pege fingre og tale ondt, rækker den sultne dit brød og mætter den forkuede, så skal dit lys bryde frem i mørket og dit mulm blive til højlys dag."

(Es 58,9-10)

Power Point

Vi tjener andre, når vi viser venlighed og medfølelse

Har du nogensinde været med til at reparere noget? Så det OK ud, da det var blevet repareret? Esajas siger, at vi er med til at genopbygge mure, når vi viser venlighed mod andre. Forestil dig denne samtale mellem en far og hans søn, på Bibelens tid.

Stefan og hans far går hen mod fårefolden en fredag morgen. "Det er en herlig morgen at være i live på!" udbød faderen. Stefan var enig.

De traskede ned langs den stenede sti på vej til dagens opgave. Ved morgenmaden havde faderen sagt: "I dag skal vi genopbygge den vestlige mur i fårefolden." "Der er et temmelig stort område, hvor stenene er blevet slået løse, og jeg vil gerne have, at vi får det ordnet inden sabbatten."

Da de nåede frem til fårefolden, vendte faderen sig mod Stefan og sagde: "Lad os samle nogle flere store sten først. Derefter skal vi have rensset op mellem stenene, så vi kan reparere muren ordentligt".

Inden længe havde de en ny stabel sten og lange grene fra et tjørnekrat, som groede ved siden af den beskadigede mur. Mens han trak en løs sten ud, sagde faderen, "Det minder mig om, hvad profeten Esajas sagde, da han fortalte om Jesus. Han kaldte Jesus "den, som tætnet revner, den, som gør det nedrevne beboeligt" (Es 58,12).

Stefans familie omvendte sig til at tro på Jesus, efter at de havde hørt Peter prædike, og lige siden dengang havde Stefans far fortalt om skriften på en ny måde. Hele familien nød at høre om profetierne om frelseren og at tale om, hvordan de var blevet opfyldt af Jesus.

Mens solen steg højere på himmelen, talte de om Esajas ord. "Versene i det skriftsted fortæller os, hvordan Gud ønsker vi skal behandle andre mennesker, 'løse ondskabens lænker' 'sætte de undertrykte i frihed' ja, 'at du deler dit brød med den sultne, giver husly til hjemløse stakler, at du har klæder til den nøgne' (vers 6).

Faderen rejste sig for at strække sig.

"Jeg kan godt forstå, hvad det betyder at dele sin mad med andre. Men far, hvad betyder det at 'løse ondskabens lænker' og 'sætte de undertrykte i frihed'?"

"Tænk på Jesus, min søn. Han kom til verden fanget i de lænker, som Satan havde lagt os i. Vi blev lagt i syndens lænker – alle mulige dårlige tanker og handlinger, som vi gør over for os selv og mod andre. Men Jesus satte os fri. Han døde for vores synder, og hans liv genopretter os, så vi igen er, hvad Gud oprindeligt skabte os til."

"Der er meget at tænke på!" svarede Stefan, idet han forsøgte at forstå alt det, som hans far lige havde sagt til ham.

"Men vi kan også løse ondskabens lænker," svarede Faderen, idet han løftede en tung sten på plads i muren. "Vi kan hjælpe folk ved at fortælle dem om vores tro på Jesus og ved at sikre os, at vi behandler dem venligt og med medfølelse. Intet vi gør, bør gøre livet vanskeligt for andre."

"OK," Stefan nikkede, det begyndte at gå op for ham, hvad det betød. "Men hvad med 'den, som tætnet revner, den, som gør det nedrevne beboeligt'?"

Faderen smilede. "Kig lige på denne mur. Hvad skal den bruges til?"

"Den er til at beskytte fårene," svarede Stefan uden at blinke.

"Præcis" svarede faderen med et stort smil og stoppede nogle grene omkring den sidste sten, han havde sat i muren.

"Alle, som lever inden for Guds beskyttende mur, er i sikkerhed. Gud ønsker, at vi skal elske ham af hele vores hjerte og vores næste, som os selv. Når vi lever på denne måde, lever vi inden for hans mur af kærlighed og lov. Jesus kom for at genop-

bygge vores forståelse af Guds kærlighedslov og beskyttelse.”

”Nu kan jeg godt se, hvad det at genopbygge en stenmur har at gøre med at være venlig og have medfølelse med andre,” sagde Stefan.

Stefan smilede lidt for sig selv, da han skubbede den sidste sten på plads, inden hans far stoppede de mindre sten omkring den. De så begge på solen. De var færdige længe før sabbatten begyndte.

”Ser du,” sagde faderen. ”Jesus ønsker, at vi skal følge hans eksempel. Han beder os om at vise venlighed og medfølelse til alle omkring os! Når vi fortæller om de gode nyheder om, hvad han gjorde for os, så sætter vi fanger fri, og vi hjælper med at genopbygge muren.”

”Vores familie deler allerede mad, tøj, og husly med andre. Jeg tror vores ’mure’ er i god stand” svarede Stefan, idet han tilfreds betragtede deres færdige arbejde.

”Ja, men skriften fortæller også om ting, som ikke at behandle andre dårligt, eller beskyldte dem for noget, eller sige onde eller dårlige ting om dem. Mon du stadig har noget reparationsarbejde du bør udføre inden solnedgang?” spurgte faderen.

”Nå, du mener min søster?” Stefan hang med hovedet.

”Præcis,” svarede faderen.

Stefan sagde ikke noget, men hans smil sagde tydeligt, at han var klar til at være en ægte ”genopbygger”.

Lørdag

- Lav denne uges aktivitet på side 39.

Søndag

- Læs ”Reparation af mure”.
- Find eller tegn en sten, som kan bruges i bygningen af en mur. Skriv Power Teksten på den, eller tape den på.
- Begynd at lære Power Teksten og gentag den hver dag.
- Bed Gud om at hjælpe dig med at genopbygge kærlighedens mure rundt om hans folk.

Mandag

- Læs Es 58,6-7.
- Tænk på hvilke ting, der i vor tid svarer til de venlige handlinger, som man kunne gøre på den tid.
- Lav en papirlænke, og skriv på hvert led om noget som lænker folk, og gør dem ulykkelige eller kede af det.
- Bed for én, som du kender, som du ved har tunge byrder eller er bundet på en eller anden måde.

Tirsdag

- Læs Es 58,8-9.
- Tal med en voksen om hvad disse 2 vers betyder for ham/hende i forholdet til Gud. Spørg vedkommende, hvad det at være venlig og medfølelse har med disse to vers at gøre. Diskuter betydningen af ”holder op at pege fingre og tale ondt” (Es 58,9).
- Læg en plan om at udføre en venlig handling for en eller anden i dag.
- Bed til Gud om han vil hjælpe dig med ikke at pege fingre eller tale ondt om andre.

Onsdag

- Læs Es 58,10-12.
- Lav en tegning eller skriv om de billeder, som Esajas bruger i disse vers og beskriv en venlig og medfølelse person. Giv din tegning en ”titel”.
- Hvis det er muligt, så fortæl om din tegning til en anden person og diskuter den med dem.
- Bed til Gud og tak ham for hans eksempel og styrke, som Jesus giver os, så vi kan være venlige og medfølelse kristne.

Torsdag

- Læs Matt 25,31-40.
- Tænk på, hvilke ligheder der er mellem ”får” og de mennesker, som bliver beskrevet i Esajas 58?
- Find en Bibel med krydshenvisninger i og find mindst tre vers, som anvender ordet medfølelse/omsorg. Hvad fortæller disse vers?
- Bed Gud om at hjælpe dig med at finde nye måder, du kan vise medfølelse på over for dine omgivelser.

Fredag

- Læs Es 58,6-12 og ”Reparation af mure” sammen med din familie til andagt.
- Vis praktisk omsorg ved at gøre nogle flere ting i hjemmet.
- Tak hver enkelt i din familie for en venlig handling, som de har gjort for dig.
- Bed til Gud om han vil hjælpe jer med at tjene andre bedre, ved at være venlige og medfølelse over for hinanden i ugens løb.



Spred de gode nyheder

TJENESTE Vi tjener ved at adlyde og hjælpe

Power Tekst

"Gud Herrens ånd er over mig, fordi Herren har salvet mig. Han har sendt mig for at bringe godt budskab til fattige og lægedom til dem, hvis hjerte er knust, for at udråbe frigivelse for fanger og løsladelse for lænkede." (Es 61,1)

Nøgletekst & referencer

Es 61,1-3; Luk 4,16-21.

Bibelhistorien på side 76 i denne lærervejledning.

Målsætningen er, at de unge:

Ved, at Gud ønsker, at de skal fortælle de gode nyheder om frelse til andre.

Føler glæde over, at vi kan løfte hinandens byrder ved at fortælle om de gode nyheder.

Reagerer ved at finde en måde, hvorpå de kan fortælle om de gode nyheder til andre.

Power Point



Vi tjener andre, når vi fortæller dem, at Jesus kan give dem glæde

Forberedelse...

Bibellektien kort fortalt

Herren har udpeget os til at fortælle de gode nyheder om frelse til dem, som er nedbrudte og undertrykte. De gode nyheder om evangeliet vil give frihed til fanger, gode nyheder til de ydmyge, trøst til dem, der sørger. Vores tjeneste er som "glædens olie" for dem, som sørger, som erstatter fortvivlelse med pris (Es 61,3).

Dette er en lektie om tjeneste

Jesus anvendte dette skriftsted til at forkynde om sin mission på jorden (Luk 4,16-

21). Jesus kom for at tjene ved at sprede frihed og glæde til dem, som ville høre på det. Hvis det var dette arbejde, Jesus kom for at udføre, så er det afgjort også vores arbejde.

Til Læreren

"Vi burde alle blive vidner for Jesus. Selskabelige anlæg, som er helliggjort ved Kristi nåde, burde udnyttes til at vinde sjæle for Frelseren. Lad verden få at se, at vi ikke er egoistisk optaget af vore egne interesser, men at vi ønsker, at andre skal

Noter

Lektens forløb	Minutter	Aktiviteter	Materialer
Velkommen	<i>Så længe der kommer nogen</i>	<i>Hils på børnene/ de unge ved døren, når de kommer, spørg hvordan de har det.</i>	
1			
Åbningsaktivitet	10-15	A. Bibelovertskrifter B. Kinesisk hvisken C. Collage	Ugeblade, aviser ELLER allerede udvalgte udklip, rulle papir, lim, sakse
*			
Bøn & tilbedelse	15-20	Samvær Sange Mission Kollekt Bøn	Mission Spotlight Kollektkurv Aviser, små lapper
2			
Bibelhistorien	15-20	Introduktion til Bibelhistorien	
		Oplev Bibelhistorien	Bibler, papir, blyanter
		På opdagelse i Bibelen	Bibler
3			
Forstå Bibelhistorien	10-15	Gode nyheder	Papir, tegneredskaber
4			
Brug Bibelhistorien	10-15	Syng af glæde	Sangbøger

få del i vore velsignelser og privilegier. Lad dem få at se, at vor guds frygt ikke gør os udeltagende og fordringsfulde. Lad alle dem, der bekender at have fundet Kristus, ligesom han tjene til gavn for mennesker. Vi burde aldrig give verden det falske indtryk, at kristne er triste og ulykkelige mennesker. Hvis vi har blikket rettet mod Jesus, vil vi se en medlidende Frelser og komme til at genspejle lyset fra hans

åsyn. Hvor hans Ånd hersker, der bor freden. Og der vil også være glæde, for der er der stille og hellig tillid til Gud.”
(Den Store Mester side 97)

Er det “at sprede glæde” min personlige definition på det at vidne? Hvis ikke, hvorfor ikke?

Sådan gør du...

Velkommen

Byd børnene og de unge velkommen ved døren, når de kommer. Spørg til, hvordan deres uge er gået – hvad de er glade for eller kede af. Spørg dem, om de har noget fra den foregående uges Bibelstudier, som de gerne vil fortælle om.

Bed børnene om at være klar til at deltage i den aktivitet, som du har valgt som åbningsaktivitet.

1

Åbningsaktiviteter

Vælg den aktivitet eller de aktiviteter, som passer bedst i din situation.

Medbring:

- Avisoverskrifter

A. Bibeloverskrifter

Del klassen i grupper. Læs nogle avisoverskrifter højt. Diskuter med klassen hvad historierne, der hører til overskrifterne, muligvis handler om. Sig: I har tre minutter til at lave "avisoverskrifter" til historier med gode nyheder fra Bibelen. Når de tre minutter er gået, så skal I fortælle om jeres overskrifter til os andre, og resten af os skal se, om vi kan gætte, hvilken historie det er.

Tilbage melding

Spørg: **Hvad fortæller en avisoverskrift dig? Hvordan kan du sammenlignes med en avisoverskrift? Før folk lærer dig at kende, får de et indtryk af, hvordan du er – de kan "læse overskriften". Når de lærer dig at kende, så er det som at læse en artikel. Hvilken slags overskrift vil du gerne være? Er du "gode nyheder" eller er du "dårlige nyheder"?**

Sig: **Jeg vil gerne, at min overskrift skal være: "Mød én af Jesu venner." Lad os læse Es 61,1. Jesus sagde, at han var blevet udpeget til at bringe gode nyheder. I dag lærer vi om, at**



Vi tjener andre, når vi fortæller dem, at Jesus kan bringe dem glæde

B. Kinesisk hvisken

Sig: **Lad os sætte os i en rundkreds. Jeg vil nu hviske noget til den person, som sidder til højre for mig, og derefter vil vedkommende hviske det videre til den person, der sidder ved siden af, og sådan fortsætter vi rundt i kredsen. Når det kommer til den person, som sidder til venstre for mig, så skal han/hun sige højt, hvad de fik hvisket i øret, og så sammenligner vi med, hvad jeg sagde til at begynde med.**

Vælg nogle tekster eller nogle af de seneste Power Points. Gentag legen mindst 4 gange.

Tilbage melding

Spørg: **Hvad gjorde det vanskeligt at forstå, hvad der blev sagt? Hvordan havde du det, hvis du ikke kunne høre det ordentligt eller kunne forstå det?**

Sig: **Der er mange personer, som vi møder, som har samme problem. De har ikke hørt eller forstået, at Jesus kan bringe glæde ind i deres liv. Lad os læse Es 61,1. Jesus sagde, at han var blevet udpeget til at bringe gode nyheder. I dag skal vi lære, at**



Vi tjener andre, når vi fortæller dem, at Jesus kan bringe dem glæde

C. "Gode-nyheder"-collage

Sig: **I dag skal vi lave en gode-nyheder collage. I skal kigge i ugeblade og aviser for at finde historier eller billeder med gode nyheder, klip dem ud, og lim dem på papir-rullen.**

Tilbage melding

Spørg: **Var det vanskeligt at finde nogle historier med gode nyheder? Hvorfor tror I, at der er så få gode nyheder? Hvad er den bedste nyhed, nogen kan komme til at høre?** (At Jesus elsker dem, og når han kommer ind i vores liv, bringer han glæde ind i det.)

Sig: **Lad os huske dette, ved at skrive JESUS hen over vores collage. Jesus tjente andre ved at fortælle dem de gode nyheder om frelsen. Lad os læse Es 61,1. Jesus sagde, at han var blevet udpeget til at bringe gode nyheder. I dag skal vi høre om, at**



Vi tjener andre, når vi fortæller dem, at Jesus kan bringe dem glæde

Medbring:

- Ugeblade, aviser, eller forberedte udklip
- Rulle papir
- Lim
- Sakse

Noter



Bøn & tilbedelse

Fællesskab

Fortæl om børnenes sorger og glæder i ugens løb (det som er passende.) Måske er der noget fra nogle af børnenes hjemmeandagter, som de gerne vil dele med de andre. Husk at bemærke, hvis nogen har haft fødselsdag i ugens løb. Og byd gæster specielt velkommen.

Sange

Syng evt. 2-3 sange

Mission

Anvend Mission Spotlight eller en anden missionsrapport, som du har til rådighed.

Kollekt

Sig: **Vi er kaldet til at tjene på mange forskellige måder. Gud har givet hver af os forskellige evner og talenter. Han har også givet os forskellige mængder ressourcer til rådighed. Det er ikke så vigtigt med mængden, som det er, at vi er villige til at give af vores ressourcer eller ej. Når vi giver, så er det én måde at tjene andre på. Det gør det muligt for andre at høre om Jesus.**

Bøn

Giv hver person en lille lap papir. Hold avisen op, og sig: **Hvis vi gerne vil vide, hvad der foregår, så læser vi normalt avisen eller ser nyheder på TV. Gud vil gerne vide, hvad der sker i vores liv. På din lap papir skal du skrive nogle gode nyheder ned, og et ønske, og lime den fast over en nyhedsreportage.**

Medbring:

- Kollektkurv

Medbring:

- Avis
- Små lapper papir

Noter

2

Bibelhistorien

Introduktion til bibelhistorien

Sig: **Hvad var årsagen til den mest håbløse og triste følelse, du nogensinde har haft?** (Opmuntre klassen til at svare). **Hvis du fordobler denne følelse mange, mange gange, kan du kun lige begynde at forstå den håbløshed og fortvivlelse, der er i livet uden de gode nyheder om Jesus, som frelser fra byrder, fortvivlelse, sygdom, og åndelig og moralsk slaveri.**

Oplev bibelhistorien**Medbring:**

- Bibler
- Papir
- Blyanter

Sig: **Vi skal læse Es 61,1-3 sammen.**

Første gang vi læser disse vers, vil vi gøre det stille og med håb i

stemmen. Anden gang vi læser dem, læser vi dem højere, med sikkerhed i stemmen.

Efter denne læsning, skal du dele klassen ind i 3 grupper. Giv hver gruppe et af de følgende 3 vers. Bed dem om at fremføre deres vers for resten af klassen, som en sketch, digt eller som et mimespil.

Lad alle tre grupper få mulighed for at spille deres sketch/mimespil for resten af klassen.

På opdagelse i Bibelen**Medbring:**

- Bibler

Sig: **Jesus læste disse samme vers. Han må have lært dem, da han**

var en lille dreng, og var begyndt at forstå, at de var en profeti om hans mission på jorden. Lad os læse sam-

men, om da han citerede skriften: Luk 4,14-30.

Spørg: **Hvad var folks reaktion, når de hørte Jesus, som fortalte om de gode nyheder? Hvorfor tror I, at de reagerede, som de gjorde?** (De følte ikke noget behov; de ønskede ikke at tænke, at nogen anden gruppe mennesker kunne få Guds velsignelser.) **Hvordan reagerede Jesus? Hvad kan vi lære af disse 2 forskellige reaktioner? Vi bliver bedt om at fortælle de gode nyheder om Jesus og nyhederne om, at han kan bringe glæde ind i folks liv. Men det er ikke alle, som vælger at tage imod de gode nyheder.**

Sig: **Jesus forventer, at hans disciple skal følge hans eksempel og fortælle andre om de gode nyheder.**

Lad os læse om andre tilfælde, hvor folk hørte de gode nyheder. I hver historie skal vi spørge: Hvad var deres reaktion? Og hvad kan vi lære af deres måde at reagere på?

- 1) Luk 24,13-33 (Disciplene på vej til Emmaus)
- 2) Joh 20,10-18 (Maria Magdalene)
- 3) Mark 16,14-20 (Disciplene)
- 4) ApG 2,1-12 (Pinsefestens dag)
- 5) ApG 16,22-34 (Fangevogteren)

Sig: **Ligesom de personer vi lige har læst om ved vi, at**



Vi tjener andre, når vi fortæller dem, at Jesus kan bringe dem glæde

3 Forstå Bibelhistorien

Medbring:

- Papir
- Tegne-
redskaber

Gode Nyheder

Sig: **Jesus bragte gode nyheder til de personer, han mødte. Vi har samme opgave, at fortælle andre, at Jesus bringer glæde. I dag skal vi lave en Gode-Nyheder avis, som vi kan dele ud til vores venner. Vi skal arbejde på avisen i dag og næste gang.**

Del klassen ind i grupper. Sig: **Hver gruppe har ansvar for 2 sider i avisen: den ene fortæller de gode nyheder om Jesus, og den anden fortæller om, hvordan Jesus bringer glæde ind i vores liv i dag. I kan fortælle de gode nyheder i form af en historie, billedserie, eller et digt. Vi vil kopiere den bagefter, og lave vores egen Gode-Nyheder avis.**

(Mind klassen om, at de gode nyheder er, at Jesus kom for at dø i vores sted, for at tilgive os og tilbyde os et nyt liv i Helligåndens kraft, hvor vi kan lære at leve, og være fri fra de "lænker", som vores syndige vaner holder os i, og hvor vi til sidst skal være sammen med Gud i himmelen, når al smerte, som synden har været årsag til, er blevet totalt udslettet).

Når programmet er slut, så kan I opmuntre grupperne, som ikke er blevet færdige, til at gøre deres avissider færdige i løbet af ugen. Sig: Næste uge skal vi samle og gøre "avisen" færdig, så den kan uddeles ugen efter.



Vi tjener andre, når vi fortæller dem, at Jesus kan bringe dem glæde

Noter

4

Brug Bibelhistorien**Syng af glæde**

Sig: **En af de bedste måder at give udtryk for sin glæde på er ved at synge. Selv når man ikke har det godt eller er modløs, hvis man begynder at synge, har man det straks bedre. Vi skal nu bruge nogle minutter på at synge sange, og dele den glæde vi føler, fordi Jesus bringer glæde til hver enkelt af os. Hvis du har lyst til at fortælle klassen om den glæde, som Jesus har bragt ind i dit liv, så er du velkommen til at gøre dette, mellem sangene.**

Begynd med at fortælle om en oplevelse du selv har haft, før du spørger, om der er nogle frivillige, der vil fortælle om en oplevelse. Syng sange, som klassen har valgt

at synge. Kom med opfordring til sange, som handler om evangeliet og, som bliver sunget på en glad måde.

Tilbage melding

Spørg: **Hvordan har I det? Når I er glade, hvordan har I det så med andre, og hvordan opfører I jer over for dem?**

Sig: **Lad os se, om vi hurtigt kan komme i tanke om måder, som vi kan bruge til at fortælle andre, vi møder i ugens løb, om de gode nyheder om Jesus.**



Vi tjener andre, når vi fortæller dem, at Jesus kan bringe dem glæde

Medbring:
• Sangbøger

Afslutning:

Bed om Guds velsignelse for klassens forsøg på at fortælle andre om hans glæde i ugens løb.

Noter

L E K T I E N

Spred de gode nyheder

Nøgletekst

Es 61,1-3.
Luk 4,16-21.

Power Tekst

“Gud Herrens ånd er over mig, fordi Herren har salvet mig. Han har sendt mig for at bringe godt budskab til fattige og lægedom til dem, hvis hjerte er knust, for at udråbe frigivelse for fanger og løsladelse for lænkede” (Es 61,1).

Power Point

Vi tjener andre, når vi fortæller dem, at Jesus kan bringe dem glæde.

Har du nogensinde lyttet til nogen, som talte om noget de gjorde, som var meget vigtigt for dem, og du så blev smittet af deres entusiasme? Måske sagde du til dig selv, jeg vil også gøre sådan en dag. Jesus ønsker, at vi alle skal følge hans eksempel med at bringe de gode nyheder til andre.

Jesus gik langs den støvede vej mod synagogen i Nazaret. Han havde gået den samme vej mange gange under hele sin opvækst, han var nu på vej hen for at mødes med alle andre fra byen, i synagogen om sabbatten. Denne gang var det lidt anderledes. Han var ikke længere bare tømreren Josefs venlige og hjælpsomme søn.

Han var blevet 30, og var for nylig blevet døbt af sin fætter Johannes, var blevet ført ud i ørkenen og fristet af djævelen, og vendte nu tilbage til Galilæa for at udføre sin mission. Ja, tingene var anderledes nu. Det var på tide at fortælle de mennesker, han kendte allerbedst, hvorfor han i virkeligheden var kommet til jorden. Det var på tide at tilbyde dem de gode nyheder.

Jesus gik med de andre tilbedende og satte sig ned rundt om platformen, hvor der blev prædikeret fra. Da det blev hans tur, rejste han sig op for at læse, og én rakte ham Esajas-rullen. Jesus skimmede igennem den velkendte tekst, indtil han kom til den tekst, han ledte efter. Med en klar, venlig og bydende stemme læste han op fra skriften,

“Herrens ånd er over mig, fordi han har salvet mig. Han har sendt mig for at bringe godt budskab til fattige, for at udråbe frigivelse for fanger og syn til blinde, for at sætte undertrykte i frihed, for at udråbe et nådeår fra Herren” (Luk 4,18,19)

Alles øjne hvilede på Jesus, idet han rullede skrifterne sammen og gav dem tilbage til manden der havde givet ham dem og satte sig ned. “I dag” sagde han “er det skriftord, som lød i jeres ører, gået i opfyldelse.” (vers 21).

Folk dengang var ikke glade for at høre de gode nyheder. Før en person kan være glad for at blive helbredt, befriet for fangenskab, og udfriet af mørket, så er personen nødt til at føle, at han har behov for at blive befriet for disse ting. Mange af datidens jøder følte ikke, at de havde behov for det, som Jesus tilbød dem, så de gik glip af alt det gode ved de gode nyheder.

Og sådan er det altid. Nogle forstår, at Jesus bringer dem glæde og frihed og helbredelse, så snart de hører de gode nyheder. Andre gør det ikke. Men Jesus gik omkring fra landsby til landsby, helbredte og prædikede om de gode nyheder. Og han forventede, at hans disciple ville gøre det samme. Han sendte dem ud to og to, og de spredte også de gode nyheder. De befriede mange for Satans mørke, når de uddrev dæmoner og helbredte de syge. Mange hjem og mange landsbyer blev fyldt med glæde.

Verden i dag har også brug for de gode nyheder. Satan har travlt og arbejder på at gøre folk modløse og kede af det. Tristhed og frygt ligger omkring folks hjertesom lænker, der holder dem fanget. Jesus kom for at bringe gode nyheder – Han kom for at sprænge lænkerne og sætte os fri.

De gode nyheder er, at Jesus kom til jorden for at frelse os fra vores synder. Han sagde “Jeg kommer for at vise jer venlig-

hed! Jeg vil trøste jer! Jeg bringer jer glæde! Jeg vil befri jeres hjerter!" Dette er de gode nyheder som alle, hvor som helst, har brug for at høre, uanset om de tror det eller ej. Og de af os, som elsker Jesus kan fortælle andre om de gode nyheder. Det er, hvad han kom for at gøre, og det er, hvad han ønsker, at vi skal gøre.

Hvad kan I gøre i dag for at "bringe gode nyheder" til verden omkring jer? Gud gav hver enkelt af os vores egen måde til at fortælle andre om de gode nyheder. Det kan være, at din måde er anderledes end dine

kammeraters måde. Så hvis du ikke er sikker på, hvordan han ønsker, du skal fortælle om ham, så tal med ham om det. Du kan måske bede noget i stil med: Kære Jesus, Tak fordi du har frelst mig. Tak fordi du kan klare alle problemer i min tilværelse, og fordi du kan gøre mig glad. Vis mig, hvordan jeg kan fortælle andre, dem som er omkring mig, om dine gode nyheder! Lav om på mit hjerte, så det kommer til at ligne dit, så jeg kan se på hvilken måde, jeg kan fortælle andre om den glæde, som du giver til verden."

Lørdag

- Lav denne uges aktivitet på side 52.

Søndag

- Læs "Spred de gode nyheder".
- Lav en megafon ved at rulle et ark papir sammen, til en kegle.
- Skriv Power Teksten på megafonen.
- Begynd at lære Power Teksten, og gentag den hver dag.
- Bed til Gud om, at du må finde måder til at fortælle andre om den glæde, som Jesus bringer ind i dit liv.

Mandag

- Læs Es 61,1.
- Lav en liste over forskellige måder, man kan kommunikere på, som kan bruges til at fortælle om de gode nyheder til andre.
- Spørg en voksen om han/hun vil gennemgå listen med dig og hjælpe dig med at komme på flere metoder.
- Marker de metoder, som du personligt kan bruge til at fortælle andre om glæden, som Jesus bringer til dit liv.
- Bed til Gud om at han må hjælpe dig med at bruge disse kommunikationsmetoder på den rigtige måde.

Tirsdag

- Læs Es 61,1-2
- Lav fire sætninger med opmuntringer til personer, som godt kunne bruge at høre de gode nyheder om Jesu glæde.
- Giv sætningerne til en person, som du kan se er ked af det.
- Bed for den person, som du gav sætningerne til.

Onsdag

- Læs Es 61,1-3.
- Lav en sang eller et digt om den glæde, Jesus bringer ind i vores liv.
- Gå sammen med en ven ud på et åbent område. Stil jer tæt sammen og hvisk til hinanden. Bliv ved med at gå længere og længere væk fra hinanden, hvor I taler højere og højere. Hvor langt væk skal I hen, for at I ikke længere kan høre hinanden?
- Bed til Gud og tak ham, fordi du ikke behøver at råbe, når du taler til ham. Han er der altid.

Torsdag

- Læs Luk 4,16-21 og sammenlign med Es 61,1-3.
- Bag nogle småkager og pynt dem med et smilende ansigt i glasur.
- Tag dine småkager med hen til en, som godt kan bruge at høre om de gode nyheder om glæde i Jesus. Fortæl dem om den glæde, som Jesus bringer til dit liv.
- Tak Gud, fordi han er de gode nyheder.

Fredag

- Læs Es 61,1-3 sammen med din familie til andagt. Læs stille med håb i stemmen, første gang. Læs teksten igen med høj stemme, og med sikkerhed i stemmen.
- Lær din familie det digt eller den sang, som du skrev i onsdags.
- Gå hele familien rundt, og få alle til at fortælle noget godt fra ugens løb.
- Bed sammen og tak Gud, fordi han vil hjælpe jer med at opleve større glæde i Jesus i jeres hjem, og at I kan fortælle om det til andre.



Samling af nationerne

TJENESTE Jesus er vores eksempel

Power Tekst

"Gå derfor hen og gør alle folkeslagene til mine disciple, idet I døber dem i Faderens og Sønnens og Helligåndens navn, og idet I lærer dem at holde alt det, som jeg har befalet jer. Og se, jeg er med jer alle dage indtil verdens ende." (Matt 28,19-20)

Nøgletekst & referencer

Es 66,18-23; Mesterens Efterfølgere side 30-34.
Bibelhistorien på side 86 i denne lærervejledning.

Målsætningen er, at de unge:

Ved, at deres mulighed for tjeneste strækker sig over hele verden.

Føler et ønske om at støtte den verdensomspændende missionsaktivitet.

Reagerer ved at støtte dem, som er udsendt i missionens tjeneste, på alle mulige måder, ikke bare med deres kollekt.

Power Point



Vi tjener Gud, når vi involverer os i Guds arbejde rundt om i verden, på alle mulige måder.

Forberedelse...

Bibellektien kort fortalt

Esajas ser frem gennem tiderne, frem til endens tid. Han taler om de kristnes arbejde med at sprede evangeliet i mange forskellige lande. Vi kan tænke over arbejdet, som missionærer har udført gennem tiderne. Gud har lovet, at uanset hvor vi er, når vi er i hans tjeneste, så vil han være med os. Gud lover at de, som elsker og tjener ham, skal være med ham i himmelen og vil have mulighed for at tilbede ham sabbat efter sabbat.

Dette er en lektie om tjeneste

"Således overgav Kristus sine disciple deres hverv. Han sørgede på alle måder for, at de kunne udøve det og påtog sig selv ansvaret for, at det skulle lykkes. Så længe de var lydige mod hans ord og arbejdede i forbindelse med ham, kunne det ikke mislykkes for dem. Gå ud til alle folkeslag, bød han dem. Gå ud til de fjerneste beboede egne på kloden, men vid, at jeg vil være hos jer. I skal arbejde i tro og tillid, for I vil aldrig komme til at opleve, at jeg svigter jer.

Noter			
Lektions forløb	Minutter	Aktiviteter	Materialer
Velkommen	<i>Så længe der kommer nogen</i>	<i>Hils på børnene/ de unge ved døren, når de kommer, spørg hvordan de har det.</i>	
1			
Åbningsaktivitet	10-15	A. Global information B. På rejse C. Alfabet-steder	Billeder af folk fra forskellige lande Fotos af kendte steder i verden
*			
Bøn & tilbedelse	15-20	Samvær Sange Mission Kollekt Bøn	Mission Spotlight Kollektkurv Verdenskort
2			
Bibelhistorien	15-20	Introduktion til Bibelhistorien	
		Oplev Bibelhistorien	Bibler, papir, blyanter
3			
		På opdagelse i Bibelen	Bibler
4			
Forstå Bibelhistorien	10-15	Brainstorming	Papir, blyanter
Brug Bibelhistorien	10-15	Gode nyheder	Kopier af klassens avis

Den opgave, Frelseren gav disciplene, omfattede alle troende. Alle, der tror på Kristus, er indbefattede heri lige til tidernes ende. Det er en skæbnesvanger misforståelse at mene, at arbejdet for at frelse sjæle kun er afhængigt af den ordinerede prædikant. Enhver, der tager mod livet i Kristus, er indviet til at arbejde for sine medmenneskers frelse."

(Den Store Mester side 561)

Sådan gør du...

Velkommen

Byd børnene og de unge velkommen ved døren, når de kommer. Spørg til, hvordan deres uge er gået – hvad de er glade for eller kede af. Spørg dem, om de har noget fra den foregående uges Bibelstudier, som de gerne vil fortælle om.

Bed børnene om at være klar til at deltage i den aktivitet, som du har valgt som åbningsaktivitet.

1

Åbningsaktiviteter

Vælg den aktivitet eller de aktiviteter, som passer bedst i din situation.

Medbring:

- Fotos af personer fra forskellige lande

A. Global information

Inviter 3-4 personer fra forskellige lande til at komme og fylde et bord med ting fra deres hjemland. – hvis det er muligt, gerne noget mad, som klassen måske ikke har smagt før. Lav et ark papir med oplysninger om landene, som er repræsenteret.

Tilbage melding

Spørg: **Hvad har I lært om** [indsæt navnene på de forskellige lande?] **Hvis I skulle vælge et sted, hvor I gerne ville rejse hen, hvilket sted ville det så blive? Vidste I, at der er en invitation til at rejse i Bibelen? Es. 66,19. er et af de vers, hvor Gud inviterer sine disciple til at tjene ham og at rejse ud til steder, hvor ingen har hørt om Gud og fortælle de gode nyheder. Ikke alle har mulighed for at rejse, men alle kan udføre missionsarbejde ved at fortælle de gode nyheder uanset, hvor de befinder sig, og forsøge at finde nye muligheder for at støtte arbejdet i andre lande.**



Vi tjener Gud, når vi involverer os i hans arbejde rundt om i verden på alle mulige måder

Medbring:

- Billeder af velkendte steder rundt om i verden

B. På rejse

Klip fotos ud af rejsekataloger fra kendte steder. Hæng dem op i lokalet. Sig: **Rundt om i lokalet hænger fotos af kendte steder rundt om i verden. Se hvor mange af dem, I kan genkende.**

Tilbage melding

Spørg: **Hvor ville I vælge at rejse hen, hvis I kunne rejse til et hvilket som helst sted i verden? Hvorfor? Gud inviterer nogle af sine børn til at rejse i hans tjeneste. Er der en, som vil læse Es 66,19? At være missionær betyder ikke altid, at man skal rejse til et land meget langt væk. Men at være kristen betyder, at man er involveret i at fortælle de gode nyheder rundt om i verden, på alle tænkelige måder.**



Vi tjener Gud, når vi involverer os i hans arbejde rundt om i verden på alle mulige måder

C. Alfabet-steder

Sæt jer i en rundkreds. Sig: **I dag skal jeg ud at rejse. Jeg skal til Aarhus. Personen til højre for mig skal sige. "I dag skal jeg ud at rejse. Jeg skal til Aarhus, og Brøndby"** Og sådan fortsætter vi i en rundkreds. I skal nævne alle de byer, som er blevet nævnt før, plus en, som begynder med det næste bogstav i alfabetet. Hvis I glemmer en by, så er I ude af denne runde, og skal vente med at deltage til næste runde.

Tilbage melding

Spørg: **Hvad var sværest, at huske byerne der var blevet sagt først, eller at komme i tanke om en ny by? Hvor ville du gerne rejse hen? Nogle gange beder Gud folk om at tjene ham ved at være missionærer i et land langt væk. Vi kan ikke alle sammen rejse langt væk, men vi kan alle støtte arbejdet rundt om i verden på den ene eller den anden måde.**



Vi tjener Gud, når vi involverer os i hans arbejde rundt om i verden på alle mulige måder

Noter

Bøn & tilbedelse



Fællesskab

Fortæl om børnenes sorger og glæder i ugens løb (det som er passende.) Måske er der noget fra nogle af børnenes hjemmeandagter, som de gerne vil dele med de andre. Husk at bemærke, hvis nogen har haft fødselsdag i ugens løb. Og byd gæster specielt velkommen.

Sange

Syng evt. 2-3 sange

Mission

Anvend Mission Spotlight eller en anden missionsrapport, som du har til rådighed.

Kollekt

Sig: **En af de vidunderlige ting, der er ved at være Syvende Dags Adventist, er, at vi er en del af en verdensomspændende familie. I næsten alle lande, som man rejser til, kan man finde en Syvende Dags Adventist. Som i enhver familie, er der brug for forskellige ting. Ved at give penge kan vi hjælpe de dele af familien, som har ekstra brug for penge. Men i dag skal vi lære om, at der er andre måder, vi også kan støtte familien på.**

Bøn

Vis klassen et verdenskort. Sig: **Når I ser på et billede af verden, så er det vanskeligt at forestille sig, hvordan det er i nogle af landene[nævn nogle lande]. Hvordan er vejret der lige nu? Er folk glade? Har de nok at spise? Det mest utrolige er, at Gud ved det og har lige så meget omsorg for disse personer, som han har for dig. Lad os vælge nogle steder, som vi gerne vil bede for i dag, og nogle særlige ting, som vi gerne vil bede for på vegne af de folk, som bor i disse lande.**

Medbring:

- Kollektkurv

Medbring:

- Verdenskort

Noter

2

Bibelhistorien

Introduktion til bibelhistorien

Sig: **Når en hersker, præsident, konge eller dronning bliver indsat i sit embede, eller kronet i et land, er der normalt en ceremoni, som skal udføres. Folk kommer fra hele verden for at vise respekt og anerkendelse for den nye leder. Ceremonien vises ofte på TV eller bliver transmitteret i radioen. Profeten Esajas, som så ned gennem tiderne, skrev om, da Jesus blev konge og, hvordan alle vil komme for at se ham i det ny Jerusalem. Mens vi stadig er her på jorden, har vi fået bud om at fortælle andre om denne vigtige kommende begivenhed.**

Oplev bibelhistorien**Medbring:**

- Bibler
- Papir
- Kuglepenne

Del klassen ind i to grupper og læs Es 66,18-23. Del klassen ind i mindre grupper. Hver gruppe skal arbejde sammen

om at omskrive versene med deres egne ord. Foreslå at de også henviser til Power Teksten, Matt 25,19-20. Hver gruppe skal have en sekretær og en talperson. Afsæt et antal minutter til opgaven. Derefter skal talpersonen læse deres version op for resten af klassen.

Tilbage melding

Spørg: **Hvad kunne I godt lide fra de moderne versioner? Hvad lærte I af at skrive dem? Hvad lærte I ved at høre de andres fortolkninger?**



Vi tjener Gud, når vi involverer os i hans arbejde rundt om i verden, på alle mulige måder

På opdagelse i Bibelen

Del klassen ind i mindre grupper og giv hver gruppe en tekst at arbejde med, eller I kan vælge at arbejde sammen hele klassen.

Sig: **Der er mange mennesker i Bibelen, som har arbejdet som missionærer. Lad os se på nogle af dem og se, hvad de gjorde, og hvordan de blev modtaget.**

1) Jonas 1,1-3 plus kap. 3 og 4. Spørg: **Hvordan reagerede folk på Jonas? Hvordan reagerede Jonas over for folk? Hvad var der galt med Jonas holdning? Bare fordi Jonas var missionær, betød det så, at han vidste alt, og at han gjorde alt rigtigt? Hvilke kvalifikationer tror I, der er behov for hos en missionær?**

2) Matt 10. Spørg: **Hvordan ville I opsummere Jesu instruktion til disciplene? Hvilke kvalifikationer er der brug for, når man vil være missionær? Hvad blev senere ændret for at udvide området for deres missionsarbejde?**

3) ApG 8,26-40. Spørg: **Den helt klare missionær i historien er Filip. Hvordan tror I, at etioperen blev missionær? Kan I være missionærer i jeres eget land? På baggrund af historien, hvilke kvalifikationer kan I så nævne, man skal have som missionær?**

4) 2 Kong 5,1-6. Spørg: **Hvordan var den lille pige en missionær? Hvad kan det lære os om omstændighederne for at være missionær? Hvilken aldersgrænse er der på at være missionær? Hvilke kvalifikationer kan I nævne, der er påkrævet for at være missionær?**

Hvis klassen har arbejdet i grupper, så sæt tid af til, at alle grupperne kan fremlægge deres resultat for resten af klassen.

Medbring:

- Bibler

3 Forstå Bibelhistorien

Medbring:

- Papir
- Kuglepenne

Brainstorming

Lav en brainstorming sammen med klassen og få dem til at tænke på, hvordan hver enkelt af dem kan være en missionær og, hvilke projekter de ville starte, hvis de var det. Kom med opfordring til dem om at komme med så mange ideer som muligt. De nævner måske bøn og kollekt/gaver, men forsøg at få dem til at være kreative og komme med ideer som f.eks. at bruge Internet og CD-rom osv.

Tilbage melding

Sig: **Lad os vælge 5 favoritter fra vores liste, som vi faktisk mener kunne blive til projekter, vi kunne gå i gang med.**

Arbejd med klassen om at fjerne de alt for ambitiøse ideer, men forsøg at undgå at begrænse deres entusiasme og tro på Gud.



Vi tjener Gud, når vi involverer os i hans arbejde rundt om i verden, på alle mulige måder

Noter

4

Brug Bibelhistorien**Gode nyheder**

Lav Gode nyheder-avisen færdig, som I begyndte på i sidste uge. Giv alle et eksemplar af avisen, og et eksemplar de kan give til en person i ugens løb. Alternativt plan, I kan evt. have lavet nok aviser, og uddele dem til menigheden efter gudstjenesten.

Tilbage melding

Spørg: **Hvordan har du det, når du får gode nyheder? Hvad kan du gøre for at hjælpe med at fortælle andre om de gode nyheder om Jesus, hver dag? Er der noget sted, vi ikke kan fortælle andre om Jesus eller fortælle om hans kærlighed til os?**



Vi tjener Gud, når vi involverer os i hans arbejde rundt om i verden, på alle mulige måder

Medbring:

- Kopier af klassens avis

Afslutning

Sig: **Jesus kom til jorden som missionær. Han ønsker, at vi alle sammen skal komme op og leve sammen med ham. Vi kan følge hans eksempel ved at blive involveret i Guds arbejde rundt om i verden.**

Noter

L E K T I E N

Samling af Nationerne

Nøgletekst

Es 66,18-23.

Power Tekst

"Gå derfor hen og gør alle folkeslagene til mine disciple, idet I døber dem i Faderens og Sønnens og Helligåndens navn, og idet I lærer dem at holde alt det, som jeg har befalet jer. Og se, jeg er med jer alle dage indtil verdens ende." (Matt 28,19-20)

Power Point

Vi tjener Gud ved at involvere os i hans arbejde rundt om i verden, på alle mulige måder

Har du nogensinde drømt om at være en pilotmissionær, som skal flyve til fjerne egne af jorden, og hjælpe andre mennesker? Eller at være en lægemissionær, som helbreder mennesker, eller en lærermissionær? Der er mange måder som man kan være missionær på i dag. Lad os læse videre og se.

Brian sad stille, og så på videoen som hr. Petersen havde taget med i kirke. "Jesus havde en evne til at nå ud til alle, som han kom i kontakt med," sagde hr. Petersen. "Det var lige meget, hvor personen var fra, hvilken hudfarve de havde, eller om de var rige eller fattige. Jesus elskede dem alle sammen. Han gav os et smukt eksempel på, hvad Esajas henviste til, da han sagde, at Messias ville samle nationerne. I dag vil jeg gerne udfordre jer til at give mere end jeres kollekt for at sprede Guds kærlighed. Tænk over at give jer selv. Jeg tager ned til børnehjemmet igen her til foråret efter skolen har fået sommerferie. Jeg vil gerne have jer med!"

Den lille dreng rakte ud efter et metalbånd, som lå ved tavlen, og løb væk med det. "Hey, kom tilbage!" råbte Brian efter ham. Det nyttede ikke. Han var væk. De unge drenge havde en måde næsten at forsvinde i den blå luft på, når de havde snuppet noget, som tilhørte gruppen, der hjalp med at bygge et hus til det nystartede børnehjem. Mange af børnene var gadebørn. Nogle havde ingen penge eller familie. *Gad vide, hvad han hedder?* Tænkte Brian.

"Hvordan kan du gøre det her?" sagde Brian til Charlene, som var husmor for seks små drenge. "Det er en udfordring!" svarede hun. "De fleste af disse børn har aldrig haft noget, der ligner et familieliv. At stjæle er en livsstil for det. De sælger deres hælervarer for at få mad. Vi er nødt til at leve en dag ad gangen, og bede Jesus om visdom og kærlighed over for hans dyrebare børn."

Brian fandt ud af, at den lille drengs navn var Dominique. "Kære Jesus," bad Brian, "vis mig, hvordan jeg kan nå ud til Dominique med din kærlighed."

Den næste morgen så Brian den lille dreng igen. "Hej!" Brian smilede og tog en småkage, som hans mor havde sendt med ham. "Dominique, vil du gerne have en småkage?" Overrasket over at Brian vidste, hvad han hed, blev han bare stående. "Her" overtalte Brian. Dominique tog småkagen og smilede tilbage til ham.

Hver dag forsøgte Brian at finde måder til at give Dominique lidt ekstra opmærksomhed. Han læste Bibelhistorier for drengen. Nogle gange sloges de lidt med hinanden og fjollede rundt sammen. De to ugers arbejde gik hurtigt, og alt for hurtigt var det tid til, at Brian skulle hjem igen. "Jeg ville ønske, jeg havde et eller andet, jeg kunne give Dominique," tænkte Brian. Så kom han i tanke om et bogmærke i sin Bibel. Smilende tog Brian det ud, og skrev på bagsiden. "Til Dominique. Jesus elsker dig, og det gør jeg også. Kærlig hilsen Brian."

Da de var ved at pakke bilerne, så Brian at Dominique holdt sit eneste legetøj, en lille tøjhund. Han tog Dominique på skødet, og sagde "Jeg har en lille gave til dig." Han gav bogmærket til Dominique. "Jeg er nødt til at tage af sted nu, men jeg glemmer dig aldrig!" Brian gav drengen et knus og rejste sig op for at gå.

Pludselig lagde Dominique den lille tøjhund i Brians hænder. "Det er, så du husker mig."

I dag sender Brian penge hver måned,

som skal dække udgifterne for Dominique. Han håber at kunne komme tilbage, som studentermissionær for at arbejde på børnehjemmet. Og den lille tøjhund sidder på bordet.

Over hele verden er der lige nu personer, der fortæller om evangeliet. På steder hvor der ikke er nogen adventistkirker, som f.eks. Cambodja, lever en missionærfamilie som de andre indbyggere i området. De hjælper med lægehjælp, og de kan fortælle andre om Jesu kærlighed på simple måder, og de håber, de kan nå mange landsbyer, som aldrig før har hørt om det glade evangelium.

På Salomonøerne kommer en anden familie ind i en landsby og laver en enkelt sketch,

synger for dem, der bor der, og prædiker den gode nyhed om Jesus.

En mand på Myanmar, som engang var buddhist, har nu fundet glæden ved at kende Jesus gennem Adventist World Radio.

Der er mange måder, man kan fortælle andre om de gode nyheder om Jesus på i verden i dag. Der er brug for personer, der er villige til at give sig selv i tjenesten for, at Guds ord kan nå ud til andre. En dag skal alle mennesker fra alle lande samles for at tilbede sammen med Jesus sabbat efter sabbat i himmelen. Hvad vil du gøre for at hjælpe andre?

Lørdag

- Lav denne uges aktivitet på side 53.

Søndag

- Læs "Samling af nationerne".
- Skriv Power Teksten og hæng den op et sted, hvor du kan se den.
- Begynd at lære Power Teksten. Gentag den hver dag.
- Bed til Gud om, at du må finde muligheder for at missionere der, hvor du befinder dig.

Mandag

- Læs Es 66,18-23.
- Hvis det er muligt, gå på nettet, www.adventist.org og find ud af mere om den verdensomspændende kirke.
- Skriv et brev, eller send et kort eller e-mail til en, som arbejder som missionær i et andet land.
- Bed for nogen, som arbejder ude på missionsmarken.

Tirsdag

- Læs Matt 10,1-16.
- Forestil dig, at du er journalist. Skriv et interview med en af disciplene, da han kom tilbage fra sin første missionsopgave.
- Find ud af noget om et land, hvor du godt kunne tænke dig at blive missionær.
- Bed til Gud og tak ham for de muligheder, du har for at tjene ham netop der, hvor du er.

Onsdag

- Læs ApG 13,1-3.
- I Apostlenes Gerninger, eller på et kort bagest i Bibelen, skal du finde frem til, hvor Paulus og Barnabas tog hen. Hvor mange missionsrejser foretog Paulus? Hvordan ville du rejse til disse steder i dag?
- Bed til Gud og tak ham for mennesker, som er villige til at rejse ud for at fortælle om evangeliet.

Torsdag

- Læs ApG 8,26-40.
- Find Etiopien på kortet.
- Hvad kan du finde ud af om dette land og missionærer, som arbejder der?
- Vælg et land, bed for missionsarbejdet i dette land.

Fredag

- Læs historien "Samling af nationerne." sammen med din familie til andagt.
- Brainstorm sammen med din familie. Diskuter, hvordan I kan være missionærer over for mennesker, som bor tæt på jer. Læg en plan om et projekt, hvor mennesker langt fra jer vil få gavn af det.
- Syng en lovsang til Gud, som I gerne vil synge, når I når til himmelen.



At vælge de rigtige ord

NÅDE Gud gav sig selv for os

Power Tekst

"I begyndelsen var Ordet, og Ordet var hos Gud, og Ordet var Gud."

"I ham var liv, og livet var menneskers lys." (Joh 1,1.4).

Nøgletekst & referencer

Joh 1,1-5; Den store Mester side 316-317.

Bibelhistorien på side 96 i denne lærervejledning.

Målsætningen er, at de unge:

Ved, at Jesus er vores skaber så vel som vores frelser.

Føler sig taknemmelige over, at Jesus gav os livets gave.

Reagerer ved at vælge livet i stedet for døden, og lyset i stedet for mørket.

Power Point



Jesus er skaber og budbringer om liv og lys

Forberedelse...

Bibellektien kort fortalt

Johannes giver os tre sammenligninger i denne tekst: Gud er Ordet, Gud er liv, og Gud er lys. Hvert af disse tre billeder viser noget særligt om Guds karakter, hans natur og specielt om hans nåde mod os.

Dette er en lektie om nåde

Jesus Kristus er legemliggørelsen af lys og liv, Skaberen som alle ting blev skabt ved. Som en, der er Gud lig, er han alene i stand til at bringe menneskeheden budskabet om, hvordan Gud virkelig er, og tilbyde sig selv som erstatning for hans faldne skabninger.

Til læreren

"Nøgleordet i dette evangelium er 'Ordet' – på græsk Logos (Joh 1,1) – som dog kun bruges i sin tekniske betydning i indledningskapitlet ... (Johannes) præsenterer Jesus som inkarnationen af den guddommelige visdom, som gjorde frelsen mulig, af den guddommelige karakter og vilje og af den guddoms kraft, som kan forandre menneskers liv. Johannes henviser igen og igen til det faktum, at Jesus kom som et levende udtryk for Faderens tanke, vilje og karakter... Han præsenterer menneskeheden som skaberen af alle ting, kilden til lys og liv." (*The Seventh-day Adventist Bible Commentary, bd.5 s. 893-894*).

Noter			
Lektions forløb	Minutter	Aktiviteter	Materialer
Velkommen	<i>Så længe der kommer nogen</i>	<i>Hils på børnene/ de unge ved døren, når de kommer, spørg hvordan de har det.</i>	
1			
Åbningsaktivitet	10-15	A. Ordleg B. Beskedleg	Tavle og kridt Notesblok, kurv
*			
Bøn & tilbedelse	15-20	Samvær Sange Mission Kollekt Bøn	Mission Spotlight Kollektkurv
2			
Bibelhistorien	15-20	Introduktion til Bibelhistorien	Stearinlys ELLER små lommelygter, tændstikker, Bibler
		Oplev Bibelhistorien	
		På opdagelse i Bibelen	Bibler, tuscher, papir, andre tegneredskaber som fx. lim, farvet karton, vat, sand, træpinde osv.
3			
Forstå Bibelhistorien	10-15	Scenario	
4			
Brug Bibelhistorien	10-15	Dåselys	Rene dåser, tuscher, papir, sakse, søm, hammer, stearinlys

“Ordet var fra evighed; men i tidens fylde blev Ordet ‘gjort til ... kød’ (Joh 1,14) Således har Kristus altid været Gud... men trods det, blev han et menneske ... Således understreger Johannes hele tiden både med ordene og deres form, den fortsatte uendelige ubegrænsede eksistens, Kristus havde, inden han kom til jorden.” (*samme, side 896*).

Sådan gør du...

Velkommen

Byd børnene og de unge velkommen ved døren, når de kommer. Spørg til, hvordan deres uge er gået – hvad de er glade for eller kede af. Spørg dem, om de har noget fra den foregående uges Bibelstudier, som de gerne vil fortælle om.

Bed børnene om at være klar til at deltage i den aktivitet, som du har valgt som åbningsaktivitet.

1

Åbningsaktiviteter

Vælg den aktivitet eller de aktiviteter, som passer bedst i din situation.

Medbring:

- Tavle
- Kridt

A. Ordleg

Fortæl klassen, at I skal lege en ordleg. Du skal sige et ord, og de skal svare ved at sige det første, de kommer til at tænke på, når de hører det. De skal række hænderne i vejret, og du vælger så hvilken rækkefølge, de får lov at svare i, så alle ikke råber i munden på hinanden. Skriv svarene, hvor alle kan se dem. Ordene er LIV OG LYS.

Tilbage melding

Kommenter de svar, du har fået. Var der nogen der svarede med noget modsat, som f.eks "mørke" over for "lys" og "død" over for "liv"? Hvis det er tilfældet, så stil spørgsmål fra nr. 1-6. Hvis ingen har gjort dette, så stil spørgsmål 3-6.

1. **Hvorfor tænker vi nogen gange på modsætninger?**
2. **Når du ved, hvad det modsatte er, hjælper det dig så til bedre at forstå det, som bliver beskrevet?**
3. **Hvad fortæller det dig, hvis noget bliver beskrevet med ord som "liv" og "lys"?**
4. **Virker det så mere eller mindre attraktivt på dig?**
5. **Hvad nu hvis du fik at vide, at man kunne beskrive den samme ting med ord som "død" og "mørke"?**
6. **Ville du så have lyst til at vide mere om, hvad det var?**

I kan evt. også prøve en gang til med ordet "ORDET", og se hvad I kommer til at tænke på.

Tilbage melding

Spørg: **Hvad er formålet med et ord?** (Det skal give information videre: at kommunikere). **Hvad kunne det modsatte af "ord" være?** (Tag imod alle svar). Læs Joh 1,1.4. **Disse vers beskriver en person som lys, liv og ord. Hvem taler dette skriftsted om?** Læs Joh 1,14 (Jesus). **Hvad fortæller det dig om Jesus og Gud, når du ved, at de bliver beskrevet som liv og lys? Ugens Power Tekst er Joh 1,1.4.** Bed klassen om at læse den sammen med dig. **Lektien handler om, at**



Jesus er skaber og budbringer om liv og lys

B. Beskedspil

Del klassen ind i par. Hvis I er et ulige antal, så dan grupper med tre i hver. Skriv beskeder på sedlerne, og læg dem i en kurv. Lad hvert par trække en seddel fra kurven. Deres opgave er at agere det, der står på sedlen, uden at tale, mens de andre i klassen skal gætte, hvad beskeden er. Giv dem nogle få minutter til at forberede deres lille optrin, inden de skal vise det for klassen.

Forslag til beskeder:

- Der er telefon til dig i et af lokalerne ved siden af klasselokalet.
- Bussen er ved at køre uden dig.
- Dine forældre straffer dig, fordi de elsker dig.
- Vi venter på, at du kommer og sætter dig ved bordet, så vi alle kan begynde at spise samtidig.
- Det er sengetid.
- De valg, du træffer, kommer til at påvirke den tilværelse du får.
- Ingen TV før du har lavet lektier.
- Jeg tror, hunden er syg.
- Din bedste ven vil have dig med ud og spille fodbold.
- Der er ingen skole i morgen, fordi der er ferie.
- Jeg ønsker mig en cykel i julegave.
- Jesus døde for at frelse dig.

Tilbage melding

Spørg: **Var der nogle beskeder, der var sværere at finde ud af end andre? Hvad gjorde en besked let at vise eller at gætte? Hvad gjorde en besked vanskelig at vise og gætte? Ville det have været lettere, hvis I måtte have brugt ord?** Læs Joh 1,1. **Hvad er Ordet i denne tekst?** (Jesus. Henvi til Joh 1,14 igen, om nødvendigt). **Som Ordet, kom Jesus til jorden for at bringe et budskab til os. Har I nogen anelse om, hvad det var for et budskab?** Læs Joh 1,4. **Disse to vers udgør ugens Power Tekst. Kan I sige dem sammen med mig? "I begyndelsen var Ordet, og Ordet var hos Gud, og Ordet var Gud." "I ham var liv, og livet var menneskers lys." I denne uge lærer vi om, at**



Jesus er skaber og budbringer om liv og lys

Medbring:

- Sedler papir
- Kurv

Noter

Bøn & tilbedelse



Fællesskab

Fortæl om børnenes sorger og glæder i ugens løb (det som er passende.) Måske er der noget fra nogle af børnenes hjemmeandagter, som de gerne vil dele med de andre. Husk at bemærke, hvis nogen har haft fødselsdag i ugens løb. Og byd gæster specielt velkommen.

Sange

Syng evt. 2-3 sange

Mission

Anvend Mission Spotlight eller en anden missionsrapport, som du har til rådighed.

Kollekt

Mind klassen om, at deres kollekt bringer lys og liv til mennesker, som lever i mørke.

Bøn

Bed klassen om at sidde stille og tænke på en person, der har brug for at vide, at Jesus bringer budskab om liv og lys. Sørg for et minuts tid, hvor klassen kan bede i stilhed for disse personer. Afslut med at bede Gud om at give klassen en ny forståelse for Gud, som ikke bare skabte os, men som også kom ned til os for at vise os vejen til lys og liv.

Medbring:

- Kollektkurv

Noter

2

Bibelhistorien

Introduktion til bibelhistorien

Medbring:

- Stearinlys eller små lomme-lygter
- Tændstikker
- Bibler

Hvis det er muligt, så tag klassen med ind i et totalt mørkt rum i kirken, eller gør rummet mørkt ved at slukke lyset og trække gardinerne for osv. (alternativ: bed klassen om at lukke øjnene og holde dem lukket).

Bed dem om at sætte sig i en rundkreds. Når alle sidder i rundkredsen i mørket, så spørg: **Hvordan ville I have det, hvis I skulle leve hele livet i mørke? Hvordan ville livet være, hvis du og alle omkring dig levede i mørke?** (Hvis nogen gør opmærksom på, at mange blinde lever i mørke og klarer sig fint, så fokuser på, hvordan det ville være, hvis alle mennesker levede i mørke, eller ingen kunne se noget). **Er liv overhovedet muligt i mørke?**

Tænd et stearinlys og læs 1 Mos 1,1-3. Spørg: **Hvilken forskel gør bare en smule lys et totalt mørkt sted?**

Oplev bibelhistorien

Medbring:

- Stearinlys eller små lomme-lygter
- Tændstikker
- Bibler

Uddel et stearinlys og en Bibel til alle i klassen. Begynd at læse højt fra 1 Joh 1,1-5. Fortsæt rundt i kredsen. Afhængig af klassens størrelse, så instruer klassen om, at de skal læse op på skift.

Personen, der læser op, skal læse til næste komma, punktum, eller semikolon, og dernæst skal en anden læse videre.

Når en person har læst færdig, må han/hun tænde sit lys fra den foregående persons stearinlys (eller tænde for deres lommelygte). Hvis der er flere i klassen, end der er skriftsteder, så bed alle om at tænde deres lommelygter, når teksten er læst helt færdig.

Diskuter denne tekst, og svar på følgende spørgsmål:

Både denne tekst og 1 Mos 1,1 begynder på samme måde: "I begyndelsen." **Hvorfor tror I, Johannes valgte at begynde sit evangelium på denne måde?** (Han vil gerne tage sine læsere med tilbage til skabelsen; han vil gerne slå fast, at Ordet også var skaber.)

Hvem er Ordet i Joh 1,1? (Jesus, henvis til Joh 1,14 igen om nødvendigt). **Hvad betyder det, at Ordet var hos Gud?** (Han var en separat eksistens. Man kan ikke være sammen med nogen og samtidig være denne.) **Hvad betyder det, når der står, at Ordet var Gud?** (Han var guddommelig).

Hvem er der tale om, når der står, "Alt blev til ved ham, og uden ham blev intet til af det, som er."? (Jesus) Læs 1 Mos 2,7. **Hvem var det, som gav liv i begyndelsen?** (Jesus) Læs Joh 3,16. **Hvem giver evigt liv?** Læs Joh 1,4. **Hvilket liv er der tale om her?** (Led diskussionen og hjælp klassen til at se, at Jesus er både selve livets oprindelse og det evige liv. Som vores skaber og den oprindelige giver af liv, Jesus Kristus var alene kvalificeret til at give det tilbage, som Satan havde taget væk.)

Læs Joh 1,5. **Hvad er lys? Hvad er mørke? Hvad betyder det, når der står, at mørket ikke har forstået lyset?**

Tilbage melding

Spørg: **Hvordan er rummet, vi sidder i, anderledes, fra da vi begyndte at læse op? Hvad ville der være sket, hvis en af jer eller I alle sammen, havde nægtet at tænde lys eller lommelygte? Hvordan ligner det valget, som Jesus giver os? Lad os gentage ugens Power Point:**



Jesus er skaber og budbringer om liv og lys

Medbring:

- Bibler
- Papir
- Tuscher
- Andre tegneredskaber som lim, farvet karton, vat, bønner, sand, træpinde osv.

På opdagelse i Bibelen

Del klassen ind i små grupper og lad dem arbejde individuelt afhængig af klassens størrelse. Giv hver gruppe en af følgende tekster. Hver gruppe skal illustrere den rolle, som lys har og/eller måden, som Gud bruger lys på til at åbenbare sig selv i teksten. Saml klassen bagefter, og giv hver gruppe tid til at fremlægge resultatet af deres arbejde med tekster og illustrationer.

- **1 Mos 1,2-4** (Skabelsen)
- **2 Mos 10,21-23** (Plagen mørke)
- **2 Mos 13,20-22** (Skysøjlen og ildsøjlen)
- **2 Mos 37,17-24** (Lysestagen i tabernaklet)
- **Job 18,5-6** og **Ordsp 13,9** (Lys symboliserer liv)
- **Sal 27,1** (Herren er lys og frelse)

- **Sal 18,28** (Herren holder lampen brændende, og gør mørke til lys).
- **Sal 36,9** (Kilde af liv; i dit lys ser vi lyset)
- **Sal 119,105** (Ordet er en lampe for min fod, lys på min sti)
- **Es 10,17** (Israels lys bliver en ild)
- **Es 60,1-3** (Lyset er kommet; Herrens herlighed er brudt frem; Folkeslag skal komme til dit lys)
- **Matt 5,14-16** (Du er verdens lys; lad dit lys skinne)
- **Rom 13,12** (Natten er fremrykket, tag lysets rustning på).
- **Fil 2,15** (Strål som himmellys i verden)
- **Åb 21,1,2,23,25** (Det Ny Jerusalem har ikke brug for sol eller måne til at skinne i den, for Guds herlighed oplyser den)



Jesus er skaber og budbringer om liv og lys

3

Forstå Bibelhistorien

Scenario

Læs følgende scenario for klassen: **Mattæus har en ældre bror, Erik, som er begyndt at gøre nogle ting, som deres forældre ikke ved noget om. Erik er begyndt at snige sig ud af huset sent om aftenen for at mødes med sine venner, og Mattæus er ganske sikker på, at han er begyndt at eksperimentere med stoffer. Erik opfordrer Mattæus til at tage med og siger, at der ikke er noget galt med at have det lidt sjovt i byen om aftenen. Hvilket råd ville du give Erik?**

Tilbage melding

Spørg: **Hvad har Eriks valg at gøre med lys og liv? Hvilket budskab kan Mattæus give sin bror? Hvorfor bekymrer Jesus sig om Eriks handlinger?**



Jesus er skaber og budbringer om liv og lys

4

Brug Bibelhistorien**Dåselys**

Giv alle en dåse, som er blevet vasket ren, fri for papir og tape, og hvor der ikke er nogen skarpe kanter. På et papir skal de tegne formen af noget, som minder dem om, at JESUS ER Skaber OG BUDBRINGER OM LIV OG LYS. (Et kors, en lampe, en blomst, solen osv.) og klippe den ud. Bagefter skal de holde formen op foran dåsen og bruge den vandfaste tusch til at tegne formen på dåsen, med prikker. Med en hammer og et søm, skal de lave et hul i dåsen ved hver "prik", de har lavet med

tuschen. Når de tænder stearinlyset og sætter det i dåsen, vil lyset skinne ud fra dåsen i den form, som de har tegnet og prikket hul i på siden af dåsen.

Tilbage melding

Hvorfor valgte I netop den form, som I gjorde? Hvad ville du sige, hvis en eller anden spørger til det dåselys, som du har lavet?



Jesus er skaber og budbringer om liv og lys

Medbring:

- En ren dåse til hver person i klassen.
- Tuscher
- Papir
- Sakse
- Søm
- Hammer
- Stearinlys

Afslutning:

Bed for at klassen må forstå, at vi gennem Jesus har frihed til at vælge lys og liv. Tak Gud for gaven, Jesus, og budskabet om lys og liv, som han bragte til verden.

Noter

At vælge de rigtige ord

Nøgletekst

Joh 1,1-5.

Power Tekst

"I begyndelsen var Ordet, og Ordet var hos Gud, og Ordet var Gud." "I ham var liv, og livet var menneskers lys." (Joh 1,1 og 4).

Power Point

Jesus er
Skaber og
budbringer
om liv og
lys

Har du nogensinde været på et totalt mørkt sted, måske i en mørk hule eller i et mørkekammer? Hvordan var det at være derinde? Er det et sted, du har lyst til at være længe ad gangen?

Johannes sad ved sit enkle træbord, et blankt ark papir lå foran ham. Den østlige himmel var begyndt at lysne. Om nogle få minutter ville han ikke længere have brug for den lampe, som blinkede tappert ved siden af ham.

I hans alder havde han ikke altid let ved at sove, så han stod ofte op, før solen gjorde. Uanset hvad, så var hans yndlingstid på dagen, når de første solstråler drev nattens mørke væk. Han nød at tænke på løftet om livet, som begyndte hver ny morgen. I sine yngre dage betød det slutningen på arbejdsdagen, for han var fisker på Galilæa søen, og det var bedst at fiske om natten. Men da han havde mødt Jesus, var hans liv blevet ændret så dramatisk som fra nat til dag.

Johannes dyppede sin fjer i blæk og begyndte at skrive. Han havde tænkt over det i lang tid. De andre, som havde kendt Jesus personligt, var alle døde nu; Johannes var den eneste, der var tilbage. Hvis han ikke skrev ned, hvad han personligt havde hørt og følt, så ville det nok snart være tabt for altid. Det var vigtigt, at han valgte præcis de rigtige ord til at udtrykke det, han mente. Når alt kom til alt, så var hans publikum mennesker, som aldrig havde mødt Jesus, og aldrig havde gået rundt sammen med ham og talt med ham, som Johannes havde gjort det. Hvordan kunne han få dem til at forstå præcis, hvem Jesus var og, hvorfor han var kommet?

Hvor skulle han begynde? Johannes dyppede fjerpen i blækket igen, og man kunne høre den kradsende lyd af fjerpen over papiret. *I begyndelsen... I begyndelsen hvad? I begyndelsen... jo, Gud havde været der. Gud i personen Jesus. Jesus skaberen, som*

havde skabt alting med sit ord, Hans ord var så magtfuldt, at alt, han gjorde, var at tale, og så skete det.

Johannes lagde sin skriveskive på bordet og strøg sig over sit lange hvide skæg. Ja, Jesus havde skabt verden og alt liv alene ved talens magt, men hans ord var mere end det, og også noget andet. De ord som han, Johannes, havde hørt Jesus sige, var ikke skabens ord, men livets ord. Liv og kærlighed. Jesus talte konstant om sin far. Faktisk havde han sagt, at han var kommet for at åbenbare sin far, for at gøre sin far kendt i verden.

Der var det!! Hans ord var et budskab – et budskab om kærlighed og liv. Og dette budskab var der fra begyndelsen af, fra før verden var blevet skabt. Gud var kærlighed fra begyndelsen af, og Jesus kom til jorden for at overbringe budskabet. Det var den samme kærlighed, som skabte verden, som gav liv til verden, og som var født ind i verden for at dø i vores sted og give livet tilbage, som Satan havde taget væk.

Dette budskab var lys. Det var klart og herligt som solen, der stråler over horisonten hver morgen. Det var glædeligt og håbefuldt, som en ny blomst der skubber sig vej op gennem den mørke jord ud i det varme lys oven over. Dette lys skabte liv.

Intet under, at jeg var så glad for at forlade fiskeriet om natten for at følge Jesus, mumlede Johannes for sig selv. Det var som at bytte et liv i mørke ud med et liv i lyset af Jesus.

Hans tanker var klarere nu. Endnu en gang dyppede Johannes sin fjerpen og så på det, han allerede havde skrevet. *I begyndelsen... selvfølgelig! var Ordet! Ordet, som skabte livet, Ordet, som var budskabet om Gud. Ordet, som var Jesus. Og*

ordet var hos Gud, og Ordet var Gud, Johannes fortsatte med at skrive, nu gik det hurtigere. Han var hos Gud i begyndelsen (Joh 1,1-2).

Tankerne kom hurtigere, end pennen kunne følge med. Hvis der havde været nogen, der lyttede, så ville de have hørt den kradsende lyd fra fjerpen, som kun blev afbrudt i korte øjeblikke for at dyppe den i blæk igen. Og et øjeblik for at puste lampen ud, som der ikke længere var brug for, for nu var lyset kommet.

Lørdag

- Lav denne uges aktivitet på side 66.

Søndag

- Læs "At vælge de rigtige ord".
- Slå ordet "ord" op i en ordbog. Hvilken definition Johannes havde, syntes du bedst om? Hvorfor?
- Begynd at lære Power Teksten.
- Bed til Gud og tak ham, fordi han har sendt ordet ind i verden.

Mandag

- Læs Joh 1,1-5.
- Skriv Power Teksten med dine egne ord, så du kan forstå, hvad Johannes forsøgte at sige.
- Tænk over, hvilket lys du bedst kan lide hjemme hos din familie, der hvor du bor? Hvorfor? Hvordan kan man sammenligne lyset med Jesus?
- Bed til Gud om han må hjælpe dig med at dele hans lys med en, som har behov for at høre om det.

Tirsdag

- Tag Bibelen med ind et mørkt sted og medbring et stearinlys eller en lommelygte.
- Læs 1 Mos 1,1-3. Hvordan minder dette skriftsted om Joh 1,1-5? Hvorfor tror du, Johannes begyndte sit evangelium på samme måde?
- Pust lyset ud eller sluk lommelygten og tænk over, hvordan det ville være at skulle leve i mørke.
- Bed til Gud og tak ham for Lyset Jesus.

Onsdag

- Læs Matt 5,14-16.
- Skriv, hvad du tror, Jesus mente, da han fortalte sine disciple, at de skulle være som lyset.
- Tænk over, hvordan lyset er? Hvilken effekt har det på dets omgivelser? Hvordan minder det om den effekt, Jesus havde på verden?
- Bed til Gud om hjælp til at være et lys i verden.

Torsdag

- Læs Joh 1,4-5.
- Lav en liste over så mange forskelliges slags lys, som du kan komme i tanke om. Hvornår er de forskellige former passende? Tænk på engang, hvor du oplevede, at der var for meget eller for stærkt lys. Hvordan minder det om vers 5?
- Tror du, Jesus kom som en vågelampe eller som et spotlys?
- Skriv dit svar ned, hvor du forklarer, hvad du mener.
- Fortæl en anden person om Power Teksten.
- Bed Gud om at give dig en skarpere forståelse af Jesus som lyset.

Fredag

- Læs "At vælge de rette ord" igen. Hvordan har din forståelse af, hvad Johannes forsøgte at sige, ændret sig i ugens løb?
- Fortæl en anden person, hvad Johannes mente, da han beskrev Jesus som Ordet.
- Sammenlign ordene "ord", "liv" og "lys". Hvad har de til fælles? Hvad er forskellen på dem?
- Hvis nogen skulle vælge 3 ord, som beskriver dig, hvilke tre ord kunne du godt tænke dig, at de valgte?
- Tak Gud for Jesus, som er Ord, liv og lys.



Ny i nabolaget

NÅDE Gud gav sig selv for os

Power Tekst

"Og Ordet blev kød og tog bolig iblandt os" (Joh 1,14).

Nøgletekst & referencer

Joh 1,14; Hebr 2,14-18.

Den Store Mester kap 1.

Bibelhistorien på side 106 i denne lærervejledning.

Målsætningen er, at de unge:

Ved, at Jesus kom til jorden for at vise os, hvor meget Gud elsker os.

Føler, at de værdsætter, at Gud gav sig selv som gave.

Reagerer ved at finde måder, de kan bringe budskabet om Jesus til andre i deres nabolag.

Power Point



Jesus kom for at vise os, at Gud elsker os

Forberedelse...

Bibellektien kort fortalt

Gud, som blev menneske i form af Jesus, er det største mirakel igennem alle tider. Jesus det evige Ord, skaber, blev kødelig og blev født ind i vores verden. Han gjorde dette, så han kunne blive vores frelser og sikre vores frelse.

På denne tid af året er det særligt passende at fokusere på denne legemliggørelse, som er blevet beskrevet, som at han flytter ind i vores nabolag (se Joh 1,14). På grund af dette er vi i stand til at lære Gud bedre at kende.

Dette er en lektie om nåde

Jesu Kristi motivation for at tage form som et syndigt menneske, var oprigtig og ufattelig stor kærlighed. Han kom ikke bare som vores stedfortræder for at frelse os fra vore synder, men også for at give os et klarere billede af Guds karakter gennem hans dagligdags omgang med almindelige mennesker. Hans budskab har et tilbagevendende tema: Gud elsker dig.

Til Læreren

"Det var Satans hensigt at frembringe en evig adskillelse mellem Gud og mennesker;

Noter			
Lekties forløb	Minutter	Aktiviteter	Materialer
1 Velkommen	<i>Så længe der kommer nogen</i>	<i>Hils på børnene/ de unge ved døren, når de kommer, spørg hvordan de har det.</i>	
1 Åbningsaktivitet	10-15	A. Lær mig at kende B. Teltlejr	<i>Tandstikker, papir, lim, boks med sand, færdiglavet telt til hver gruppe, med mærkat "Jesus"</i>
* Bøn & tilbedelse	15-20	<i>Samvær Sange Mission Kollekt Bøn</i>	<i>Mission Spotlight Kollektkurv</i>
2 Bibelhistorien	15-20	<i>Introduktion til Bibelhistorien</i>	<i>Udklip fra ugeblade, cellofan, tape, to kasser ELLER poser</i>
		<i>Oplev Bibelhistorien</i>	<i>Bibler, ordbøger, Bibelhenvisningsmateriale, tegneredskaber (evt.)</i>
		<i>På opdagelse i Bibelen</i>	<i>Bibler, tavle og kridt, lapper papir med Bibeltekster</i>
3 Forstå Bibelhistorien	10-15	<i>Scenario</i>	
4 Brug Bibelhistorien	10-15	<i>Bekendtgørelse</i>	<i>Tegneredskaber, papir</i>

men i Kristus bliver vi mere tæt forenede med Gud, end hvis vi aldrig var faldet. Ved at påtage sig vor skikkelse har frelseren knyttet sig til menneskeheden ved et bånd, der aldrig kan brydes. Gennem alle evigheder er han forbundet med os... For at forvise os om sin uforanderlige vilje

til fred gav Gud sin enbårne Søn hen til selv at blive en af menneskeslægten, til for evigt at beholde sin menneskelige natur... Gud har adopteret menneskenaturen i sin Søns skikkelse og har ført denne ind i de højeste himle." (*Den Store Mester side 15*).

Sådan gør du...

Velkommen

Byd børnene og de unge velkommen ved døren, når de kommer. Spørg til, hvordan deres uge er gået – hvad de er glade for eller kede af. Spørg dem, om de har noget fra den foregående uges Bibelstudier, som de gerne vil fortælle om.

Bed børnene om at være klar til at deltage i den aktivitet, som du har valgt som åbningsaktivitet.



Åbningsaktiviteter

Vælg den aktivitet eller de aktiviteter, som passer bedst i din situation.

A. Lær mig at kende

Del klassen ind i par ved at få klassen til at tælle til halvt så mange, som der er personer i klassen, og bed dem med det samme nummer om at gå sammen i par. (F.eks. hvis der er 10 i klassen, så bed klassen om at tælle til 5 to gange, og sæt etterne og toerne sammen osv.) Dette burde sikre at bedste venner ikke kommer til at danne par. Hvis der er et ulige antal i klassen, så kan du selv deltage i legen.

Man skal interviewe hinanden, indtil man finder tre ting, som man har tilfælles. Hvis klassen har svært ved at komme i gang, så foreslå følgende ting, de kan tale om.

- Yndlingsting (mad, farver, sport, hold, TV shows)
- Skoleting (yndlingsfag, lærere, bøger).
- Familie (nummer i søskenderækken, fødselsdag, antal søskende, kæledyr, pligter derhjemme).

Bed parrene om at fortælle til resten af klassen, hvad de har fundet ud af, at de har til fælles.

Tilbage melding

Spørg: **Hvor godt kendte du din partner inden denne leg? Blev I overraskede over at I havde så meget tilfælles? Hvad er grundlaget for venskab?** (Fælles interesser osv.) **Er det let eller vanskeligt at være venner med en, som du ikke ved ret meget om? Gud vidste, at det ville blive vanskeligt for mennesker at tænke på ham som deres ven, når de ikke rigtig kendte ham. Så Jesus blev menneske. Vores Power Tekst fortæller os, "Ordet blev kød, og tog bolig iblandt os." Hvad betyder det med dine egne ord?** (Tag imod de forskellige svar. Led diskussionen, så I kommer frem til, at Jesus forlod himmelen for at blive menneske og for at leve sammen med os på jorden.)



Jesus kom for at vise os, at Gud elsker os

B. Teltlejr

Hvis I har en stor klasse, så del den ind i grupper på 10-12 personer. Fortæl klassen, at I skal bygge en teltlejr. De skal alle have et hjem, og de skal arbejde sammen med de andre i gruppen om at lægge planer for hvilke andre bygninger, som deres fællesskab har brug for. De skal skrive deres navne på siden af deres egne telte og navnene

på de andre bygninger på siden af disse telte.

Vis klassen, hvordan de skal lave et telt ved at lime tandstikker sammen på papir og sætte enderne i sandet.

Når alle grupperne er færdige med deres teltfællesskab, så skal du tilføje "Jesus"-teltet (som du allerede har lavet på forhånd), så det bliver en del af dette fællesskab.

Tilbage melding

Spørg: **Hvad ville I synes om, hvis nogen andre flyttede ind i jeres teltlejr?** (Accepter svarene. Lige glad, ville ikke bryde mig om det, osv.) **Hvorfor? Ugens**

Power Tekst siger: "Ordet blev kød og tog bolig iblandt os" (Joh 1,14).

Vores Bibler blev ikke oprindeligt skrevet på dansk. Johannes skrev på græsk. Det græsk, som blev oversat til vores Bibel, som "og tog bolig iblandt os" burde nærmere oversættes som "slog sit telt op" blandt os.

Hvilket slags billede får det frem hos jer? (tag imod svar). **Johannes forsøgte at vise os, at Jesus blev menneske og flyttede ind i vores nabolag. Har I nogen anelse om hvorfor?**



Jesus kom for at vise os, at Gud elsker os

Medbring:

- Tandstikker
- Papir
- Lim
- Kasse med sand
- Færdiglavet telt til hver gruppe, med "Jesus" skrevet på

Bøn & tilbedelse



Fællesskab

Fortæl om børnenes sorger og glæder i ugens løb (det som er passende.) Måske er der noget fra nogle af børnenes hjemmeandagter, som de gerne vil dele med de andre. Husk at bemærke, hvis nogen har haft fødselsdag i ugens løb. Og byd gæster specielt velkommen.

Sange

Syng evt. 2-3 sange

Mission

Anvend Mission Spotlight eller en anden missionsrapport, som du har til rådighed.

Kollekt

Hvis I ikke har diskuteret, hvor dette kvartals kollekt bliver anvendt, så begynd at tale om det nu. Diskuter de forskellige slags boliger folk i dette område bor i. Understreg, at kollekten går til at hjælpe folk til at forstå, at Jesus kom til jorden for at blive et med menneskene, uanset hvilket land de kommer fra – at flytte ind også i deres nabolag.

Bøn

Bed klassen om at sidde stille og tænke på, hvordan deres indtryk af Gud er. Mind dem om, at Jesus ikke bare kom for at dø for vores synder i stedet for os, men også for at give os et tydeligere billede af, hvordan Gud er. Bed om, at de vil finde et sandt billede af, hvem Gud er, og hvor meget han elsker os, ved at se på Jesus.

Medbring:

- Kollektkurv

2

Bibelhistorien

Medbring:

- Udclip fra ugeblad
- Cellofan
- Tape
- To kasser eller poser

Introduktion til bibelhistorien

Saml forskellige slags billeder og udklip fra ugeblade og aviser, helst med noget, som er interessant eller vigtigt på den ene halvdel af billedet/udklippet. Klip hvert billede midt over.

Læg halvdelen af hvert billede i en kasse eller pose. Læg den anden halvdel af hvert billede i en anden kasse eller pose. Giv alle personer en halvdel af et billede og bed dem om at prøve at finde ud af, hvad billedet forestiller eller se, hvad der "sker" på det. Send derefter kassen/posen med den anden halvdel af billederne rundt i klassen, og lad alle finde den anden halvdel af deres billede, og tape de to halvdele sammen igen.

Tilbage melding

Spørg: **Hvor præcist et indtryk havde I af, hvad billedet forestillede, da I kun havde halvdelen af det? Hvordan fuldender det billedet, når I taper den anden halvdel på? Før Jesus kom for at leve på jorden, havde folk kun halvdelen af billedet af, hvordan Gud er. De kendte til ham ud fra de oplevelser, Israelitterne havde i det gamle testamente. Men det var ikke hele billedet.**



Jesus kom for at vise os, at Gud elsker os

Medbring:

- Bibler
- Ordbøger
- Bibelhenvisningsmateriale
- Tegnerskaber (evt.)
- Bibelhenvisningsmateriale

Oplev bibelhistorien

Tag noget Bibelhenvisningsmateriale med, f.eks. Bibelordbøger, Bibelkommentarer, Bibel med krydshenvisninger osv.

Først skal du læse Hebr 2,14-18 højt sammen med klassen.

Del derefter klassen ind i grupper på 3-4 personer. Giv hver gruppe følgende opgave: de skal læse Joh 1,14 og omskrive eller sammenfatte teksten, skrive den i nutidssprog eller finde en måde, som mere

tydeligt udtrykker, hvad verset betyder for dem. Derefter skal de præsentere det på en kreativ måde for resten af klassen. Sørg for henvisningsmateriale som kan hjælpe dem med at undersøge meningen af teksten. De kan lave en sketch over det, eller gøre det til en oplæsning, eller lave en sang, tegne eller male det, eller lave det til tegnsprog osv. Det eneste krav er, at det skal være en kreativ fremstilling af verset.

Lad alle grupper få tid til at fremføre deres resultat.

På opdagelse i Bibelen.**Medbring:**

- Bibler
- Tavle og kridt
- Bibeltekster på lapper papir

Sig: **Vi har talt om, hvordan Jesus kom til jorden som menneske, og hvordan det kan sammenlignes med at flytte ind i vores nabolag. Vi ved, at**



Jesus kom for at vise os, at Gud elsker os

Men hvordan gjorde han det?

Bed om frivillige til at læse følgende tekster selv. En efter en skal de derefter tegne den situation, som bliver beskrevet i teksten, mens de andre i klassen forsøger at gætte, hvad det er. Efter hver skal de diskutere, hvordan denne begivenhed illustrerer Jesus, som viser, at Gud elsker os.

• **Joh 2,1-11.** (Var med til bryllupsfest; lavede vand til vin. Jesus var ikke imod at gå til fest eller at hjælpe med at sikre, at alle havde det godt).

• **Matt 8,1-3.** (Helbredte en mand med spedalskhed. En person med spedalskhed var ceremonielt og fysisk uren og var tvunget til at leve adskilt fra alle andre. Jesus helbredte ikke bare manden, men rørte ved ham for at helbrede ham.)

- **Matt 8,5-13.** (Helbredte officerens tjener. En officer var en del af det forhadte romerske militær. Jøderne ville have betragtet ham som uren. Jesus diskriminerede ikke).
- **Matt 9,1,2.** (Mange jøder levede uden vished om tilgivelse. Jesus nøjedes ikke bare med at helbrede manden, han tilgav ham).
- **Matt 15,29-37.** (Mættede 4000 personer. Jesus var optaget af menneskelig sult og tog sig af ansvaret for den).
- **Mark 10,14.** (Velsignede børnene. Jesu disciple betragtede dette som spild af hans tid, men Jesus elskede tydeligvis og var elsket af børnene)
- **Luk 7,11-15** (Gjorde enkens døde søn levende. Jesus havde medfølelse med hende.)
- **Luk 12,6,7.** (Fem spurve blev solgt for nogle få øre. Jesus lærte dem, at Gud har omsorg for selv de mest uanselige skabninger. Antallet af vores hovedhår undgår ikke hans opmærksomhed.)
- **Luk 15,3-7.** (Lignelsen om det fortabte får. Jesus lærte, at der er glæde over en synder, som omvender sig og bliver frelst.)
- **Luk 15,11-24** (Lignelsen om den fortabte søn. Jesus lærte, at en far aldrig holder op med at lede efter den fortabte søn og glæder sig, når han vender hjem).
- **Luk 19,1-6** (Zakæus. Jesus inviterede sig selv hjem til en person, som var forhad af jøderne og, som blev betragtet som en tyv og en forræder).
- **Luk 19,41** (Jesus så fremtidens ødelæggelse af Jerusalem og græd på grund af den.)
- **Joh 8,1-11** (Jesus nægtede at fordømme en kvinde, som blev fanget i en syndig handling. I stedet fik han hendes anklagere til at forsvinde og bad hende om at vende om fra hendes syndige måde at leve på).
- **Joh 11,17;32-36** (Jesus var bedrøvet over sin vens død).

Tilbagemelding

Spørg: **Hvilke af disse begivenheder viser mest tydeligt ugens Power Point, for dig? Kan du komme i tanke om andre episoder fra Jesu liv, som viser, at Gud elsker os?**



Jesus kom for at vise os, at Gud elsker os

Noter

3 Forstå Bibelhistorien

Scenario

Læs følgende scenario højt for klassen: Din veninde Marla vil gerne vide mere om det at være kristen. I den religion, hun kommer fra, er man meget optaget af hele tiden at skulle stille Gud tilfreds. De forsøger altid at gøre gode gerninger, som sørger for, at Gud ikke bliver vred og lader slemme ting ske med dem som straf. Hvad kan du sige til hende?

Tilbage melding

Spørg: **Hvordan kan man sammenligne jøderne på Jesu tid, med Marla? Er der noget fra denne og sidste uges lektie, som du har lært, du kan sige til Marla om dette? Hvad var Ordet eller budskabet, som Jesus kom for at fortælle?**



Jesus kom for at vise os, at Gud elsker os

Noter

4

Brug Bibelhistorien**Bekendtgørelse**

Uddel papir og tegneredskaber til klassen. Bed dem om at lave en bekendtgørelse, som fortæller om, at Jesus skal til at flytte ind i jeres nabolag. Hvordan ville jeres nabolag blive, hvis Jesus var jeres nabo? Hvordan ville det, at have Jesus som nabo, ændre deres liv? Hvad kan de andre naboer forvente?

Tilbage melding

Sig: **JESUS KOM FOR AT VISE OS, AT GUD ELSKER OS. Hvordan kan du tage dette budskab med dig og bruge det i dit nabolag?** Tag imod fornuftige svar, og hjælp klassen med at lægge planer for den kommende uge.



Jesus kom for at vise os, at Gud elsker os

Medbring:

- Papir
- Tegneredskaber

Afslutning.

Tak Gud fordi han sendte Jesus ind i vores nabolag, og fordi han giver os et fuldstændigt billede af, hvordan Gud er. Bed om visdom og mod til at fortælle om Jesu budskab til andre.

Noter

LEKTIE N

Ny i nabolaget

Nøgletekst

Joh 1,14.
Hebr 2,14-18.

Power Tekst

“Ordet blev kød og tog bolig iblandt os” (Joh 1,14).

Power Point

Jesus
kom
for at
vise os,
at Gud
elsker
os

Er du nogensinde flyttet til et nyt sted? Tænkte du på, om du ville passe ind i dit nye nabolag? Måske er der nogen, som er flyttet ind i jeres nabolag. Hvordan bar du dig ad med at blive venner med dem?

Den kradsende lyd fra Johannes' pen holdt pludselig op. Igen følte han behov for at tænke sig grundigt om, før han besluttede, hvilke ord han skulle bruge for at sige det, han skulle. *Jeg har allerede forklaret, hvordan Jesus var Ordet, og budskabet om lys og liv fra Gud, tænkte Johannes. Jeg tror, at det er temmelig klart. Men nu til den næste del...*

Endnu engang sad Johannes med fjerpen mellem hænderne, mens han tænkte sig grundigt om. Han var den eneste discipel tilbage, den sidste, som havde vandret og talt og spist og levet sammen med Jesus. Han skrev det ned, som han havde set og hørt, inden det blev for sent – før hans vidnesbyrd var væk for altid. Det var så vigtigt at vælge de rigtige ord til at fortælle præcis, hvem Jesus var, til dem, som aldrig havde mødt ham i egen person. *Ja, han var Gud, tænkte Johannes. Han var Gud, som skabte verden alene ved magten i hans ord. Han havde altid eksisteret. Men han havde et valg. Han valgte at forlade himmelens herlighed for at komme ned på jorden. Han blev menneske.*

Johannes samlede pennen op igen og dyppede den i blækhuset. Ordet, budskabet om hvem Gud var, tog menneskelighedens form, blev menneske. “Ordet blev kød,” skrev han på papiret.

Men det var mere end blot at blive menneske, tænkte Johannes. Han var en usædvanlig person. Folk reagerede over for ham på en måde, som de aldrig havde reageret over for nogen anden på. Store flokke af mennesker fulgte ham, hvor end han gik. De inviterede ham med til fester. De bragte deres børn hen til ham for at få ham til at velsigne dem. De

elskede ham. Og han elskede dem. Han var Gud, men han var også en af os.

Johannes tænkte tilbage på nogle af de mirakler, han havde set Jesus udføre. Det første var ved brylluppet i Kana. Hvis bryllup var det nu? Han kunne ikke engang huske det. Men han kunne huske det desperate udtryk i Marias ansigt, da hun kom hen for at fortælle Jesus, at de var løbet tør for druesaft. De ville have været nødt til at stoppe festen. Værten ville have været pinligt berørt. Men Jesus ønskede ikke at se nogen lide, heller ikke at se en vært blive flov over ikke at have vin nok til gæsterne, så Jesus reddede festen ved at lave vand til vin. Se, *det passede ind.*

Så kom Johannes i tanke om dengang, Jesus opvakte enkens søn fra de døde. Det var i Nain. Den stakkels kvinde var så fyldt med sorg, at Jesus ikke kunne lade være med at hjælpe hende ved at få hendes søn til at forsvinde. Så han gav hende hendes søn igen.

Og senere i Bethania, hvor hans gode ven Lazarus var død. Jesus opvakte også ham fra de døde, men ikke før han selv havde grædt over ham, som om han var en del af familien selv. De, som så det hele, kommenterede, hvor højt Jesus havde elsket Lazarus.

Ja, Han elskede os, tænkte Johannes. Uanset hvem, uanset hvor. Han var en del af os – og der var ingen bedre måde at vise os på, hvor højt Gud elskede os, end at blive en af os og leve sammen med os og føle vores sorger, helbrede vores smerte, dele vores glæder og derefter dø på korset for vores synder. Og derefter fortalte han os, at hvis vi havde set ham, så havde vi set Faderen. Ja, efter at

have kendt Jesus, så ville man ikke kunne tro, at Gud ikke også elskede os. Ved at leve sammen med os, viste Jesus os, hvordan Gud virkelig er. Johannes dyppede pennen igen og læste, hvad han allerede havde skrevet: "Ordet blev kød." Ja, tænkte Johannes, og mere. "Og tog bolig iblandt os, og vi så hans herlighed, en herlighed, som den Enbårne har den

fra Faderen, fuld af nåde og sandhed." (Joh 1,14).

Det gør mig stadig forundret, tænkte Johannes. Gud elskede os så meget, at han påtog sig menneskeskikkelse og kom for at leve sammen med os og blive en af os, så vi kunne få et tydeligere billede af, hvor meget Gud elsker os. Dette er i sandhed nåde.

Lørdag

- Lav denne uges aktivitet på side 67.

Søndag

- Læs "Ny i nabolaget".
- Begynd at lære Power Teksten
- Bed om, at Gud må hjælpe dig med at forstå den sande betydning af, at Jesus flytter ind i vores nabolag.

Mandag

- Læs Joh 1,1-14.
- Skriv hvad du mener, er det vigtigste af det, som Johannes forsøger at sige i denne tekst?
- Spørg en voksen om han/hun vil fortælle dig om engang, hvor de langt om længe mødte en person, som de havde hørt meget om. Hvordan ændredes deres opfattelse af personen, efter at de havde mødt vedkommende?
- Bed for, at du vil komme til at kende Gud, som han virkelig er.

Tirsdag

- Læs 2 Mos 25,8 for at finde en anden episode, hvor Gud havde med sit folk at gøre.
- Buk et ark papir på midten. På den venstre side skal du skrive "før" og skrive så mange ord, du kan komme i tanke om, som folk kunne have tænkt om Gud, før Jesus levede på jorden. Og på den højre side skal du skrive "efter" og skrive, hvordan deres forståelse kunne have ændret sig, efter de lærte Jesus at kende.
- Bed til Gud og tak ham, fordi han sendte Jesus til at give os et klarere billede af, hvordan han er.

Onsdag

- Læs Matt 1,23.
- Spørg tre personer, hvorfor det er så vigtigt, at Gud kom og levede sammen med os.
- Gentag Power Teksten, indtil du kan sige den udenad.
- Hvilke personer kender du, som har brug for at vide noget om de gode nyheder om Jesus? Hvordan kan du hjælpe vedkommende med at se Jesus, som han virkelig er?
- Bed til Gud om at give dig mod og visdom til at fortælle om Jesus til dem, som ikke kender ham.

Torsdag

- Power Teksten er kun halvdelen af Joh 1,14, læs resten af verset og slå derefter ordet "herlighed" op i en ordbog. Kan du komme i tanke om andre gange, hvor mennesker så Guds herlighed? (Se 2 Mos 3,1-6; 33,18-23; 40,34-38; Luk 9,28-36.)
- Illustrer en af de Bibeltekster, du lige har læst, med en tegning.
- Hvordan reagerer personer oftest på Guds herlighed? Er det sådan folk også reagerede over for Jesus? Hvorfor eller hvorfor ikke? Ser folk Guds herlighed i dig? Hvorfor eller hvorfor ikke?
- Bed om, at du må være en effektiv budbringer for Gud.

Fredag

- Forestil dig, at du er Johannes. Hvad ellers vil du mene var vigtigt for personer at vide om Jesus?
- Læs 1 Thess 4,16,17; Åb 21,3. hvad vil der ske, når Jesu herlighed bliver vist så alle kan se den?
- Fortæl om Power Teksten til din familie til andagt i aften, og fortæl dem, hvorfor Jesus flyttede ind i vores nabolag.
- Bed til Gud og tak ham, fordi han har sendt sin Søn ind i vores nabolag for at vise os, at han elsker os.



Gud i centrum

NÅDE Gud gav sig selv for os

Power Tekst

"Vis mig dine veje, Herre, lær mig dine stier!
Vejled mig i din sandhed og belær mig, for du er min frelses Gud,
til dig sætter jeg altid mit håb." (Sl 25,4-5).

Nøgletekst & referencer

Luk 1,39-55; Den Store Mester, kap 15.
Bibelhistorien på side 116 i denne lærervejledning.

Målsætningen er, at de unge:

Ved at Gud glæder sig over at arbejde med ydmyge og lærevillige personer.

Føler sig velsignede over at være kaldet af Guds kærlighed.

Reagerer ved at sætte Jesus i fokus i alt, hvad de gør.

Power Point



Gud ønsker at jeg skal være ydmyg, så han kan være centrum i mit liv

Forberedelse...

Bibellektien kort fortalt

I Marias svar til Guds kald mærker vi Marias ydmyghed og hendes forståelse af, at alt hvad vi udfører her på jorden, er ved Guds magt og til hans herlighed. Hun fortæller om de store ting, som Gud har udført for hende (Luk 1,49), hans mægtige handlinger (vers 51-53), og hans nåde over for sit folk (vers 50,54). Hun er villig til at lade Jesus blive hendes grund til at leve.

Dette er en lektie om nåde

Mere end noget andet ønsker Gud at fylde og styrke sit folk. Det kan kun opnås, når

ydmyge hjerter er villige til at sætte Gud først. Når vi gør Gud til fokus i vores liv, så fylder han os med magt til at udføre store ting for ham.

Til Læreren

"Marias lovsang ... Betragtes som den ypperste salme i den hellige litteratur. Det er lyrik af ufattelig skønhed, som er selv Marias forfader David værdig. Den er fyldt med en ånd af ydmyg beundring og taknemmelighed, den priser Guds magt, herlighed og nåde... (den) bliver ofte kaldt 'Magnificat' efter det første ord i den latinske tekst..."

Noter			
Lektions forløb	Minutter	Aktiviteter	Materialer
Velkommen	<i>Så længe der kommer nogen</i>	<i>Hils på børnene/ de unge ved døren, når de kommer, spørg hvordan de har det.</i>	
1 Åbningsaktivitet	10-15	A. Grupper på 6 personer B. Blind i en labyrint	Papirlapper og konvolutter Tørklæde til bind for øjnene, stole osv. som kan anvendes som forhindringer
* Bøn & tilbedelse	15-20	Samvær Sange Mission Kollekt Bøn	Mission Spotlight Kollektkurv
2 Bibelhistorien	15-20	Introduktion til bibelhistorien	Papir, sakse
		Oplev Bibelhistorien	Tavle og kridt, Bibler
		På opdagelse i Bibelen	Bibler, papirlapper
3 Forstå Bibelhistorien	10-15	Scenario	Udskrevne scenarier
4 Brug Bibelhistorien	10-15	Udfyld hullet	Papir og udklip fra "Introduktion til Bibelhistorien", kuglepenne, tape

"Marias lovsang er ofte blevet sammenlignet med Hannahs (Se 1 Sam 2,1-10), som var en takkebøn, fordi hun havde fået Samuel... Marias lovsang minder også om Moses' lovsang (se 2 Mos 15) og også Deborahs og Baraks (se Dom 5), og har en lignende ånd som Salme 113 og 116 bl.a." (*The Seventh-day Adventist Bible Commentary, bd.5, s.686*).

Sådan gør du...

Velkommen

Byd børnene og de unge velkommen ved døren, når de kommer. Spørg til, hvordan deres uge er gået – hvad de er glade for eller kede af. Spørg dem, om de har noget fra den foregående uges Bibelstudier, som de gerne vil fortælle om.

Bed børnene om at være klar til at deltage i den aktivitet, som du har valgt som åbningsaktivitet.

1

Åbningsaktiviteter

Vælg den aktivitet eller de aktiviteter, som passer bedst i din situation.

Medbring:

- Lapper
- papir
- Konvolutter

A. Grupper på 6 personer

Note: Tilpas størrelsen af grupperne i denne aktivitet, så det passer til klassens størrelse. Lav færre og mindre grupper om nødvendigt.

Sørg for at have forberedt en samling korte beskeder, som "Gud elsker dig" eller "Jesus døde for dig", og lav seks kopier af alle beskeder. Sørg også for at have forberedt 2-3 enkelt beskeder... Skriv hver af disse beskeder på en lap papir og placer hver lap i en lukket konvolut. Giv en konvolut til alle personer i klassen.

Instruer klassen om, at de skal åbne deres konvolutter og læse beskeden, derefter skal de gå rundt, til de finder en person, som har den samme besked. Fortsæt indtil alle grupper på seks (eller det antal som din klassestørrelse tillader) er blevet dannet. Dem med kun 1 besked vil stadig være tilbage og gå rundt.

Tilbage melding

Spørg: **Hvordan var det, når I fandt andre, som havde den samme besked?** (alle tiders; Jeg havde det, som om jeg hørte til hos dem; osv.) **Hvordan var det at opleve, at du ikke kunne finde nogen at høre sammen med?** (Ensomt; jeg kunne ikke finde ud af, hvorfor der ikke var andre, der havde den samme besked; jeg passede ikke ind; osv.)

Hvilke af disse personer – de som er i en gruppe eller de som er uden gruppe – tror I, føler sig mest ydmyge lige nu? Hvorfor? Hvem tror I ville være mest villig til at tage imod råd om at komme med i en gruppe lige nu?

Sig: **Gud ønsker ikke, vi skal være ensomme, men han er i stand til at bruge os bedre, når vi er ydmyge og klar til at lytte til ham. Kun da kan Gud lære os sine veje. Vores Power Tekst i dag er Sl 25,4-5. Lad os læse teksten sammen.**

Spørg: **Da en engel fortalte Maria, at hun skulle føde Jesus, tror I, hun følte sig som en person, der hørte med i en gruppe, eller som en, der ikke var i en gruppe? Tror I, hun var ydmyg? Det er kun, når vi er ydmyge, at Gud kan være centrum i vores liv. Det er ugens Power Point i dag**



Gud ønsker, at jeg skal være ydmyg, så han kan være centrum i mit liv

B. En blind i en labyrint

Del klassen ind i par og giv den ene bind for øjnene. Sæt forhindringer op med stole, borde osv. Den seende partner skal tale den anden person igennem forhindringsbanen, så den blinde partner kan komme igennem uden at falde over eller støde ind i forhindringerne. Byt roller, og lav forhindringsbanen om igen, og gentag dette.

Tilbage melding

Spørg: **Hvordan var det, da I blev klar over, at I måtte styre uden om forhindringerne med bind for øjnene? Hjalp det at have en partner, som kunne hjælpe jer gennem den? Hvad var det vigtigste, I var nødt til at gøre for at kunne komme igennem med succes?** (At lytte til din partners stemme). **Hvad ville der være sket, hvis du havde ignoreret din partners stemme og bare tromlet igennem på egen hånd?** (Du ville have snublet eller stødt ind i tingene). **Kunne du have været for stolt til at lytte og stadig haft succes med at komme igennem banen?**

Sig: **Det ligner meget godt den måde, Gud ønsker, at vi skal forholde os til ham på. Han ønsker, at vi skal være ydmyge, så han kan lære os noget. Det er kun på de tidspunkter, han kan være i fokus i vores liv. Ugens Power Point siger, "Vis mig dine veje, Herre, lær mig dine stier! Vejled mig i din sandhed og belær mig, for du er min frelses Gud, til dig sætter jeg altid mit håb."**

Gud kan kun lede os ad sine stier, når vi lytter til ham i stedet for selv at tage styringen og gøre det hele selv.



Gud ønsker, at jeg skal være ydmyg, så han kan være centrum i mit liv

Medbring:

- Tørklæder
- Ting, som kan anvendes som forhindringer

Noter



Bøn & tilbedelse

Fællesskab

Fortæl om børnenes sorger og glæder i ugens løb (det som er passende.) Måske er der noget fra nogle af børnenes hjemmeandagter, som de gerne vil dele med de andre. Husk at bemærke, hvis nogen har haft fødselsdag i ugens løb. Og byd gæster specielt velkommen.

Sange

Syng evt. 2-3 sange

Mission

Anvend Mission Spotlight eller en anden missionsrapport, som du har til rådighed.

Kollekt

Mind klassen om, at når Gud er i fokus i vores liv, så bliver vi åbne for hans ledelse, når det kommer til at beslutte, hvad vi bruger vores penge på. Du kan opfordre dem til at tale med voksne i deres omgangskreds om, hvad de kan gøre for et specielt missions projekt i dette kvartal.

Bøn

Mind klassen om, at i oldtiden forlangte en erobrende hersker, at hans nye undersåtter skulle knæle foran ham, som et tegn på ydmyghed og underkastelse. Når vi vælger at knæle foran Gud, så anerkender vi hans overherredømme og viser vores ydmyghed over for ham. Når du beder, så bed Gud om at give klassen ydmyge hjerter og en villig ånd til at sætte Gud i fokus, i deres liv.

Medbring:

- Kollektkurv

2

Bibelhistorien

Medbring:

- Papir
- Sakse

Introduktion til bibelhistorien

Giv alle en lap papir og en saks. De skal folde papiret på midten, derefter igen på den anden led, så der bliver fire felter. De skal begynde i hjørnet, hvor de fire felter mødes, og fold papiret igen diagonalt, så det danner en trekant. (Du får en større flap til overs på den ene side. Det gør ikke noget!) Sig til klassen at dette ark papir repræsenterer deres liv. Bed klassen om at tænke på engang, hvor noget pinligt skete med dem, eller forestil jer en pinlig situation – at blive skældt ud af en lærer foran hele klassen, at falde på vej hen over en scene, osv. Mens de tænker på sådan en situation, så bed dem om at rive et par cm af toppen af trekanten af, så de river det af i en bue, så når de åbner papiret op, vil der være et hul inden i.

Bed dem om at folde papiret ud, og holde det op i vejret. (bed dem derefter om at gemme disse papirer med hul i, til en senere aktivitet.)

Tilbage melding

Sig: **Dette papir repræsenterer jeres liv, og hullet viser, hvordan I har det, når der sker noget pinligt for jer. Hvordan kan I beskrive denne følelse?** (ydmygende, ydmyget) **Hvad kan fylde hullet?** (tag imod svar). **Tænk på den pinlige situation Maria befandt sig i. Hun var gravid og ugift. Hvordan udfyldte hun dette hul? Svaret findes i Bibelteksten, Luk 1,46-55.**

Oplev bibelhistorien

Medbring:

- Tavle og kridt
- Bibler

Tegn en linie ned gennem midten af tavlen. Ved toppen til venstre skal du skrive "Hvem", ved toppen til højre skal du skrive "hvad".

Bed klassen om at slå op til Luk 1,46-55. Teksten er fyldt med energi og handling, hvis de tager tid til at læse teksten omhyggeligt. I hver sætning skal du bede dem om at finde ud af, hvem der gør hvad og skrive svarene på tavlen i den passende kolonne. For eksempel, i den første sætning så er "hvem" Maria, og "hvad" kunne være at herliggøre Herren. Nogle sætninger indeholder flere "hvem" eller "hvad". I disse tilfælde, så gennemgå dem udtryk for udtryk.

Tilbage melding

Spørg: **Hvordan fyldte Maria det ydmyge område i sit liv?** (med Gud). **Ifølge sangen om Maria, hvem splittede Gud?** (vers 51) **hvem styrtede han?** (vers 52) **Hvem løftede han op?** (vers 52) **Hvem fyldte han?** (vers 53) **Hvem sendte han tomhændet væk?** (vers 53) **Hvad kalder Maria sig selv?** (Vers 48) **Hvordan brugte Gud Maria?** **Hvilken slags personer kan Gud bedst arbejde med?**



Gud ønsker at jeg skal være ydmyg så han kan være centrum i mit liv

På opdagelse i Bibelen

Medbring:

- Bibler
- Sedler papir

Bibelen er fyldt med eksempler på personer, som ydmygede sig eller ikke ydmygede sig for Herren. Skriv hver af følgende henvisninger på tekster, på en lap papir. Bed klassen om at finde og læse henvisningerne. De får 2 minutter til at forberede en sketch, som de kan vise for resten af klassen, baseret på teksten. Nummeret, der står i parenteserne ved siden af henvisningen, viser det minimum antal personer, der skal bruges til at spille rollerne i scenen.

- **1 Mos 4,3-10** – Kain og Abel (3; Kain, Abel, Gud)

- **1 Mos 13,5-13** – Lot og Abraham deler sig; Lot vælger det bedste land til sig selv (2; Lot, Abraham).
- **5 Mos 8,2-3** – Gud ydmygede israelitterne med sult, derefter gav han dem manna (4-5; Israelitterne)
- **2 Sam 10,4,5** – Hanun ragede halvdelen af skægget af på Davids mænd for at ydmyge dem (4-5; Hanun, mænd, David)
- **2 Krøn 33,21-25** – Amon ydmygede sig ikke; hans embedsmænd myrdede ham og gjorde Josias til konge i hans sted (4; Amon, embedsmænd, Josias).
- **2 Krøn 36,11-19** – Sidkija ydmygede sig ikke for Jeremias; Babylonierne indtog Jerusalem og tog folket som fanger (4-5+; Sidkija, Jeremias, Babylonierne, fanger).
- **Dan 5,18-30** – Daniel fortæller Belshassar, hvordan Nebukadnesar blev frataget sin herlighed, da han blev arrogant, og forudsiger Belshassars dom; Belshassar bliver ramt (3; Daniel, Nebukadnesar, Belshassar).
- **Matt 26,31-35, 69-75** – Jesus forudsiger, at Peter vil benægte at kende noget til ham; Peter hævder, at han vil dø før det sker. Peter benægter senere al kendskab til Jesus, og da han indser, hvad han har gjort, græder han bitre tårer (3; Jesus, Peter, pigen)
- **ApG 20,17-21** – Paulus tjener Herren med ydmyghed og prædiker både for jøder og for grækere (3+; Paulus, jøder, grækere).
- **Kol 3,12** – Guds folk ifører sig ydmyghed (1)

Tilbage melding

Spørg: **I hvilke af disse sketcher var folk uvillige til at ydmyge sig for Gud? Hvad sker der, når folk ikke er villige til at ydmyge sig?** (Katastrofe er resultatet). I hvilke af disse sketcher var folk villige til at ydmyge sig? Hvad skete der? (Gud er i stand til at lede dem eller bruge dem, som stoler på ham).



Gud ønsker at jeg skal være ydmyg så han kan være centrum i mit liv

3

Forstå Bibelhistorien

Medbring:

- De skrevne scenarier

Scenarier

Del klassen ind i 3 grupper. Giv hver gruppe et af følgende scenarier. Saml grupperne igen så de kan fortælle hinanden om deres scenarier og deres løsninger til det.

- 1. Martin elsker at være i rampelyset. Han har det aldrig så godt, som når han er midtpunkt for alles opmærksomhed. Han ved, at dette behov for anerkendelse sikkert forstyrrer hans forhold til sine venner og Gud, men han går ud fra, at han har masser af tid til at gøre det godt igen senere, efter han er blevet virkelig berømt. Hvad bør Martin vide om ydmyghed?**
(Spor: Matt 5,5)

- 2. Jakob vil gerne have at alle skal vide, at han og Gud er tætte venner. Faktisk, så giver han altid lige folk en antydning af dette i enhver samtale, han har, om et hvilket som helst emne. Når alt kommer til alt, siger han, så har folk brug for at vide, hvem der er de gode, dem man skal holde med. Han betragter sig selv**

som en rollemodel og den åndelige kæmpe på skolen. Hvad bør Jakob vide om ydmyghed?
(Spor: Matt 6,1-4)

- 3. Signe elsker Gud, men hun er træt af at skulle enes med alle andre. Andre mennesker kan være SÅ irriterende! – så selvretfærdige, så snobbede, så fordømmende eller bare dumme i hovedet! Hun overvejer at droppe ud af kirken og bare være sig selv i en periode. Hvad ville du sige til Signe om ydmyghed?**
(Spor: Mika 6,8)

Tilbage melding

Sig: **Ligner Martin, Jakob og Signe nogen, du kender? Har de virkelig gjort Gud til fokus i deres liv? Hvilket problem med stolthed har de alle sammen? Hvordan kan de igen få hjertet på det rette sted, hvor de kan tage imod ledelse fra Gud? Hvad ønsker Gud mest af alt fra dem, og fra dig?**



Gud ønsker at jeg skal være ydmyg så han kan være centrum i mit liv

Noter

4

Brug Bibelhistorien**Udfyld Hullet**

Bed klassen om at tage deres papir og det stykke, som de klippede ud fra midten af det, som de brugte i "Introduktion til Bibelhistorien", og sætte sig i en rundkreds. Bed hver person om på skift, at nævne en ting, som de og/eller andre på deres alder måske sætter i fokus i stedet for Gud og skriv det på deres papir (det runde midterstykke, som de klippede/rev ud), derefter skal de vende det om og skrive "Jesus", mens de siger, "Jeg vælger at gøre Jesus til fokus i mit liv" Bed dem om at tape midterstykket tilbage på arket, så det dækker hullet.

Tilbage melding

Spørg: **Hvor ofte har vi brug for at bede Gud om at give os ydmyge hjerter, som holder ham i fokus?** (hver dag, hele dagen lang.) **Lad os gentage Power Teksten sammen.**

Lad os huske:

Gud ønsker at jeg skal være ydmyg så han kan være centrum i mit liv

Medbring:

- Papir og ud-klip fra "introduktion til bibelhistorien"
- Kuglepenne
- Papir

Afslutning

Tak Gud for Marias eksempel, som forblev ydmyg, selvom Gud udvalgte hende til at være mor for hans hellige søn. Bed Gud om at give klassen ydmyge hjerter, som altid er villige til at sætte ham først i deres liv.

Noter

LEKTIE N

Gud i centrum

Nøgletekst

Luk 1,39-55.

Power Tekst

“Vis mig dine veje, Herre, lær mig dine stier! Vejled mig i din sandhed og belær mig, for du er min frelser Gud, til dig sætter jeg altid mit håb.”
(Sl 25,4,5)

Power Point

Gud ønsker, at jeg skal være ydmyg, så han kan være centrum i mit liv

Maria gav et suk fra sig, idet hun rundede hjørnet på den støvede vej og fik øje på Elisabeths hus for enden af vejen. Det havde været en lang rejse, og hun var træt. Normalt blev hun ikke så træt af at gå i det bakkede terræn i Judæa. Hun mindede sig selv om, at hun var gravid, og selv om det ikke kunne ses endnu, så vidste hun, at det var grunden til, at hun var ekstra træt.

Men nu var huset i syne. Det ville blive så godt at se Elisabeth – Elisabeth, som englen havde fortalt om også ventede en søn. Elisabeth og Zakarias havde for længe siden opgivet at få børn. Barnet som Elisabeth ventede, var også en mirakelbaby. Maria kunne ikke vente med at høre hele historien. Det eneste engelen havde sagt var, at Elisabeth var i 6.måned af sin graviditet, og at intet var umuligt for Gud. Maria smilede, mens hun tænkte. Hun vidste om nogen, at dette var rigtigt.

Hun var ved dørtrinnet nu og stak hovedet inden for i det enkle hjem. “Elisabeth?” kaldte hun. “Er du hjemme?”

Elisabeth vendte sig om, meget forbavset. Hun stoppede brat op, og hendes hånd rakte instinktivt ned til den runde mave. Et øjeblik senere var hun igen i omdrejninger. “Maria!” hun skyndte sig hen til sin yngre slægtning. “Velsignet er du blandt kvinder! Og velsignet er det barn, som du bærer! Men hvorfor er jeg så bærer, at min Herres moder kommer og besøger mig? Så snart jeg hørte din stemme, så hoppede barnet i mit liv af glæde.”

Maria smilede genert over Elisabeths ord. Så vidste hun det altså allerede.

Elisabeth fortsatte. “Du er velsignet, fordi du troede at det, Herren har sagt, vil komme til at ske!”

Maria tænkte over det et øjeblik. Det var

aldrig faldet hende ind ikke at tro på, hvad englen sagde. Gud havde da altid holdt sit ord? Og ja, hun vidste, at der skulle ske noget særligt med hende og gennem hende.

“Jeg priser Herren,” sagde Maria, “og jeg er så glad for, at Gud er min frelser. Jeg er kun en ydmyg tjenerinde, men fra nu af, igennem alle generationer, vil folk kalde mig velsignet på grund af de store undere, Gud har gjort for mig.”

Maria tog taknemmeligt imod stolen og den kolde drik, som Elisabeth bød hende. Vandet smagte sødt og godt.

“Gud er altid nådig mod dem, som elsker ham,” fortsatte Maria. “Igen gennem alle tider har han udført store ting for dem, som elsker ham og for dem, som er ydmyge.” Hun tænkte på Abraham, faderen for hele Israel, som var villig til at forlade sig hjem og familie og tage til et fremmed land, som han ikke kendte noget til, bare fordi Gud bad ham om det. Gud gjorde ham i sandhed til en stor nation.

Hun tænkte på Moses, som tiggede Gud om at finde en anden, som kunne føre israelitterne ud af Ægypten. Og dog har der aldrig været en leder i Israels historie, som var større end Moses; Gud talte til ham ansigt til ansigt. Hvis nogen havde grund til at være stolt, så var det Moses. Og dog, blev han kaldt den mest ydmyge mand, som nogensinde har levet.

Hun tænkte på David, som nægtede at gøre kong Saul noget ondt, da han havde mulighed for det. Saul forsøgte at slå David ihjel, og David var blevet lovet Sauls trone en dag. Dog nægtede David at unnlade at ære den mand, som Gud havde valgt som konge. Det var David, som senere skulle gøre Jerusalem til en storslået by.

Hun tænkte på de andre konger i Israel og Juda – dem som havde nægtet at ære Gud. De havde stædigt tilbudt kanaanæernes afguder i stedet for, og Gud havde til sidst overladt dem til babylonierne. Deres storslåede by, Jerusalem, var blevet brændt, sammen med templet. Tusinder var blevet dræbt, og resten var taget til fange og ført til Babylon.

Alligevel gjorde Gud store ting gennem dem, som var ydmyge, de som var villige til at sætte ham i fokus i deres liv.

”Gud splitter dem, som er stolte” Maria fortsatte med at tale til Elisabeth. ”Han har styrtet de mægtige fra tronen, og han har

ophøjet de ringe; sultende har han mættet med gode gaver, og rige har han sendt tomhændet bort. Han har taget sig af sin tjener Israel og husker på sin barmhjertighed, som han tilsagde vore fædre – mod Abraham og hans slægt til evig tid.” sluttede Maria.

Elisabeth skænkede et glas koldt vand til sig selv også, og de to kvinder sad i stilhed et øjeblik og knyttede sig stærkere til hinanden pga. særlige sønner, som de begge ventede. De havde begge en stor opgave, der lå foran dem. Det vigtigste var for dem at holde deres hjerter ydmyge over for Gud, og sætte ham i fokus i deres liv.

Lørdag

- Lav denne uges aktivitet på side 80.

Søndag

- Læs ”Gud i centrum”.
- Begynd at lære Power Teksten
- Bed Gud om at give dig ny indsigt i hans vilje for dit liv i denne uge.

Mandag

- Læs Luk 1,39-55.
- Vers 46-55 bliver ofte kaldt Marias lovsang. Hvad mener du er de vigtigste ting, som Maria fremhæver i disse vers? Skriv det ned.
- Skriv hvert ord i Power Teksten på forskellige stykker papir.
- Bed Gud om at vise dig hans veje og lede dig ad hans stier.

Tirsdag

- Læs 1 Sam 2,1-10.
- Omskriv tre sætninger eller nogle tanker fra dette skriftsted, som også findes i Marias lovsang i Luk 1,46-55. Omskriv dem med dine egne ord.
- Øv dig i at blande kortene med Power Teksten og sætte dem i rigtig rækkefølge.
- Bed til Gud om, at han må give dig et ydmygt, lærer villigt hjerte.

Onsdag

- Læs 4 Mos 12,3.
- Hvad ved du om Moses' liv, som kan understøtte denne udtalelse? Skriv disse ting ned.
- Slå ordet ”ydmyg” op i en ordbog og skriv definitionen ned. Lav en liste på fem ting, som en ydmyg person ville eller ikke ville gøre.
- Bed til Gud om, at han må hjælpe dig med at sætte ham i fokus i dit liv.

Torsdag

- Læs Ordsp 6,16,17 og 16,18,19.
- Hvad betyder ”hovmodig”? Slå det op i en ordbog, hvis du ikke ved det.
- Spørg en voksen om han/hun vil fortælle dig om nogen, de har kendt, som var stolt. Spørg om de vil fortælle dig om en person, som de kendte, der var ydmyg. Hvem var mest behagelig at være sammen med?
- Øv dig i Power Teksten
- Bed til Gud, om han vil hjælpe dig med at undgå at være stolt.

Fredag

- Læs ”Gud i centrum” igen.
- Skriv tre ting, som du nogle gange er fristet til at sætte i fokus i dit liv i stedet for Gud.
- Sig Power Teksten sammen med din familie til andagt. Fortæl din familie ugens Bibelhistorie.
- Bed Gud om at hjælpe dig med at holde ham i fokus i dit liv.



Del af en plan

NÅDE Gud gav sig selv for os

Power Tekst

"solopgangen fra det høje vil besøge os for at lyse for dem, der sidder i mørke og i dødens skygge, og lede vore fødder ind på fredens vej." (Luk 1,78,79)

Nøgletekst & referencer

Luk 1,67-79; Den Store Mester kap 10.
Bibelhistorien på side 124 i denne lærervejledning.

Målsætningen er, at de unge:

Ved, at Gud altid har været optaget af vores frelse.

Føler visheden, der kommer af at kende Guds nåde.

Reagerer ved at lade Gud lede deres "fødder ind på fredens vej" i dag

Power Point



Gud har altid været optaget af min frelse.

Forberedelse...

Bibelhistorien kort fortalt

Zakarias lovsang er først og fremmest en tilbedelse af Gud for frelsen, som han har sørget for (Luk 1,68,69). Derefter peger Zakarias på Bibelen og viser, hvordan frelsen altid har været det, som Gud har forsøgt at bringe til sit folk (vers 70-75). Han beskriver frelsen med udtryk som forløsning, pagt, udfrielse, frelse og tilgivelse. Derefter forklarer han, at Jesu liv oplyser vores liv i nutiden og leder os til evigt liv i fremtiden.

Dette er en lektie om nåde

Johannes Døbers fødsel var endnu en del af Guds plan for frelse af menneskeheden. Under inspiration af Helligånden anerkendte Zakarias den rolle, som hans søn skulle spille, og forkyndte Guds fortsatte interesse i at frelse sit folk. Intet var mere vigtigt for Gud end dette, og Johannes' mission var at hjælpe med at tydeliggøre dette.

Noter			
Lektiens forløb	Minutter	Aktiviteter	Materialer
1 Velkommen	<i>Så længe der kommer nogen</i>	<i>Hils på børnene/ de unge ved døren, når de kommer, spørg hvordan de har det.</i>	
1 Åbningsaktivitet	10-15	A. Fortid, nutid og fremtid B. Hår i dag, Hår i morgen	Papir, tuscher, tegneredskaber Konvolutter, blyanter
* Bøn & tilbedelse	15-20	Samvær Sange Mission Kollekt Bøn	Mission Spotlight Kollektkurv
2 Bibelhistorien	15-20	Introduktion til Bibelhistorien	Tavle, kridt, ordbøger
		Oplev Bibelhistorien	Livlig oplæser, tavle og kridt
		På opdagelse i Bibelen	Bibler
3 Forstå Bibelhistorien	10-15	Vandre i fred	Langt reb
4 Brug Bibelhistorien	10-15	Sikker på frelse	

Til læreren

”Forløst sit folk.” Disse ord betegner den underforståede bekendtgørelse, at frelseren selv snart ville komme, ”for at give sit liv som løsesum for mange” (Matt 20,28). Som det så ofte er tilfældet med profeterne i GT, taler Zakarias om en fremtidig begivenhed, som om den allerede er sket... Guds løfter er så sikre, at Zakarias allerede da retfærdigvis kunne tale om frelsesplanen, som et opfyldt løfte.” (Seventh-day Adventist Bible Commentary, bd. 5, s.690-691).

Sådan gør du...

Velkommen

Byd børnene og de unge velkommen ved døren, når de kommer. Spørg til, hvordan deres uge er gået – hvad de er glade for eller kede af. Spørg dem, om de har noget fra den foregående uges Bibelstudier, som de gerne vil fortælle om.

Bed børnene om at være klar til at deltage i den aktivitet, som du har valgt som åbningsaktivitet.

1

Åbningsaktiviteter

Vælg den aktivitet eller de aktiviteter, som passer bedst i din situation.

Medbring:

- Papir
- Tuscher
- Tegneredskaber

A. Fortid, nutid og fremtid

Bed børnene om at sætte sig eller stå på en lige række. Den første person skal sige "fortid", den anden person skal sige "nutid" og den tredje skal sige "fremtid". Begynd forfra ved den fjerde person og fortsæt, indtil alle har sagt enten "fortid", "nutid" eller "fremtid". Bed klassen om at danne grupper baseret på, hvilket ord de sagde. Giv hver gruppe papir og tegneredskaber og instruktion om at tegne fem velsignelser fra Gud. Velsignelserne kan være noget, som Gud allerede har gjort for dem (fortid), velsignelser som de i øjeblikket modtager fra Gud (nutid), eller velsignelser, som de tror, de senere vil modtage fra Gud (fremtid). De velsignelser, som de vælger, behøver ikke have nogen forbindelse til det ord, de sagde ved opdelingen.

Saml grupperne igen, og lad resten af klassen få lov til at forsøge at gætte, hvad gruppernes tegninger illustrerer.

Tilbage melding

Spørg: **Er det let at få øje på noget, som Gud har gjort i fortiden, som han gør nu, eller det han vil gøre i fremtiden? Hvorfor? Tror I, at Gud har ledt og vil lede jer i hvert afsnit af jeres liv? Hvorfor eller hvorfor ikke?**

Sig: **Jeres frelse er det vigtigste for Gud. Grunden til, at Jesus kom til jorden fra himmelen, var for at frelse os fra synd og give os evigt liv. Ugens Power Tekst er Luk 1,78 og 79. Den siger, "solopgangen fra det høje vil besøge os for at lyse for dem, der sidder i mørke... og lede vore fødder ind på fredens vej." Dette løfte gælder hver eneste af os.**



Gud har altid været optaget af min frelse

Medbring:

- Konvolutter
- Blyanter

B. Hår i dag, hår i morgen

Giv alle en blyant og en konvolut. Bed alle om at trække et hår ud (på sig selv!), og lægge det i konvolutten og lukke den. Derefter skal de tegne et symbol i det øverste højre hjørne, så de kan kende deres egen konvolut igen. Saml alle konvolutterne sammen, og del dem ud igen til klassen, så folk ikke får deres egen konvolut. Bed dem om at åbne konvolutterne og se på håret, som er inden i, og forsøg at finde ud af, hvis det er.

Tilbage melding

Spørg: **Var det vanskeligt at finde ud af, hvis hår det var? Hvorfor eller hvorfor ikke? Gud kender dig så godt, og Bibelen fortæller os, at han ved, hvor mange hår vi har på hovedet, hver især (Matt 10,30). Tror du, at den Gud, som bruger tid på at vide, hvor mange hår du har på hovedet, har tænkt sig at tage let på din frelse? Nej. Faktisk, så er din frelse det vigtigste for Gud. Lad os læse Power Teksten igen, Luk 1,78,79.**



Gud har altid været optaget af min frelse

Bøn & tilbedelse

**Fællesskab**

Fortæl om børnenes sorger og glæder i ugens løb (det som er passende.) Måske er der noget fra nogle af børnenes hjemmeandagter, som de gerne vil dele med de andre. Husk at bemærke, hvis nogen har haft fødselsdag i ugens løb. Og byd gæster specielt velkommen.

Sange

Syng evt. 2-3 sange

Mission

Anvend Mission Spotlight eller en anden missionsrapport, som du har til rådighed.

Kollekt

Gud er optaget af frelsen af hver eneste person, som nogensinde har levet, og som nogensinde kommer til at leve. Men mange kender ham ikke engang endnu. Vores kollekt går til at udbringe budskabet om nåde til alle mennesker.

Bøn

Spørg, om der er nogen, der kender det matematiske symbol for uendelighed. (et 8-tal som ligger ned.) Bed klassen om at holde hinanden i hænderne og danne 8-taller. Når I beder, så tak Gud, fordi han har udtænkt en plan, som kan frelse os, længe før han skabte verden. Tak ham, fordi han elsker os så meget, at han ønsker, at vi skal leve sammen med ham i en uendelighed.

Medbring:

- Kollektkurv

2

Bibelhistorien

Medbring:

- Tavle og kridt
- Ordbøger

Introduktion til bibelhistorien

Bed klassen om at tænke på så mange ord som muligt, som betyder "frelse" eller "at redde". I kan måske få gavn af ordbøger, som kan hjælpe lidt på vej. Idet de kommer med svar, så skriv dem på en liste på tavlen.

Sig: **I dagens bibelhistorie, er Zakarias blevet stum og døv i ni måneder, fra dengang han tvivlede på englen Gabriel, som kom for at fortælle ham, at Elisabeth ville føde en søn. Nu, da barnet var født, og naboerne og slægtningene samlede for at give barnet navn, ville de give ham navnet Zakarias, efter sin far. Men Zakarias tager sin skrivetavle og skriver: "Hans navn er Johannes". Bibelen fortæller, "I det samme fik han atter mund og mæle, og han talte og lovpriste Gud." (Luk 1,64). Dagens lektie er Zakarias lovsang. Den fortæller noget vigtigt om Guds plan for vores frelse.**

Oplev bibelhistorien

Bed en voksen, eller en af de unge fra klassen, som kan læse godt og udtryksfuldt, om at læse Luk 1,68-79 højt for de andre. Bed klassen om at lytte godt efter, hvad der står, og rejse sig op, hver gang der er noget, som har med at frelse eller frelsen at gøre. Placer følgende liste af ord på tavlen til hjælp, men sig til klassen, at de ikke er begrænset til kun at rejse sig ved disse ord: forløst, frelse, udfri, tilgivelse, nåde.

Sæt et kryds ud for hvert ord på tavlen, når dette ord er blevet nævnt, og tilføj nye ord eller udtryk fra Bibelen i takt med, at klassen gør opmærksom på dem ud fra teksten.

Medbring:

- En livlig oplæser
- Tavle og kridt

Tilbage melding

Sig: **Hvor meget i disse vers handler om frelse? enten i fortiden, nutiden, eller fremtiden?** (Om nødvendigt, så læs teksten igen, og bed klassen om at lytte efter skiftene mellem fortid, nutid, og fremtidig frelse). **Hvem eller hvad er "solopgangen" i vers 78? Hvorfor valgte Zakarias denne metafor? Hvad sker der, når solen rammer skyggerne (vers 79)? Hvad er "fredens vej"? Er det nutid eller fremtid?**



Gud har altid været optaget af vores frelse

På opdagelse i Bibelen**Medbring:**

- Bibler

Del klassen ind i små grupper og giv hver gruppe et af følgende skriftsteder.

Giv hver gruppe 3 minutter til at læse teksterne og forberede et lille optrin for klassen. Hver skal illustrere engang, hvor Gud viste eller vil vise, at han er optaget af sit folks frelse. Efter hvert optrin så spørg klassen, hvordan denne episode illustrerer Guds omsorg, og at han er optaget af sit folks frelse.

- 1 Mos 3, med særlig henblik på vers 15 (Gud taler til slangen i haven efter Adam og Eva først syndede).
- 1 Mos 6,5-7; 7,1-13; 8,15-22 (Noa og syndfloden)
- 2 Mos 2,7-10 (Guds tale til Moses ved den brændende busk).
- 2 Mos 14,29,30 (Overgangen af det røde hav).
- Dan 3. (Shadrak, Meshak og Abed-Nego i ildovnen)
- Dan 6,6-23 (Daniel i løvekulen).
- Mark 15,25-39 (Jesu korsfæstelse).
- 1 Thess 4,16,17 (Jesu genkomst).

3

Forstå Bibelhistorien**Vandre i fred**

Arranger rebet, så det danner en linie, der ligner en sti. Bed klassen om at tage deres sko af. Forklar, at det er en fredssti. Lad klassen skiftes til at nævne noget, hvor de har brug for vejledning i at følge fredens sti, og lad dem derefter gå på "stien". (Eksempel: "Jeg har brug for fred med min mor," eller: "Jeg har brug for fred fra den tanke, at jeg er nødt til at have perfekte karakterer i skolen," eller: "Jeg har brug for ikke at føle vrede mod en vis person.") Hvis nogen har det dårligt med at sætte navn på noget, som de har brug for at få fred med i deres eget liv, så kan de nævne noget, som er generelt for andre på deres alder. I det de går ud ad fredens sti og føler rebet under fødderne, så kom

med opfordring til dem om at bede inden i sig selv, om at Gud vil redde dem fra, hvad de nu måtte have af fjender i deres liv, og at takke ham for den frelse, som han har sørget for.

Medbring:

- Langt reb

Tilbage melding

Spørg: **Hvordan var det at lade Gud lede dine fødder på fredens sti? Hvad har det med frelse at gøre? Har Gud lovet at frelse os alene i fremtiden, eller redder han os fra vores fjender her og nu?**



Gud har altid været optaget af vores frelse

4

Brug Bibelhistorien**Sikker på frelse**

Bed klassen om at danne par. Partnere skal sidde eller stå med ansigterne mod hinanden og holde hinanden i hænderne (Hvis de er villige til at gøre dette!). De skal gentage følgende bekræftelse på frelse, efter du har læst den op, sætning for sætning.

**Herre og Frelser,
vi takker dig for teksterne som fortæller, hvordan du har ledt dit folk.**

Hvordan du frelste dem fra deres fjender. Hvordan du holdt de løfter, du gav dem. Hvordan du kom til jorden og sikrede os frelse.

Vi takker dig, fordi du altid elsker os, fordi du aldrig opgiver os, fordi du har planlagt vores frelse, før synden opstod.

Lad os altid gå i lyset af morgensolen, ad den fredens sti, som du har lagt frem for os.

Amen

Afslutning

Læs Sl 89,1,2 som afslutningsvelsignelse.

LEKTIE N

Del af en plan

Nøgletekst

Luk 1,67-79.

Power Tekst

“Solopgangen fra det høje vil besøge os for at lyse for dem, der sidder i mørke, og lede vore fødder ind på fredens vej.”

(Luk 1,78).

Power Point

Gud
har altid
været
optaget af
min frelse

Har du nogensinde set frem til noget med så stor forventning, at du troede, du skulle springe i luften? Hvordan havde du det, da det endelig skete? Var det så fantastisk, at du havde lyst til at synge højt af glæde? Forestil dig Zakarias og Elisabeth.

Tiden nærmer sig, tænkte Elisabeth. Jeg ved, det ikke kan vare meget længere, før barnet bliver født. Om en uges tid, er det ni måneder siden Zakarias gjorde tjeneste i templet og englen fortalte ham, at jeg skulle føde en søn. Ni måneder siden Zakarias tvivlede på englen og satte spørgsmålstegn ved Guds budbringer. Ni måneder siden Zakarias havde kunnet tale.

Elisabeth sukkede. Deres hjemmelavede tegnsprog og forsøg på at mundaflæse var ved at være trættende. Det meste af tiden kunne hun ikke finde ud af, hvad Zakarias forsøgte at sige til hende. Han blev også frustreret. At skrive beskeder var en bedre måde at kommunikere på, men det gik langsomt. *Det er snart overstået, tænkte Elisabeth. Englen sagde, han ville komme til at tale, når barnet blev født. Og jeg er sikker på, at det kan ske når som helst nu.*

Og sådan skete det. Ligesom englen havde sagt, så fødte Elisabeth en søn. Hendes fødsel gik let; barnet var stærkt og sundt; naboerne hørte om fødslen og kom for at ønske tillykke og dele glæden med hende. Og Zakarias var stadig stum.

En, to, tre dage gik. Zakarias kunne stadig ikke tale. Seks, syv, otte. Dagen, hvor barnet skulle omskæres, ifølge jødisk skik. Dagen, hvor barnet ville få sit navn.

Og igen samledes venner og naboer sig hos dem. Det var en glædelig begivenhed. Naboerne var kommet og sad og snakkede, mest om barnet og hans far.

“Hvad skal han hedde?” var der en, der spurgte.

“Jeg går ud fra, at de vil kalde ham Zakarias efter hans far,” sagde en anden.

“Måske vil de opkalde ham efter hans bedstefar,” sagde en tredje. “Barnet bliver

altid opkaldt efter en i familien. Elisabeth, hvad har du tænkt dig at barnet skal hedde? Zakarias?”

“Nej,” sagde Elisabeth bestemt. Der var ingen tvivl. Hun og Zakarias havde lært lektionen med hensyn til at tvivle på det, englen havde sagt. Og englen havde fortalt dem, hvad de skulle kalde barnet. “Han skal hedde Johannes,” sagde hun uden tøven.

Stilhed fulgte i kølvandet på hendes svar. Alle ansigter viste, at de tænkte over samme spørgsmål.

Endelig var der en, der sagde noget: “Johannes? Hvorfor Johannes? Der er ingen i jeres familie som hedder Johannes.”

“Er du sikker, Elisabeth? Er du sikker på, at I ikke vil kalde ham Zakarias, efter hans far?”

“Det er sådan et pænt navn, Zakarias. Elisabeth ved ikke, hvad hun taler om. Er der ikke en eller anden der kan spørge Zakarias, hvad barnet skal hedde?”

Zakarias sad stille, uvidende om alt det postyr, der foregik omkring ham. Én prikkede ham på skulderen for at få hans opmærksomhed. De forsøgte at kommunikere ved tegnsprog. Zakarias øjne lyste op, da han forstod. Hans skrivetavle. Hvor var den?

Naboerne samledes rundt om bordet og så på tavlen, som var mellem hænderne på ham. Han tog et skriveinstrument frem og begyndte at skrive ordene. Hans... navn... er... Johannes.

Og pludselig kunne Zakarias tale! Efter ni måneder i stilhed, kom ordene snublenende ud af hans mund i en strøm af begejstrede ord.

“Lovet være Herren, Israels Gud,” udbrød Zakarias, “for han har besøgt og for-

løst sit folk! Han har oprejst os frelsens horn i sin tjener Davids hus, sådan som han fra gammel tid har forkyndt ved sine hellige profeters mund: at frelse os fra vore fjender og fra alle dem, som hader os, at vise barmhjertighed mod vore fædre og huske på sin hellige pagt, den ed, han tilsvor vor fader Abraham: at fri os fra vore fjenders hånd og give os at tjene ham uden frygt i fromhed og retfærdighed for hans åsyn alle vore dage.”

Zakarias' øjne skinnede. Hans ansigt glødede med Helligåndens tilstedeværelse. Han tog Johannes i sine arme og så ømt på barnet. Han havde åbenbart mere, han ville sige.

”Og du, mit barn, skal kaldes den Højestes profet, for du skal gå foran Herren og bane hans veje og lære hans folk at kende frelsen

i deres synders forladelse, takket være vor Guds inderlige barmhjertighed, hvormed solopgangen fra det høje vil besøge os for at lyse for dem, der sidder i mørke og i dødens skygge, og lede vore fødder ind på fredens vej.”

Zakarias kyssede babyens lille pande. Det var slut. De lange måneder i stilhed, de lange timer i stille eftertænksomhed. Men der var noget, som Zakarias var sikker på. Det, der lå Gud først på sinde, havde altid været hans folks frelse. Han havde en storslået, kærlig plan, som skulle sørge for, at det ville ske. Fødslen af dette barn var et led i hans plan, og opfyldelsen nærmede sig. Der var ingen tvivl.

Lørdag

- Lav denne uges aktivitet på side 81.

Søndag

- Læs ”Del af en plan”.
- Begynd at lære Power Teksten.
- Bed Gud om at hjælpe dig med at forstå hans plan om frelse.

Mandag

- Læs Zakarias' sang i Luk 1,68-79.
- Vælg de tre ord fra teksten, som taler stærkest til dig om Guds plan for frelse. Skriv dem ned, og ud for hvert ord skriv, hvorfor dette ord betyder noget for dig.
- Bed til Gud og tak ham, fordi han altid er optaget af din frelse.

Tirsdag

- Læs hele historien om Zakarias og Elisabeth i Luk 1,5-25 og 57-79.
- Forestil dig, du er Zakarias den dag, englen kommer til syne. Hvad mener du om det hele? Hvad føler du? Skriv det ned.
- Klip et ark papir ud, i form som en sol. Skriv den første sætning (indtil første komma) af Power Teksten på det. Tape det op på badeværelsespejlet.
- Tak Gud, fordi han sendte solopgangen.

Onsdag

- Genlæs en del af Zakarias' sang i Luk 1,68-79.

- Forestil, dig du er Zakarias den dag, du endelig kan tale og høre igen. Skriv om dine tanker og følelser.
- Skriv den anden del af Power Teksten på noget, som vil få dig til at tænke på mørke. Tape den op ved siden af solen, som du klippede ud i går.
- Bed Gud om hjælp til at stole på ham og hans plan for dit liv og din frelse.

Torsdag

- Læs Sl 89,1,2 og 1 Mos 3,15. Hvad fortæller disse vers dig, om hvor længe Gud har været optaget af vores frelse?
- Lav en tegning af omridset af din fod, og klip det ud. Skriv den sidste del af Power Teksten på den og tape den op ved siden af solen og mørket.
- Gentag Power Teksten for en anden person.
- Bed til Gud om at lede dine fødder langs fredens sti.

Fredag

- Læs ”Del af en plan” Eller fortæl historien for din familie til andagt i aften.
- Spørg alle i din familie om, hvad de tror, ville være de første ord, de ville sige, hvis de ikke havde kunnet talte i ni måneder.
- Lær din familie Power Teksten. Spørg dem, hvad de mener ”fredens sti” betyder.
- Bed til Gud og tak ham, fordi han er så optaget af vores frelse, at han lavede en plan før verden blev skabt.



Vinduer mod Gud

NÅDE I AKTION Gud åbenbarer sig for os

Power Tekst

"Himmelen fortæller om Guds herlighed", "Herrens lov er fuldkommen, den styrker sjælen", "Tag nådigt imod min munds ord og mit hjertes tanke, Herre, min klippe og forløser! (Sl 19,1.8.15).

Nøgletekst & referencer

Sl 19; Seventh-day Adventist Bible Commentary, bd. 3, s.1143-1144.
Bibelhistorien på side 134 I denne lærervejledning

Målsætningen er, at de unge:

Ved, at Gud åbenbarer sig for os i naturen, i sit Ord, og i sit arbejde i vore liv.

Føler, at de gerne vil kende Gud på disse måder.

Reagerer ved at tage tid til at "læse" naturen og gemme hans ord i hjertet.

Power Point



Gud åbenbarer sig selv i naturen, i sit Ord, og i sit arbejde i vore liv

Forberedelse...

Bibelhistorien kort fortalt

"Både naturen og Den hellige Skrift vidner om Guds kærlighed." (*Vejen til Kristus, s.7*). Denne udtalelse kunne næsten stå som et sammendrag af Salme 19. Denne salme leder os til at meditere over, hvordan Gud åbenbarer sig selv i naturen og i den hellige skrift. Den slutter med henvisning til den indflydelse, disse åbenbaringer har på vort personlige liv. Når vi lader Gud åbenbare sig selv i vore liv, vil andre også kunne se ham der.

Dette er en lektie om nåden i aktion

Gud åbenbarer sig selv for os i naturen og i Bibelen. Men han åbenbarer også sig selv i os, når vi beder og tænker over disse åbenbaringer af ham, i vore liv.

Til Læreren

"Gud opfordrer lærere til at beskue himlene og studere Guds værk i naturen... Vi ville have gavn af ofte at læse Salme 19, så vi kan forstå, hvordan Herren har forbundt sin lov med sit skaberværk..."

Noter

Lekties forløb	Minutter	Aktiviteter	Materialer
Velkommen	<i>Så længe der kommer nogen</i>	<i>Hils på børnene/ de unge ved døren, når de kommer, spørg hvordan de har det.</i>	
1 Åbningsaktivitet	10-15	A. <i>Hvad siger du?</i> B. <i>Lær mig at kende</i> C. <i>Se hvad jeg har lavet, se mig</i>	<i>Video, videoafspiller</i> <i>Ting som folk har lavet ELLER modeller voks/sand</i>
* Bøn & tilbedelse	15-20	<i>Samvær</i> <i>Sange</i> <i>Mission</i> <i>Kollekt</i> <i>Bøn</i>	<i>Mission Spotlight</i> <i>Kollektkurv</i>
2 Bibelhistorien	15-20	<i>Introduktion til Bibelhistorien</i>	
		<i>Oplev Bibelhistorien</i>	<i>Bibler</i>
		<i>På opdagelse i Bibelen</i>	<i>Bibler, tavle, kridt</i>
3 Forstå Bibelhistorien	10-15	<i>Min ansøgning</i>	
4 Brug Bibelhistorien	10-15	<i>Hør Herrens Ord</i>	<i>Kopier af side 139</i>

“Vi skal betragte Guds underfulde skaberværk og gentage lærdommen derfra for vore børn, så de kan lære at se Hans visdom, Hans magt, Hans storhed i skaberværket.”

“Hvilken Gud vi har! Han er herskeren! Han hersker over sit rige med flid og omhu, og han har sat et værn – de ti bud – omkring sine undersåtter, for at beskytte dem fra synd. Ved at kræve lydighed mod sit riges love, giver Gud sit folk sundhed og lykke, fred og glæde. Han lærer dem, at den fuldkommenhed i karakter, han kræver, kun kan opnås ved at kende hans ord.” (*The Seventh-day Adventist Bible*

Commentary, Ellen G. White Comments, bd.3, s.1143).

“Gennem beskuelse bliver vi forandrede, og idet vi mediterer over vort guddommelige forbilledes fuldkommenhed, vil vi ønske at blive helt forandrede i hans renhedsbillede.

Der vil opstå en sjælens hunger og tørst efter at blive som ham, som vi tilbeder. Jo mere vore tanker beskæftiger sig med Kristus, jo mere vil vi tale om ham med andre, og repræsentere ham overfor verden.” (*samme, s. 1145).*

Sådan gør du...

Velkommen

Byd børnene og de unge velkommen ved døren, når de kommer. Spørg til, hvordan deres uge er gået – hvad de er glade for eller kede af. Spørg dem, om de har noget fra den foregående uges Bibelstudier, som de gerne vil fortælle om.

Bed børnene om at være klar til at deltage i den aktivitet, som du har valgt som åbningsaktivitet.

1

Åbningsaktiviteter

Vælg den aktivitet eller de aktiviteter, som passer bedst i din situation.

Medbring:

- Video
- Videoafspiller

A. Hvad siger du?

Vælg en scene fra en passende video, som klassen sikkert har set før. Vis scenen *uden* lyd. Sig de skal forsøge at følge med i historien bare ved at se filmen. Især skal de få en fornemmelse for de forskellige personer i scenen ved at se på deres ansigtsudtryk og kropssprog.

Bed dem om at skrive ned, hvad der sker i scenen. Vis derefter scenen igen med lyd, og se, hvem der fik den helt rigtige sammenhæng.

Tilbage melding

Spørg: **Hvordan kunne du følge så godt med, selv om du ikke kunne høre, hvad der blev sagt? Hvad ved du om de personer, der var med i scenen? Kan du sige noget om deres roller? Deres værdier? Deres mål?**

Sig: **I dag skal vi læse salme 19. Lad os læse SI 19,1-4.**

Spørg: **Hvilke historier fortæller himmelen? Vi er Guds skabninger.**

Hvordan åbenbarer Gud sig selv for os?

Sig: **I dag skal vi høre om at:**



Gud åbenbarer sig selv i naturen, i sit ord, og i sit arbejde i vore liv

B. Lær mig at kende

Gå en tur rundt omkring i kirkens nabolag og udpeg ting, som I kan se, sten, blomster, bøger, nøgle, hundehvalp, edderkop, stykke slik, avis. Bed klassen om at fortælle, hvordan hver ting symboliserer noget for dem selv. For eksempel, en klippe symboliserer styrke, og en hundehvalp symboliserer varme og betingelsesløs kærlighed.

Tilbage melding

Spørg: **Hvordan var det at skulle udtrykke sig gennem en ting? Kom I til at kende nogen af de andre her i klassen bedre ved denne øvelse? Ville nogen, som ikke kender jer, have lært noget vigtigt om jer ud fra de ting, som vi så?**

Sig: **I dag skal vi læse Salme 19. Lad os læse SI 19,1-4.**

Spørg: **Hvordan åbenbarer Gud sig i naturen? Vi er Guds skabninger. Hvordan åbenbarer Gud sig gennem os?**

Sig: **I dag skal vi lære om at:**



Gud åbenbarer sig selv i naturen, i sit ord, og i sit arbejde i vore liv

C. Se hvad jeg har lavet, se mig

Hvis det er muligt, så medbring ting, som folk selv har lavet, som f.eks. kunst, tøj, bøger. Bed klassen om at danne par og vælge et stykke kunst og sætte sig og lave en liste over karaktertræk, som de tror "skaberen" af kunstværket har, som de synes, de kan se i kunstværket. F.eks. moderne kunst, siger de måske "det er en, der tænker abstrakt".

ELLER udlever modellervoks eller sørg for sand til at lave sandskulpturer. Bed alle om at lave et eller andet. Derefter skal I finde ud af, hvad folks "kreation" siger om den person, som har lavet den.

Tilbage melding

Spørg: **Hvordan var det at fortælle noget om dig selv, gennem det, som du lavede?** (eller forsøg at finde ud af noget om nogen ved at se på den ting, de har lavet) **Hvis du kunne begynde at skabe et eller andet nu, hvad ville du så skabe for at forsøge at fortælle andre om dig selv?**

Sig: **I dag skal vi læse Salme 19. Lad os læse Salme 19,1-4.**

Spørg: **Hvordan åbenbarer Gud sig gennem de ting, han har skabt? Vi er Guds skabninger. Hvordan åbenbarer Gud sig gennem os?**

Sig: **I dag skal vi lære mere om, at**



Gud åbenbarer sig selv i naturen, i sit ord, og i sit arbejde i vore liv

Medbring:

- Ting, som folk har lavet
- Eller
- Modeller voks/sand.

Noter

Bøn & tilbedelse



Fællesskab

Fortæl om børnenes sorger og glæder i ugens løb (det som er passende.) Måske er der noget fra nogle af børnenes hjemmeandagter, som de gerne vil dele med de andre. Husk at bemærke, hvis nogen har haft fødselsdag i ugens løb. Og byd gæster specielt velkommen.

Sange

Syng evt. 2-3 sange

Mission

Anvend Mission Spotlight eller en anden missionsrapport, som du har til rådighed.

Kollekt

Mind klassen om, at det er en særlig kollekt, der optages i dag, og fortæl, hvad kollekten går til.

Bøn

Ligesom Salme 19 er delt i tre afsnit, så bed i dag i tre afsnit. Bed hver enkelt (hvis I er en stor klasse, så del ind i mindre grupper) om at **1**) takke Gud for en åbenbaring af ham i naturen, som betyder noget særligt for dem, og **2**) takke Gud for et budskab i Bibelen, som betyder særligt meget for dem. Når alle har bedt, så afslut sammen ved at læse højt i kor fra Salme 19,13-14.

Medbring:

- Kollektkurv

Noter

2

Bibelhistorien

Introduktion til bibelhistorien

Sig: **Der er tre måder vi hovedsageligt kan lære Gud at kende på. En måde er gennem hans åbenbaring af sig selv i naturen. Der er mange måder, vi kan lære om Gud på igennem de vidunderlige ting, han har skabt, inklusiv os selv. Den anden måde er gennem hans åbenbaring af sig selv, i hans ord, Bibelen, og at vi kender til Jesus og hans liv. Og den tredje måde er gennem hans arbejde i vores liv, det som Helligånden gør i os, når vi beder og tænker på Gud. Vi bliver en tredje åbenbaring af Gud for andre. Vi kan "læses" af dem, som ikke har tænkt nærmere over naturen eller Bibelen. David taler om disse tre måder at åbenbare Gud på i Salme 19.**

Oplev bibelhistorien**Medbring:**

- Bibler

Del klassen ind i grupper. Giv hver gruppe et af følgende afsnit af Salme 19:

1) vers 1-6, **2)** vers 7-11, og **3)** vers 12-14. Bed hver gruppe om at samles i et bestemt antal minutter (sig hvor mange minutter), hvor de skal forsøge at lære deres afsnit af salmen udenad. Hver gruppe kan evt. bestemme sig for at lære deres del samlet som gruppe, eller dele versene op, inden for gruppen.

Når tiden er udløbet, så bed klassen om at citere hele salmen, som et talekor, hver person skal bidrage med det, som de har lært udenad.

Tilbage melding

Spørg: **Hvad har I lært fra denne salme? Kom med opfordring til alle mulige slags svar. Hvad lærte I om Gud? Om naturen? Om Bibelen? Om jer selv?**

På opdagelse i Bibelen

Sig: **En af de måder, som Gud åbenbarer sig selv på, er gennem sit ord.**

I vers 7-10, anvender forfatteren af denne salme, paralleller, en særlig type hebræisk poesi. Lad os lave et skema, hvor vi kan studere disse vers og se, hvilke navne David giver "Guds lov", og hvordan den er, og hvilken effekt den har. Lav en liste med følgende overskrifter: "navne for loven" "dens natur" "dens effekt". Bed derefter klassen om at komme med de ord, som bliver brugt i vers 7-10, mens du udfylder skemaet.

Navne for loven	dens natur	dens effekt
Lov	fuldkommen	styrker
Vidnesbyrd	står fast	visdom
Forordninger	retskafne	glæder
Befaling	ægte	giver øjnene glans
Ord	rent	består

Note: Hvis I vil bruge mere tid på dette, så bed klassen om at vende tilbage til Salme 119 og find de samme ideer igennem hele kapitlet. De kan måske være skrevet med andre udtryk.

Spørg: **Hvad siger disse vers, at Guds åbenbaring af sig selv i hans ord, gør for os?** (Styrker sjælen, gør os vise, giver glæde, lys osv.) **Med andre ord, de ændrer os. Og hvad siger versene 12-14, at vi kan gøre for at hjælpe til med denne forandring eller forvandling?** (Når vi beder Gud om at tilgive os og bevare os gennem hans Helligånds styrke.)



Gud åbenbarer sig selv i naturen, i sit ord, i sit arbejde i vore liv

Medbring:

- Bibler
- Tavle
- Kridt

3

Forstå bibelhistorien**Min ansøgning**

Bed klassen om at danne par eller små grupper, skriv et scenario over en person, hvis liv kunne have gavn af nogle af de ting, som vi har lært om i Salme 19 i dag. Bed klassen om at afslutte scenariet med nogle specifikke spørgsmål om, hvordan dagens lektie kan overføres på tilværelsen hos den person, som de skrev om.

Når grupperne er færdige med at skrive

scenarierne, så få alle scenarier læst op for resten af klassen og diskuteret bagefter. Til sidst skal du sørge for, at diskussionen bliver ført tilbage til ugens Power Point.



Gud åbenbarer sig selv i naturen, i sit ord, i sit arbejde i vore liv

4

Brug bibelhistorien**Hør Herrens ord**

Sørg for på forhånd at have arrangeret med nogle i klassen om at tage del i gudstjenesten. Lad dem høre om planen. Sig: **Vi har lært i dag, at Gud er åbenbarret gennem naturen, gennem hans ord, og gennem hans arbejde i vores liv. Vi skal give andre mulighed for at se ham på alle tre måder.** Lad dem hjælpe dig med at lave de afsluttende planer for jeres deltagelse i gudstjenesten.

Medbring:

- Kopier side 137

Sørg for at inkludere noget om naturen (måske lysbilleder); en oplæsning evt. af Salme 19 – måske hvor drenge læser de ulige vers, og pigerne de lige vers, hvor I optræder som gruppe; eller syng en sang.

Begynd at lære sangen og oplæsningen. Læg planer om detaljerne, og sæt tid af til en øvelse, så I har været programmet igennem, inden I skal opføre det til den pågældende gudstjeneste.

Afslutning

Mind klassen om, idet de tænker over åbenbaringerne om Gud gennem naturen og hans ord, at han også arbejder i deres liv, så de kan blive til endnu en åbenbaring af ham for andre. Bed Gud om at tale til andre gennem deres liv i ugen, der kommer.

Noter

Vinduer mod Gud

Nøgletekst

Salme 19.

Power Tekst

"Himmelen fortæller om Guds herlighed"
(Sl 19,1)

"Herrens lov er fuldkommen, den styrker sjælen"
(Sl 19,8).

"Tag nådigt imod min munds ord og mit hjertes tanke, Herre, min klippe og forløser!
(Sl 19,15).

Power Point

**Gud
åbenbarer sig selv
i naturen, i sit ord, og i sit arbejde
i vore liv**

"Hej mor!" råbte Brian, idet han smuttede ind på bagsædet og smækkede bildøren i. "Hele min Bibelklub er inviteret ud til pastor Jakobs hus i morgen aften. Vi skal spise derude, og spille spil. Jeg kan godt komme med ikk'?" "Tag sikkerhedssele på" sagde Far, idet han satte nøglen i bilen og startede motoren.

Mor smilede til Brian. "Ja, det går jeg ud fra," svarede hun. "Hvilken slags mad er det, I skal have med?"

Brian fik spændt sikkerhedssele. "Ja, det er lidt et problem" grinede han. "Jeg skal tage noget med, som jer selv har lavet."

Far grinede. "Du kan jo tage en pakke cornflakes med og en liter mælk," foreslog han, idet de kørte ud fra kirkens parkeringsplads.

"Meget morsomt!" svarede Brian. "Og lige en ting til," fortsatte han. "Alle skal tage noget med, hvor de kan se Gud i naturen, eller hvordan naturen lærer os noget om Gud eller noget i den retning. Kan I give mig et eksempel?"

Far så på Brian i bakspejlet. "Ja det kan jeg da" sagde han "Men du må ikke bruge mit eksempel i morgen. Du skal selv finde på dit eget."

"Årh, det er ikke fair! Jeg burde ikke være nødt til at slå op i et leksikon, bare for at kunne komme med til en fest!"

Der var stille i bilen et øjeblik. "Mor vil du give mig et eksempel, jeg kan bruge?"

Nu var det mors tur til at grine. "Jeg kan godt give dig et eksempel" sagde hun. "Men din far har ret. Du skal selv finde på et til i morgen aften."

"OK" svarede Brian. "Bare hjælp mig lidt på vej."

"Jo her er en af mine favoritter," begyndte mor. "Fugle gnider olie fra en særlig kirtel ud på deres fjer. Olien hjælper med at holde fuglene rene. Snavset klistrer sig ikke fast på dem. I Bibelen repræsenterer olien

Helligånden. Når vi har Helligånden i vores liv, så klistrer syndens snavs sig heller ikke fast på os."

"Det er cool!" sagde Brian eftertænksomt. "Jeg vidste godt det med fuglene, som gnider olie ind i fjerene, men jeg vidste ikke det med Helligånden."

"Man skal tænke sig godt om, og så kan man komme på nogle forbindelser" sagde far. "Det kan man kalde at tygge på ideen, ligesom en ko der tygger drøv og bliver ved med det."

"Ad!" sagde Brian.

"Al den snak om at tygge får mig til at tænke på et nyt eksempel!" svarede mor. "Når du får mad ind i kroppen og tygger den, så nedbryder fordøjelseskanalen det, og maden bliver en del af dig. Den gør dig stærk og sund og beskytter dig mod sygdom."

"Hvis du tygger Guds ord, bliver du stærk og sund åndeligt. Og du bliver beskyttet mod syndens sygdom. Og mennesker vil være i stand til at se, hvad Gud også gør i dig. De vil være klar over, at du har tygget dig igennem det!"

"Den var god!" sagde far. "Og der er andre eksempler. Der er en tekst i Esajas som fortæller: 'Men de, der håber på Herren, får nye kræfter, de får vinger som ørne.' (Es 40,31) Nogle gange er ørne nødt til at flyve over lange afstande for at finde mad. Og hvis de er nødt til at undvære mad i en dags tid eller mere, så har de ikke meget energi til at baske med vingerne og flyve længere væk. Så ørnene bruger varme luftstrømme, som stiger op fra jorden – ligesom en elevator. En varm luftstrøm kan bære en ørn langt, langt op på himmelen. Og den kan svæve mange kilometer uden at baske med vingerne."

"Det er som når vi beder om at få Helligånden i vores liv, og så lader vi ham bære os tættere på Gud. Vi kommer ikke

tættere på Gud ved at baske rundt og gøre os selv trætte ved at gøre gode gerninger," tilføjede far.

"Det er alle tiders!" sagde Brian. "Måske er det ikke så slemt at finde på mit eget eksempel til i morgen aften!"

"Måske skal jeg lære dig at lave en tærte til i morgen," foreslog Mor. "Du vil kunne lide den. Den er ikke svær at lave."

"OK" svarede Brian. Så grinede han: "Pastor Jakob sagde, han ville lave noget mad" Gad vide hvad det er. Hans kone siger, han ikke kan koge vand uden at brænde det på!"

"Her er endnu et eksempel på Gud i naturen," tilføjede far. "Gud kunne have skabt dig uden smagsløg. Så ville det have været

lige meget, om maden var brændt på eller ej. Tænk over de glæder, som du ville gå glip af! Hvad synes du, det fortæller dig om Gud, at han gav dig smagsløg?"

"Vent et øjeblik! Min hjerne tygger på noget lige nu," sagde Brian. "Jeg har en!" udbød han. "Egern samler nødder, og de gemmer mange af dem væk til vinteren, når de får brug for dem. Det er ligesom verset, som siger, at vi skal gemme Guds ord i hjertet. Så de er der, når vi har brug for dem. Ikke sandt?"

"Det var godt!" sagde far. "Ved du hvad? Jeg ville ikke blive overrasket, hvis du inden i morgen aften finder på en hel masse måder, som du kan se Gud i naturen på!"

Lørdag

- Lav ugens aktivitet på side 94.

Søndag

- Læs "Vinduer mod Gud".
- Begynd at lære Power Teksten. Men øv dig også i at sige alle de andre vers i salme 19.
- Bed til Gud, om han vil åbenbare sig for dig, og gennem dig.

Mandag

- Læs Sl 19,1-6.
- Lav noget, som siger noget om dig.
- Se et naturprogram, læs en bog om naturen, eller læs noget om naturen på internettet.
- Bed til Gud og tak ham for alle de ting, han har åbenbaret for dig gennem naturen.

Tirsdag

- Læs Sl 19,7-11.
- Skriv noget i Bibelen, som gør hver af disse ting for dig: Opfrisker, gør dig vis, giver glæde, giver lys.
- Tak Gud for det, han har åbenbaret for dig gennem sit ord.

Onsdag

- Læs Sl 19,12-14.
- Tal med en voksen om, hvad du har lært om Gud gennem naturen. Spørg ham/hende om han/hun kan fortælle dig om noget, som vedkommende selv har lært.
- Tak Gud for, hvad han har åbenbaret om sig selv gennem kristne personer i dit liv.

Torsdag

- Se på Salme 119 og find de steder i Salmen, som minder dig om salme 19.
- Skriv det ned, som du finder frem til.
- Bed om, at Gud må fortsætte med at forny dig, gøre dig klog og give dig glæde og lys gennem sit ord.

Fredag

- Sig Power Teksten udenad, og så meget mere af Salme 19, som du overhovedet kan, for din familie til andagt.
- Fortæl historier om, hvordan I har lært om Gud gennem naturen.
- Bed alle i familien om at tegne noget, som de kommer til at tænke på, når de læser eller hører Salme 19,1-6. Vis hinanden tegningerne og fortæl, hvad de forestiller.
- Tak Gud sammen, for de vidunderlige ting, han deler med os, som siger noget om ham selv.

Papirmennesker
(Lektie 3)

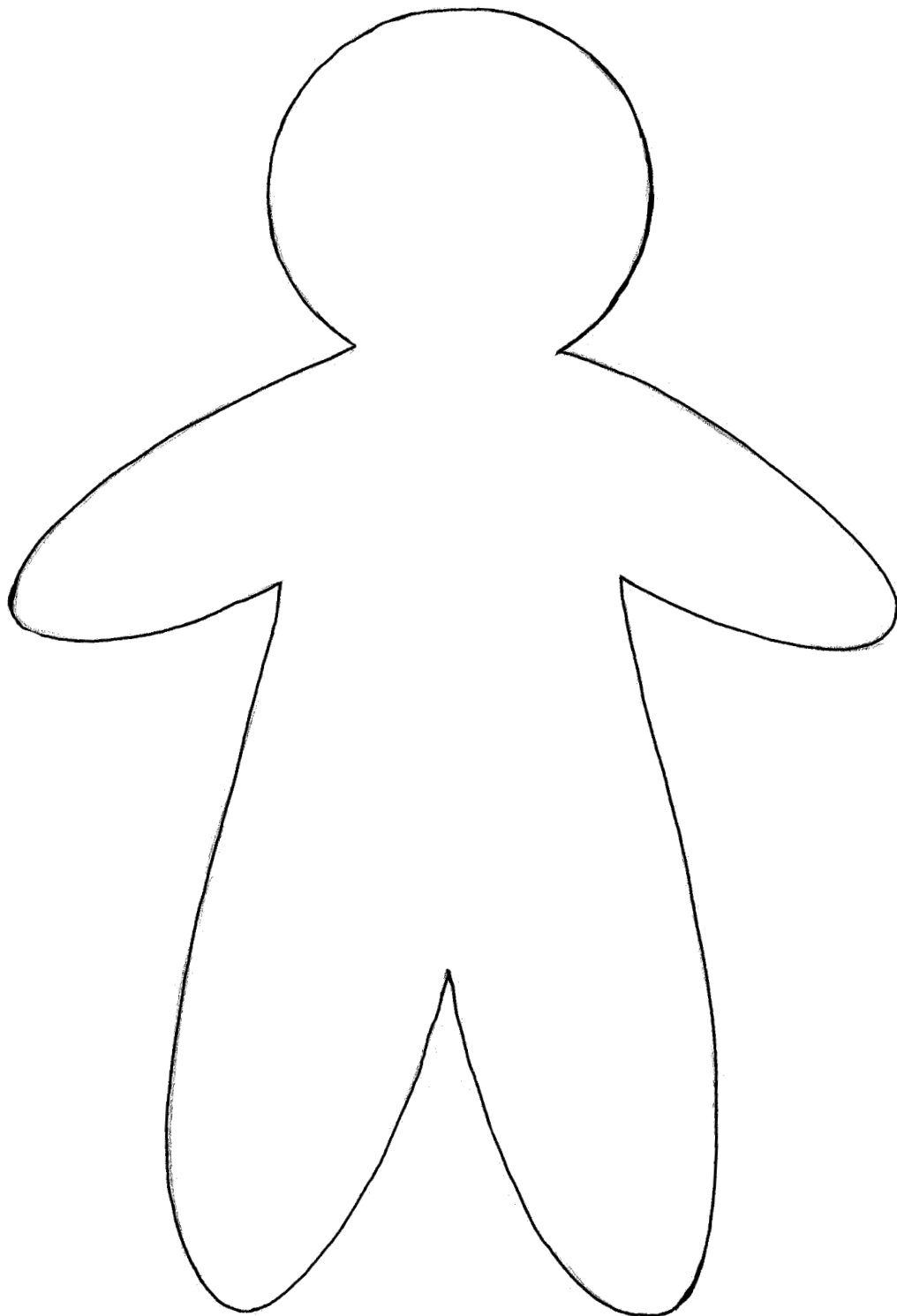

Salme 19 (Lektie 13)

(Taget fra Bogen – Hele Bibelen på Hverdagsdansk, Forlaget Scandinavia 1992)

Himmelen er et vidnesbyrd om Guds herlighed
- et forunderligt udtryk for hans skaberkraft.

Den ene dag forkynder til den næste.
Natten, der gik, fortæller det til natten, der kommer
- lydløst uden ord
- og dog når budskabet ud til jordens ender.

På himmelen skabte han solen en bolig,
den står op om morgenen
- lykkelig som en brudgom på vej til sit bryllup,
- ivrig som atleten, der forbereder sig til sit løb.
Den løber tværs over himmelen
fra den ene ende til den anden,
og intet kan undgå dens brændende varme.

Herrens lov er fuldkommen;
Den giver sjælen styrke og hjertet visdom.
Herrens anvisninger er rette –
de bringer glæde til den, der følger dem.
Hans bud er retfærdige, de giver tanken indsigt.
Ærefrygt for Herren er ret og bærer evig frugt.
Herrens bud er sande og retfærdige
- mere værdifulde end selv det fineste guld,
- og sødere end honningen, der drypper fra bikagen.
For buddene værner os mod ulykke
og giver fremgang til den,
der lever efter dem.

Det er svært at få øje på egne fejl.
Herre, tilgiv mit hjertes skjulte synd!
Bevar mig også fra at synde med vilje,
så jeg ikke skal bindes af synden.
Kun da kan jeg stå ren for dig og ikke plages
af samvittighedens tunge byrde.

Må de ord jeg taler, og de tanker, jeg tænker,
være dig til behag,
Min Herre, min Klippe og min Befrier!

Noter

Noter

Noter