

# Krudtugler

Lærervejledning 4-6 år



# Krudtugler®

Krudtugler® Lærervejledning  
År A, 1. kvartal

REDAKTØR  
REDAKTIONSSEKRETÆR  
GRACELINKKOORDINATOR  
GENERALKONFERENSENS SABBATSSKOLELEDER  
GENERALKONFERENSENS KONSULENT  
FORFATTERKONSULENT  
ART DIRECTION/DESIGNER  
DESIGNER  
ELEKTRONISK MAKEUP  
ILLUSTRATIONER  
LINE ART ILLUSTRATOR  
SUBSCRIBER SERVICES

DANSK REDAKTØR  
DANSK OVERSÆTTELSE  
LAYOUT AF DANSK UDGAVE

PATRICIA A. HABADA  
LINDA SCHOMBURG  
PATRICIA A. HABADA  
JONATHAN KUNTARAF  
MARK A. FINLEY  
ANGEL M. RODRÍGUEZ  
TRENT TRUMAN  
MADELYN GATZ  
TANYA FAITH  
DAN SHARP  
MARY BAUSMAN  
JULIE HAINES

LOTTE RECHTER  
ANDREAS MÜLLER  
BIRGITTE BOHSEN

Udgives af: Dansk Bogforlag, Concordiavej 16, 2850 Nærum.

Bibelhenvvisninger er taget fra Bibelen, autoriseret oversættelse 1992,  
Det Danske Bibelselskab.

Copyright tekst: Sabbath School Department, General Conference of Seventh-day  
Adventists, 12501 Old Columbia Pike, Silver Spring, Maryland 20904-6600, USA.

Copyright illustrationer: The Review and Herald® Publishing Association, 55 West Oak  
Ridge Drive, Hagerstown, MD 21740, USA.

Tryk: Øko, Danmark

ISBN: 87 7532 456 9

## **Krudtugle skribenter**

**Audrey Boyle Andersson** – Sverige

**Jackie Bishop** – USA

**DeeAnn Bragaw** – USA

**Linda Porter Carlyle** – USA

**Helga Eiteneir** – Tyskland

**René Alexenko Evans** – USA

**Adriana Itin Femopase** – Argentina

**René Garrigues-Goodwin** – USA

**Feryl Harris** – USA

**Donna Meador** – USA

**Vikki Montgomery** – USA

**Rebecca Gibbs O’Ffill** – USA

**Evelyn Omaña** – Venezuela

**Denise Pereyra** – USA

**Dawn Reynolds** – USA

**Janet Rieger** – Australien

**Judi Rogers** – USA

**Denise Ropka-Kasichke** – USA

**Eileen Dahl Vermeer** – Canada

En særlig tak til...

**Bailey Gillespie** og **Stuart Tyner** fra The John Hancock

Center for Youth Ministry, La Sierra University, USA for det grundlæggende arbejde med at planlægge GraceLink-materialet.

# Indhold

---

<b>1</b>	"I begyndelsen..." (uge 1) . . . . .	8
<b>2</b>	Guds venner (uge 2) . . . . .	18
<b>3</b>	En særlig dag (uge 3) . . . . .	28
<b>4</b>	At gemme sig for Gud (uge 4) . . . . .	38
<b>5</b>	Noa bygger en båd (uge 5). . . . .	48
<b>6</b>	Et dyreoptog (uge 6). . . . .	58
<b>7</b>	En zoologisk have på vandet (uge 7). . . . .	68
<b>8</b>	Guds regnbueløfte (uge 8) . . . . .	78
<b>9</b>	Abram følger Gud (uge 9). . . . .	88
<b>10</b>	Abrams altre (uge 10) . . . . .	98
<b>11</b>	Lot vælger først (uge 11) . . . . .	108
<b>12</b>	Abram kommer til hjælp (uge 12) . . . . .	118
<b>13</b>	Saras specielle baby (uge 13). . . . .	128

# Til lærere/undervisere

Denne lektiehjælp er udviklet som en hjælp til at:

**A. Introducere lektierne om sabbatten.** Hvad der sker i Bibelklubben/sabbatsskolen ER lektionen.

Den følgende uge vil børnene bruge principperne i lektionen ved hjælp af historierne og aktiviteterne i deres elevhæfte. På denne måde bliver den lektion, de har lært i Bibelklubben/sabbatsskolen, en vigtig del af deres egen erfaring med tro.

**B. Forsøg at nå hvert enkelt barn på netop den måde, som fanger dets opmærksomhed.**

Ved at følge den naturlige indlæringscirkel, som hver lektion er bygget op om, hjælper du også børnene med at koble sig til "strømkilden" i den pågældende uge på en måde, som vil holde deres opmærksomhed fangen og udfordre deres fantasi.

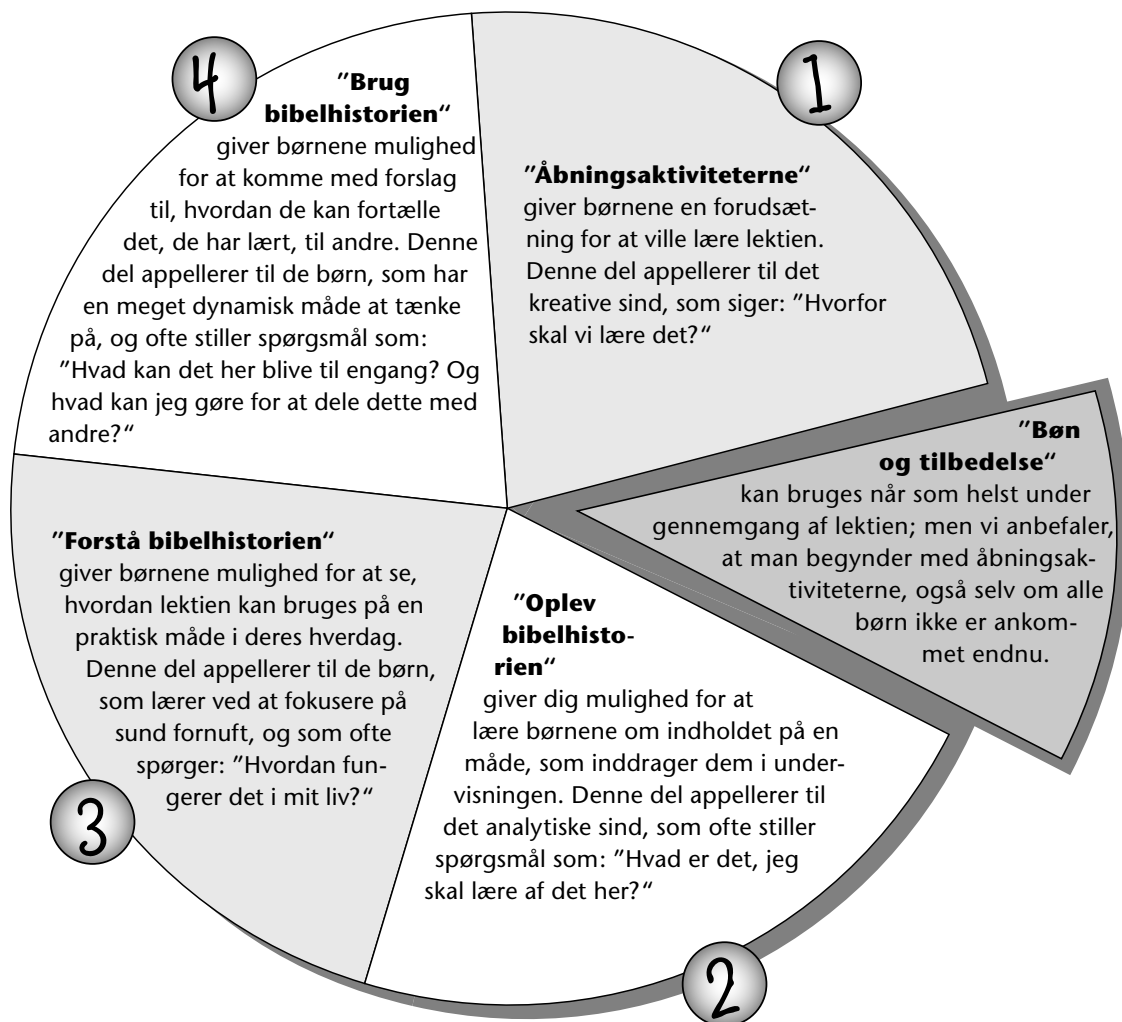

**C. Under hele Bibelklubben/sabbatsskolen bør fokus være omkring et budskab.** Disse budskaber relaterer hver for sig til de fire "energipunkter", som giver mulighed for at vokse i troserfaring, nemlig: Nåde (Gud elsker mig), tilbedelse (Jeg elsker Gud), fællesskab (Vi elsker hinanden) og tjeneste (Gud elsker også dig/andre).

**D. Giv børnene mulighed for at få aktive erfaringer undervejs,** så kan de lettere forholde sig til de sandheder, som de bliver præsenteret for. Disse erfaringer følges op af en snak, hvor underviseren stiller spørgsmål, som får børnene til at tænke over, hvad de har lært. Derefter bør erfaringerne fortolkes, og børnene skal forsøge at omsætte disse erfaringer til deres liv.

**E. Inddrag Bibelklub/sabbatsskolelærerne** i nye og mere fleksible måder at holde Bibelklub/sabbatsskole på.

- En meget lille gruppe kan ledes af én voksen.
- En større sabbatsskole kan ledes af en leder/lærer sammen med nogle frivillige voksne hjælpere, som kan hjælpe, når der skal deles op i grupper. Små grupper giver tæt kontakt med børnene i deres aktive indlæring, mens det ikke kræver så megen forberedelse for læreren.

**(Du kan finde mere information på [www.gracelink.net](http://www.gracelink.net)).**

### **Før at bruge denne guide...**

Forsøg at følge den naturlige indlæringscirkel, som den er planlagt, men tilpas den, så den fungerer i din aktuelle situation.

Det er en god idé at kigge lidt fremad i de ugentlige programnoter, så man kan være forberedt på at have materialer klar, som evt. er foreslået.

Sørg for at anskaffe følgende ting, som bruges jævnligt i undervisningen:

- Bibler.
- Store stykker karton – papir, brunt papir.
- A4-papir og lign.
- Blyanter, kuglepenne, farvekridt, farveblyanter og tusser.
- Sakse, lim.
- Diverse andre småting, glimmer, klistermærker osv.
- Yderligere behov for materialer vil være noteret i de ugentlige programnoter.

# Børns grundlæggende behov

Alle børn har visse grundlæggende behov, som gælder for deres alder og udviklingsfase. De grundlæggende behov er:

## **Fysiske**

- mad
- varme
- ly for natten

## **Tankemæssige**

- kraft til og mulighed for at træffe beslutninger og følge planer

## **Følelsesmæssige**

- en følelse af fællesskab
- at nogen udtrykker ubetinget kærlighed og anerkendelse
- frihed inden for rammer
- humor og mulighed for at grine

## **Åndelige**

- en alvidende, kærlig, omsorgsfuld Gud
- tilgivelse af fejltrin og mulighed for at begynde på ny
- anerkendelse og godtagelse fra Guds side
- oplevelsen af bøn og bønnesvar
- mulighed for at vokse i viden om Gud

# Det 4-6-årige barn

Hvert enkelt barn udvikler sig i sit eget tempo, på sin egen måde. Det er derfor vigtigt at kende til hvert enkelt barn i din sabbatskoleklasse. Denne beskrivelse gælder generelt for børn i 4-6-års alderen:

## **Fysisk**

- begynder at udvikle styring af muskler
- har ikke en sikker balanceevne

- er meget aktive
- bliver hurtigt trætte, men lader også hurtigt op
- har begrænset eller dårlig finmotorik
- er nysgerrige og ivrige efter at udforske de nærmeste omgivelser
- lærer ved at udforske

### **Tankemæssigt**

- kan lytte begrænset, hvis samtalens emne ikke er at se
- har en hurtig hukommelse
- lærer ting, de ikke forstår, udenad

### **Følelsesmæssigt**

- kommer let til at græde
- kan omsætte følelser til ord
- kan udsætte sine behov, uden at trangen til det nødvendigvis falder
- lærer måder at udtrykke dårlige følelser på

### **Medmenneskeligt**

- tænker på sig selv – verden drejer sig om dem
- leger alene, i andres nærvær, i stedet for at lege med andre
- kan lide at vinde venner og være sammen med dem

### **Udviklingsmæssige behov**

Udover de behov, der blev nævnt tidligere, gælder også:

- *frihed* – til at vælge og udforske inden for rammer
- *magt* – til at have nogen selvstændighed i undervisningssituationer
- *grænser* – faste rammer, som bliver sat af forældre og andre voksne
- *sjov* – læring gennem leg
- *disciplin* – for sikkerhedens og strukturens skyld

### **Åndelige behov**

Børn i denne alder har brug for at vide:

- at Gud elsker dem og har omsorg for dem
- hvordan man er ærbødig over for Gud



- at Gud skabte dem, kender dem og sætter stor pris på dem
- forskellen mellem godt og ondt
- hvordan man vælger det gode ved Guds hjælp

## Tommelfingerregler

Et barns opmærksomhed varer omtrent dets alder + 1. Dvs. at en fireårig kan være opmærksom i fem minutter, så længe de altså er interesserede i, hvad der foregår.

### 4-6-årige børn

- holder af gentagelser – hvis de ikke er kedelige
- begynder at forstå simple årsagssammenhænge
- prøver en smule at se det store billede i ting – de kan ofte tage fejl
- lærer bedst ved deltagelse
- giver dig ikke opmærksomhed i lang tid af gangen

## Om materialer

Som du kigger lektierne igennem, kan det være du får ideer, til hvordan noget kan ændres for at passe bedre til dig og din gruppe – i så fald vil der være ændringer i materialebehovet. Kig et par uger frem i Programoversigten, så du altid er forberedt

Disse ting bliver ofte brugt:

### Papir

- en rulle brunt papir
- opslagstavle
- pap
- papir til fingermaling
- skrivepapir
- tegnepapir

### Hobbyting

- blyanter

- fingermaling og vandfarvelade
- garn, flere farver
- hullemaskine
- hæftemaskine og klips til denne
- lim eller limstifter
- magnetisk klisterbånd
- modellervoks eller trylledej
- pinde
- plastikfilm
- sakse (sikre for børn)
- snor

- stempelpuder i flere farver
- sytråd, flere farver
- sølvpapir
- tape
- tegne-/maleredskaber
- toiletpapir- eller køkkenrullerør
- vat

### **Andet**

- afdækningspap/-plastik eller gamle aviser for bordenes skyld
- balloner
- Bibler (en børnebibel eller anden genfortælling er også god at have)
- dukker (også spædbørn)
- elastikker
- en krone til hvert barn
- forbinding
- frø (ris, bønner m.v.)
- klistermærker, mange forskellige
- legetøjsinstrumenter
- legoklodser eller andre klodser
- lommelygte m. batterier
- lydoptagelser af naturlyde
- maletøj eller forklæder
- modeller af dyr
- musikafspiller
- pap-/plastikkrus
- papirclips
- piberensere
- poser, af papir og plastik, alle størrelser
- skotøjsæsker

- små gaver
- små håndklæder
- små madplastikposer der kan lukkes
- små magneter
- små stykker stof
- store håndklæder/lagener/velourduge/tæpper
- store papkasser
- tørklæder til at gøre alle blinde
- udklædningstøj fra Bibelens tid til både børn og voksne
- vådservietter, køkkenrulle el.lign.
- ærtepose/kastebold

### **Yderligere materialer dette kvartal:**

Her er en ikke-udførlig liste over særlige ting, som du kun skal bruge en enkelt uge eller to. Her står ikke alt det, der står i programoversigten, men nogle af disse ting skal man nogle gange lede lidt efter, eller forberede:

#### **Lektie 1**

- naturting (blade, planter, blomster)
- forstørrelsesglas
- frisk frugt
- nåle
- "Bibler"

#### **Lektie 2**

- levende kæledyr
- billede af en ven
- billedramme

### Lektie 3

- festting
- rytme/rasle-instrumenter
- tæppe eller lagen eller kasse
- festinvitationer

### Lektie 4

- små indpakkede gaver
- blade eller grønt papir/pap, se skabelon på side 145

### Lektie 5

- vandbalje
- ting, der kan flyde
- værktøj (evt. legetøjs-)
- pude
- tom medicinflaske
- billede af et forældrepar
- briller eller solbriller
- lineal
- pung med mønter i
- udskårne ord fra avis
- skabelonen fra side 144

### Lektie 6

- billeder af forældre, lærer, præst, hus, kirke, mad, tøj
- skabelon fra side 146

### Lektie 7

- spejl
- billeder af skræmmende ting
- uldent stof
- tandstikker

- papir med voks på eller plastikfolie
- kalender
- ur
- "ravn"
- "due"
- kvist med et grønt blad
- gaveindpakket kasse
- fødselsdagslys og -flag
- slik

### Lektie 8

- sten
- gummibold
- prisme
- sæbebobler
- "regnbuer", se lektien
- syltetøjsglas med låg
- jord
- kviste, to til hver
- små vægtlodder
- tyk kæp, du ikke kan knække

### Lektie 9

- kuffert
- tøj til varmt og koldt vejr
- kort
- skabelonen på s. 148

### Lektie 10

- ingredienser til opskrift i lektien
- skål og ske
- små eengangskrus eller små plastikposer med genluk

- små plastikbøtter med låg
- seks sten

### **Lektie 11**

- skål
- forskelligt indpakket slik
- to kander og en balje eller andet til spildevand
- frugtfarve (gerne rød)
- sukker og salt
- små plastikbægre
- en klokke eller andet der kan lave ding-lyd
- noget sløjfegarn eller andet stof
- skabelonen på side 146

### **Lektie 12**

- enkle ting som legetøj, viskestykke, et stykke tøj, kop eller tallerken, tomme kasser
- tom skotøjsæske med låg
- 10 ens mønter eller legetøjsmønter

- 10 madvarer
- 10 plastikbægre, gerne fine
- lille pose med bønner, lille bold eller bamse,

### **Lektie 13**

- babybilleder af børn og lærere
- babyting
- serveringsbakke
- kiks, pitabrød eller tørret frugt
- voksen mand og kvinde
- udklædningstøj til de to
- barnedukke med svøb

### **Sangforslagene er hentet fra:**

- *"Syng med"* – Lohses Forlag
- *"Syng og mal"* – Indre Missions Musiksekretariat
- *"Salmer og kirkeviser"* – Haase Forlag
- *"Vi synger med de minste"* – DDU (norsk)
- *"Hæfte med sangark"* – DDU
- *"Børnesange"* (lille røde) – DDU

### **Alle sangbøgerne kan bestilles hos:**

Dansk Bogforlag  
 Concordiavej 16  
 2850 Nærum  
 Tlf.: 4558 7755



<b>Uge</b>	<b>Bibelhistorie</b>	<b>Henvisninger</b>	<b>Huskevers</b>	<b>Forkortet tema</b>	<b>Materialer</b>
<b>1.</b>	Gud skaber Verden	1 Mos 1 PP kap. 2	1 Mos 1,31	Gud skabte verden til os	Se side 11
<b>2.</b>	Gud skaber mennesker	1 Mos 1,24-31 PP kap. 2	1 Mos 1,26	Gud skabte os til at være hans venner	Se side 21
<b>3.</b>	Gud skaber sabbatten	1 Mos 2,1-3 PP s. 19-21	1 Mos 2,3	Gud skabte sabbatten til os	Se side 31
<b>4.</b>	Adam og Eva er ulydige	1 Mos 3,1-21 PP kap. 4	Sl 100,5	Gud elsker os altid	Se side 41
<b>5.</b>	Gud advarer Noa	1 Mos 6,5-18 PP kap. 8	1 Mos 6,22	Vi tilbeder ved at adlyde	Se side 51
<b>6.</b>	Dyrene går ind i arken	1 Mos 6,19-7,24 PP kap. 8	Sl 52,11	Vi takker Gud for hans omsorg	Se side 61
<b>7.</b>	Gud beskytter arken	1 Mos 7,6-24; 8,1-12; PP s. 105	Sl 48, 1	Gud holder sine løfter	Se side 71
<b>8.</b>	Gud laver en regnbue	1 Mos 8,13-9,17 PP s. 105-110	1 Mos 9,13	Vi takker Gud for hans løfter	Se side 81
<b>9.</b>	Gud kalder Abram	1 Mos 12,1-9 ApG 7,2-7 PP kap. 11	1 Kor 14,1	Kristne familier følger Gud	Se side 91
<b>10.</b>	Abram- familien tilbeder Gud	1 Mos 12,7-9 PP s. 62-65	Sl 100,2	Kristne familier tilbeder Gud	Se side 101
<b>11.</b>	Abram og Lot skilles	1 Mos 13 PP s. 66-67	1 Mos 13,8	Vi sætter andre foran os selv	Se side 111
<b>12.</b>	Abram redder Lot	1 Mos 14 PP s. 66-68	1 Mos 14,23	Vi tjener andre af kærlighed	Se side 121
<b>13.</b>	Sara får et barn	1 Mos 18,1-15; 21,1-7 PP kap. 13	1 Joh 4,7	Vi holder af hinanden	Se side 131



## ”I begyndelsen...”

### Ugens tekst og referencer:

1 Mos 1; *Patriarker og Profeter* kap. 2; *Vejen til Kristus* kap. 1

### Huskevers:

”Gud så alt, hvad han havde skabt, og han så, hvor godt det var.”  
(1 Mos 1,31)

### Hovedformålet er, at børnene...

**Ved**, at Gud skabte en vidunderlig verden for at vise sin kærlighed til os.

**Føler**, at de er elsket af Jesus, og at han ønsker at være sammen med dem.

**Viser** det ved at fortælle Jesus, at de elsker ham.

### Tema:

Gud skabte en vidunderlig verden, fordi han elsker mig.

## Parat til at undervise

### Bibelhistorien kort fortalt

På syv dage skaber Gud en smuk verden. På dag et til fem gør han et ideelt hjem klart. På den sjette dag skaber han dyrene. Gud ser alt, hvad han har skabt, og han siger, at det er godt (skabelsen af Adam og Eva og sabbatten hører til næste lektie).

### Dette er en historie om nåde

Guds kærlighed til mennesket viser sig i alt, hvad han har skabt. Hans nåde skinner på os, det er en gave, som udtrykker hans kærlighed til os. Selvom jordens oprindelige skønhed er blevet ødelagt af synd,

modtager vi stadig mange velsignelser, som hans nåde giver, for jorden giver os, hvad vi behøver af mad og den giver os en smuk natur, som vi kan nyde.

### Til læreren

”Da jorden kom fra skaberens hånd, var den overmåde smuk... Hele landskabet var langt smukkere end den skønneste slotspark. Engleskaren så med fryd på hele sceneriet og glædede sig over Guds vidunderlige værk.” (*Patriarker og Profeter*, s. 17). ”Både naturen og den hellige skrift vidner om Guds kærlighed... Bjerger, hav

<b>Programoversigt</b>			
<b>Program</b>	<b>Minutter</b>	<b>Aktiviteter</b>	<b>Materialer</b>
			<b>Velkomst</b>
1			
Leg og lær aktiviteter	max 10 min.	A. Gå i naturen  B. Lær mere om skabelsen  C. Lav et dyr	ting fra naturen som fx blade, frø osv. osv. og poser 5 borde eller kasser; forskellige ting, som kan opleves med de fem sanser (se leg og lær aktivitet B for forslag), forstørrelses glas, tørklæder modellervoks eller trylledej
*			
Sang og bøn	max 10 min.	*Sang og bøn kan bruges når som helst i programmet	Se siden med *Sang og bøn.
2			
Bibelhistorie	max 20 min.	Oplev historien	et billede af et glad ansigt, et mørkt sted, lyden af vand optaget på bånd, sæbebobler eller ballon, opskåret frugt, blade, blomster og tøjdyr
		Huskevers	Bibler
3			
Forstå bibelhistorien	max 15 min.	Hvem skabte det?	filt eller billeder af ting, som Gud har skabt, nåle eller tape
4			
Brug bibelhistorien	max 15 min.	Hvad blev skabt?	papir; farvekridt, farveblyanter eller tusser

og sletter vidner om skaberens kærlighed" (Vejen til Kristus, s. 7). ""Gud er kærlighed". Dette er skrevet på hver knop, som springer ud, på hvert græsstrå, der spirer frem. De dejlige fugle, som fylder luften med deres glade sang, de yndigt farvede blomster, der spreder vellugt omkring sig, skovens majestætiske træer med deres grønne blade – alt vidner om Guds kærlige, faderlige omsorg og om, at det er hans vilje at gøre menneskene lykkelige."

### **Forslag til dekoration**

Lav en collage med temaet "Gud skabte en vidunderlig verden, fordi han elsker

mig" skrevet i midten. Hæng billeder på af ting, som Gud har skabt.

Lav en anden collage med teksten "Jeg priser Gud for hans værk". Få børnene til at tegne billeder af ting, Gud har skabt, som de kan lide.

Brug syv store cirkler på væggen til at illustrere skabelsens syv dage.

Hæng en uro op, brug fx billeder eller udklip af sol, måne, stjerner, dyr, blomster osv.

Opstil et "se og røre"-bord med muslingeskaller, blade, frø eller andre spændende naturting, som børnene kan se på og røre ved.



# Hvordan du underviser

## Velkomst

Byd børnene velkommen ved døren. Spørg hvordan deres uge er gået – hvad de er glade for/ kede af. Spørg dem, om der er noget, de har spekuleret på fra sidste uges historie. Sæt dem i gang med den leg og lær aktivitet, som du har valgt.

## 1

## Leg og lær aktiviteter

Vælg den eller de aktiviteter, der passer bedst til børnenes alder og modenhed.

### Medbring:

- Poser
- Ting fra naturen (hvis du ikke har mulighed for at gå ud med børnene).

### A. Ud i naturen

Tag børnene med udenfor på en lille gåtur og find blade, frø, grankogler og andre ting, som Gud har skabt. Giv hvert barn en pose til de ting, de finder, eller del børnene ind i mindre grupper og giv den person, der er ansvarlig for hver gruppe, en pose til de ting, som børnene i den pågældende gruppe finder.

### Alternativ aktivitet

Gem nogle naturting rundt omkring i rummet og gå en tur indenfor. Find de ting, som Gud har skabt.

### Tilbage melding

Husk at give dem tid til at svare, når du spørger: Hvilken af de ting, vi fandt, var den mest spændende? Fandt vi noget, som du aldrig har set før? Hvad var den største ting, vi fandt? Hvor mange forskellige farver fandt vi? Hvem har skabt alle de ting, som vi fandt eller så, da vi var ude at gå?

Sig: **Gud skabte alle de smukke ting til os, så vi kan se på dem og lege med dem. Vores historie i dag fortæller mig noget meget vigtigt:**

**Gud skabte en vidunderlig verden, fordi han elsker mig**

Sig det sammen med mig.

### Medbring:

- 5 borde eller kasser
- Ting til hvert bord/kasse (se aktiviteten)
- Et tørklæde til hvert barn (til at binde for øjnene)
- Voksne, der kan hjælpe
- Forstørrelsesglas

### B. Lær mere om skabelsen

Stil fem borde eller kasser op med fem forskellige grupper af ting, som relaterer til hver af de fem sanser. Børnene skal gå fra bord til bord eller fra kasse til kasse og opleve de skabte ting med deres fem sanser. Hvis du har en stor gruppe børn, så lad der være en voksen person ved hvert bord, som kan hjælpe dem.

- **Føle:** Læg flere forskellige ting i en pose eller en kasse, så børnene først føler på tingene uden at kunne se dem. Forslag: grankogle, frugt, muslingeskal, jord eller sand, blad, fjer.
- **Smage:** Giv børnene bind for øjnene eller lad dem lukke øjnene, så de ikke kan se, hvad det er de smager på, mens de prøver at gætte, hvad det er. Forslag: rosiner, små stykker frugt, små saltkiks eller andre saltsnacks; citron eller en anden sur frugt; mørk chokolade eller noget andet med en bitter smag.

- **Høre:** fuglesang eller naturlyde optaget på bånd, som fx regn eller bølger; en konkylie; dyrelude optaget på bånd; en unge eller et lille kæledyr. (Et lille dyr ville omfatte føle-, høre- og lugtesansen).
- **Se:** Lad børnene bruge et forstørrelsesglas til at undersøge blade, blomster eller sten. Som et alternativ kan du vise dem billeder af en smuk natur.
- **Lugte:** Giv børnene bind for øjnene, eller bed dem om at lukke øjnene, og lad dem gætte, hvad det er, de lugter til. Forslag: blomster, citron eller appelsin, kanel, pebermynte, lakrids, vanille, eddike, løg eller hvidløg, parfume eller en håndlotion, der dufter godt.

### **Tilbage melding**

Husk at give børnene tid til at svare, når du spørger: **Var det let at gætte de ting, du kunne mærke med hænderne, når du ikke kunne se noget? Hvordan var det at skulle gætte, hvad du smagte på, når du ikke kunne se det? Kunne du godt gætte, hvad det var du lugtede til, når du ikke kunne se det? Det er svært, når man enten kun kan føle eller lugte eller se eller høre, men, når man kan bruge alle sine sanser på samme tid, er det let. Hvem skabte alle de dejlige ting til os, ting som vi kan røre ved, se, lugte, høre og smage?**

---

**Gud skabte en vidunderlig verden, fordi han elsker mig**

---

**Sig det sammen med mig.**

### **C. Lav dit eget dyr**

Giv hvert barn en klump trylledej eller modellervoks og bed dem om at lave et dyr, en plante eller en blomst (opskrift på trylledej, se s.144).

### **Tilbage melding**

Spørg: **Hvad har du lavet?** Giv hvert barn mulighed for at fortælle.

Sig: **Det er nogle rigtig flotte dyr og blomster (osv.), I har lavet. Kan de ting, I har lavet trække vejret eller vokse? Dufter de godt? Er de levende? Hvem er den eneste, der kan få noget til at være levende? (Gud) Hvorfor tror du, at Gud har skabt alle de vidunderlige ting omkring os?**

---

**Gud skabte en vidunderlig verden, fordi han elsker mig**

---

**Sig det sammen med mig.**

### **Medbring:**

- Trylledej eller modellervoks til hvert barn



## Sang og bøn

### Fællesskab

Fortæl om børnenes glæder og sorger (hvad de har været glade for eller kede af) ud fra det de fortalte, da de kom (det som er passende). Byd gæsterne specielt velkommen og introducer dem ved navn. Husk at bemærke, hvis nogen har haft fødselsdag i ugens løb.

### Sangforslag

*Jesus skabte solen* – (Her bor Jesus, s. 11)  
*Hvem skabte stjernerne?* – (Syng og mal, nr. 19)  
*Hvem har skabt alle...* – (Syng og mal, nr. 18)  
*Vil du vide, hvordan det lød?* – (Syng og mal, nr. 59)  
*Gud, han skabte stjernerne* – (Syng og mal, nr. 9)  
*Gud skabte hvalen* – (Syng og mal, nr. 13)  
*Kære Gud, jeg takker dig* – (Syng og mal, nr. 35)  
*Skaberværket* – (Syng og mal, nr. 50)

### Mission

Sig: **Vi er glade, når vi kan se alle de vidunderlige ting, som Gud har skabt til os. Men der er mange piger og drenge, som ikke ved, at Gud elsker dem, og som ikke ved, at han har skabt denne fantastiske verden til dem. Vores historie i dag handler om, hvordan \_\_\_\_\_ lærte mere om Gud.** (Brug historien fra Børnenes missionshistorie eller en anden historie, som du har mulighed for at bruge).

### Kollekt

Denne måned kan du bruge en "naturlig" beholder, som fx en tom skal fra en kokosnød eller et udstopet dyr (fx en kænguru) til at samle kollekt i.

Sig: **Vores kollekt bliver brugt til at hjælpe andre piger og drenge, så de kan lære om vores fantastiske Gud og om alt, hvad han har skabt.**

### Bøn

Bed børnene om at liste stille rundt i rummet og finde den ting, som Gud har skabt, som de bedst kan lide. Når børnene har sat sig på deres pladser igen, sig: **I dag har vi set, mærket på, duftet til og hørt nogle af de fantastiske ting, som Gud har skabt. Når vi nu skal bede, vil jeg begynde med at sige "Tak, Gud, for (nævn en ting fra skabelsen), og når jeg så begynder med (sig navnet på det første barn i cirklen eller rækken), vil jeg gerne have, at du fortæller, hvilken ting du har valgt.**

Gå rundt i gruppen og giv hvert barn mulighed for at takke Gud for en ting, han har skabt.

(\*Sang og bøn kan bruges når som helst i programmet)

## 2

## Bibelhistorien

**Oplev bibelhistorien**

Sig: **I dag handler vores bibelhistorie om, hvordan Gud skabte verden og om alle de ting, der er i verden. Gud så, at alt, hvad han havde skabt, var godt. Hver gang, jeg holder mit smilende ansigt op, vil jeg gerne have, at I siger: "Gud så, at det var meget godt", prøv at sige det med mig.** (Hold det smilende ansigt op et par gange og få børnene til at svare).

**Godt, kom nu med mig.** (Få børnene til at sætte sig under bordene eller få dem til at lukke øjnene helt i). **Før Gud begyndte at skabe verden, var her ingenting. Der var meget mørkt. Der var ingen sol, ingen måne, ingen smukke planter eller dyr. Der var kun mørke og lyden af vand.** (Afspil båndet med vandlydene, hvis du har et. Sid stille i mørket eller sid med lukkede øjnene i et par minutter).

**Så talte Gud, og han sagde, "Lad der blive lys". Det var den første ting, Gud skabte.** (Bed børnene om at komme ud af "hulen" eller om at åbne øjnene igen). **Er det ikke dejligt med lys. Gud vidste, at vi også havde brug for mørket, så han skabte både dag og nat. Og det var slutningen på den første skabelsesdag.**

(Hold det smilende ansigt op. Lad børnene svare og sige sammen med dig:) **Gud så, at det var meget godt.**

**Den næste dag skabte Gud luften, som vi har brug for, når vi trækker vejret. Kan man se luften? Hvordan ved vi, at den er der? Vi kan mærke ved i lungerne, når vi trækker vejret.** (Bed børnene om at holde vejret, så lang tid, de kan, så de kan mærke, at de har brug for luft; se, hvem der kan holde vejret længst). **Vi kan også se at en sæbeboble eller en ballon kan være fyldt med luft.** (Pust sæbebobler, som børnene kan prøve at fange, eller pust en ballon op og lad luften sive ud igen).

**På den anden dag skabte Gud luf-**

**ten. Og da dagen var slut,** (hold det smilende ansigt op og sig sammen med børnene) **så Gud, at det var meget godt.**

**På den tredje dag sagde Gud, "Lad vandet samle sig på et sted, og lad den tørre jord komme frem. Og jorden havde nu – i stedet for kun vand – også tør brun jord. Men det var ikke alt. Gud sagde: "Lad der komme planter og træer". Og derfor blev jorden smukt grøn med græs og blade på planter og træer. Og der var også farver! Der var røde, gule, orange, blå og lilla blomster. Og på nogle af træerne voksede der nogle dejlige ting, som smagte godt.** (Del små stykker skåret frugt ud; lad dem prøve at holde en blomst, en plante eller et blad; eller spørg børnene om de kan lege, at de er en blomst). **Hvad tror du, at Gud så, da han kiggede sig rundt?** (Hold det smilende ansigt op og sig i kor:) **Gud så, at det var meget godt.**

**Hvad ser vi oppe på himlen hele dagen? Solen!** (Tag børnene hen til et vindue for at se sollyset. Vær opmærksom på, at de ikke forsøger at se direkte op mod solen). **Og hvad ser vi på himlen om natten? Månen og stjernerne.** (Vis børnene, hvordan de kan lave en stor cirkel med hænderne over deres hoved som en måne; vis dem også, hvordan de skal åbne og lukke hænderne hurtigt for at efterligne blinkende stjerner). **På den fjerde dag fik Gud solen til at skinne om dagen og månen til at skinne sammen med stjernerne om natten. Hvad tror du, at Gud syntes om solen, månen og stjernerne?** (Hold det smilende ansigt op og sig i kor:) **Gud så, at det var meget godt.**

**Nu var jorden meget smuk, men alt var meget stille. Men jorden var ikke stille særligt længe. På den femte dag sagde Gud, "Lad havene og søerne blive fyldt med levende væsner, og lad fuglene flyve i luften". Og nu**

**Medbring:**

- Et glad ansigt (tegn øjne, næse og mund på en hvid paptallerken og klips eller klister den på en ispind)
- Et mørkt sted (lav en "hule" ved at stille to eller tre borde sammen og læg tæpper over ELLER brug en stor kasse)
- Et bånd med vandlyde
- Sæbebobler eller en ballon
- Små stykker skåret frugt
- En plante eller blomst
- Blade
- Tøjdyr

**var der fisk i vandet og fugle oppe i luften.** (Lad børnene lege, at de er fugle, der flyver højt oppe i luften eller fisk, der svømmer i vandet. Hold det smilende ansigt op og sig sammen med børnene:) **Gud så, at det var meget godt.**

**På den næste dag, den sjette dag, skabte Gud alle dyrene.**

(Giv hvert barn et tøjdyr. Lad dem skiftes til at fortælle, hvad dyret hedder, og hvilken lyd det laver; ELLER bed børnene om at efterligne forskellige dyr og lad klassen gætte hvilket dyr, de forestiller). **Hvad så Gud, da han kiggede på alle de dyr, han havde skabt?** (Hold det smilende ansigt op og sig i kor:) **Gud så, at det var meget godt.**

#### ***Tilbage melding***

Giv dem tid til at svare, når du spørger: **Hvordan tror du, Gud havde det, da han så alle de ting, han havde skabt? Kunne du tænke dig at have været der, da alle ting blev skabt? Hvorfor skabte Gud alle de ting, som er i verden?**

---

**Gud skabte en vidunderlig verden, fordi han elsker mig.**

---

**Sig det sammen med mig.**

**Gud elsker os så meget, at han ikke kun gav os de ting, vi har brug for, men også alle de fantastiske ting,**

**som vi kan smage, lugte og se, for at vores liv kan være sjovere og mere spændende.**

---

**Gud skabte en vidunderlig verden, fordi han elsker mig.**

---

**Sig det med mig igen.**

#### **Huskeverset**

Slå op i Biblen til 1 Mos og vis det til børnene. Sig: **Vores historie i dag kommer fra dette sted i Guds ord, Biblen.** Peg så på vers 31. Sig: **Vores huskevers kommer altid fra Guds ord, Biblen. Huskeverset i dag er** (læs verset). **Det er nemmere at huske verset, hvis man synger det. Jeg synger det først for jer, og så synger vi det sammen bagefter.**

Syng huskeverset til melodien fra "London Bridge Is Falling Down":

*Gud så alt, han havde skabt,  
han havde skabt, han havde skabt;*

*Gud så alt, han havde skabt,  
og det var meget godt.*

Syng den nogle gange, indtil børnene har lært den.

## 3

**Forstå bibelhistorien**

Giv hvert barn en filtfigur eller et billede af noget, som Gud har skabt.

Sig: **Der er nogen mennesker, der tror, at alt det, Gud har skabt, bare er kommet af sig selv.** Hold din Bibel frem. **Men Biblen fortæller os, at dette ikke er rigtigt. Biblen fortæller os, at Gud skabte vores verden og alt, hvad der er i den. Han skabte vores vidunderlige verden, fordi... (hjælp børnene med at svare) han elsker mig!**

**Tilbage melding**

Få børnene til at komme op en og en og sætte deres billede fast (med nål eller tape) på tavlen. Hver gang de sætter et billede op, skal du spørge: **Hvem, fortæller Biblen os, skabte \_\_\_\_\_ ? Gud skabte \_\_\_\_\_.** Som afrunding på denne aktivitet kan børnene sige sammen med dig:

**Gud skabte en vidunderlig verden, fordi han elsker mig.**

**Medbring:**

- Filt ELLER billeder af ting fra naturen
- Filttavle ELLER opslagstavle
- Knappenåle ELLER tape

## 4

**Brug bibelhistorien****Min brændende busk**

Giv hvert barn et stykke papir, der er delt ind i seks felter. Bed dem om at tegne seks forskellige ting fra skabelsen i de seks felter, én ting fra hver dag i skabelsen. Det gør ikke noget, hvis de blander dem rundt eller tegner dem på den forkerte dag.

**Tilbage melding**

Spørg: **Hvem har lyst til at vise mig deres billede af de ting, som Gud har skabt?** Ros hvert enkelt barn for hans/hendes præstation. Tag jeres billeder med hjem og fortæl historien om, hvordan Gud skabte jorden og alle de vidunderlige ting omkring os, til nogen, I kender. Husk: **Gud skabte en vidunderlig verden, fordi...(sammen) han elsker mig!**

**Medbring:**

- Papir
- Farvekridt/ tusser/ blyanter

**Afslutning**

Afslut med en bøn og tak Gud for den vidunderlige verden, han har skabt, og tak ham, fordi han viser sin kærlighed til os ved at have skabt så mange forskellige ting, som vi kan se på, smage på, røre ved og dufte til.

## B Ø R N E N E S B I B E L H I S T O R I E

## ” I Begyndelsen...”

**Ugens tekst  
og referen-  
cer**

1 Mos 1

*Patriarker og  
Profeter kap. 2**Vejen til Kristus  
kap. 1***Huskevers**

”Gud så alt, hvad han havde skabt, og han så, hvor godt det var.”  
(1 Mos 1,31)

**Tema**

**Gud  
skabte  
en vid-  
underlig  
verden,  
fordi han  
elsker  
mig.**

En dag besluttede Gud sig for at skabe en helt ny verden. Han havde en fantastisk plan. Gud så på jorden, hvor der kun var mørke og vand. Det var for mørkt til at kunne se noget, og der var ingen lyde bortset fra lyden af vand.

Da talte Gud. ”Lad der blive lys”, sagde han. Og der blev lys! Gud skilte lyset og mørket. Lyset kaldte han dag. Mørket kaldte han nat. Og det var slutningen på den første dag på vores jord. Og Gud sagde, ”Det er godt!”

På den anden dag skabte Gud luften og den smukke blå himmel, som omgiver jorden. Og det blev aften, og det blev morgen på jordens anden dag.

Den næste dag sagde Gud, ”Lad vandet under himlen samle sig og lad den tørre jord komme frem”. Pludselig samlede vandet sig på bestemte steder, og det tørre land dukkede frem. Gud kaldte de tørre steder for ”land”, og vandet kaldte han ”hav”.

Men der var stadig mere arbejde, der skulle gøres den dag. Gud talte igen, og jorden blev smukt grøn med græs og træer. Røde, orange, lilla og gule blomster svajede let i den stille brise. På planterne og træerne voksede der dejlige ting, der kunne spises. Før natten sænkede sig ved slutningen af den tredje dag, nød Gud synet af alle disse smukke og dejlige ting. Han kunne lide, det han så. ”Det er godt,” sagde han.

Den næste dag sagde Gud, ”Lad der blive lys på himlen!” Og der kom lys. Den

nye skinnende sol varmede på jorden om dagen, og den nat spejlede månen sin blanke skive i det stille hav. Millioner og atter millioner af små stjerner tindrede på nattehimmelen. Og Gud sagde, ”Det er godt”.

Selvom jorden var meget smuk, var den stadig et meget stille sted. Men det var

den ikke længe! På den femte dag talte Gud igen. ”Lad vandet blive fyldt med levende væsner,” sagde han, ”Og lad fugle flyve over jorden”.

Delfiner og hvaler plaskede og legede i havet. Fisk i strålende farver dansede i strømmene. Havene var fyldt af svømmende væsner. Fugle i alle farver kvadrede, pipede, skreg og kur-

rede. Gud velsignede dem alle, og sagde, ”Det er godt!”

Da en ny dag brød frem, talte Gud igen. Denne gang lavede han de levende dyr på land. Store dyr som elefanten og flodhesten luntede rundt på jorden. Løver og tigre svippede med deres lange haler. Kænguruer og kaniner hoppede rundt sammen. Hundehvalpe legede, og heste vrinskede.

Gud så på den smukke verden, han havde skabt. Han smilede. Hvilken fantastisk og livlig verden! Så sagde han, ”Det er godt!” Og det var det.



# Leg og lær

## Lørdag

- Tag elevhæftet med ud til et smukt sted i naturen, hvis det er muligt, og læs "I begyndelsen...". Tal om huskeverset og sig det sammen. Hvad betyder det?

## Søndag

- Bed dit barn om at fortælle dig historien. Spørg så: Hvordan tror du, at Gud havde det, da han skabte jorden? Hvad sagde Gud, om alt det han skabte? Syng huskeverset til melodien fra "London Bridge Is Falling Down".
- Hjælp dit barn med at fortælle om sin tegning af skabelsens seks dage til en anden person (den han/hun har tegnet Bibelklubben/sabbatskolen).



## Mandag

- Plant nogle hurtigtvoksende frø på et stykke fugtigt vat i en tallerken. (radiser, lucernefrø eller bønner spirer hurtigt). Vand dem hver dag og se, hvor hurtigt de gror. Som et alternativ kan du lægge en sød kartoffel eller toppen af en gammel gulerod i vand. Den skulle begynde at spire i løbet af en lille uges tid. Tak Gud for, at han får tingene til at gro. Sig huskeverset sammen.

## Tirsdag

- Pust en ballon op og bind et farvet bånd eller en snor fast til den. Skriv "Gud giver mig luft" på den. Hæng ballonen op på dit barns værelse, for at han/hun kan huske på, at luft er en gave fra Gud.

- Tak Gud for luften, som vi indånder. Efter bønnen kan I sige huskeverset sammen.

## Onsdag

- Gå udenfor en aften for at se på stjernerne. Hvis I ikke kan se stjernerne, kan du tage en lommelygte og et dørslag med ind i et mørkt rum. Lad lommelygten lyse gennem dørslaget for at efterligne stjerner på himlen. Tak Gud for det lys, han har sat på himlen for os.
- Lav småkager eller små brød formet som stjerner, og nyd dem til jeres næste måltid.

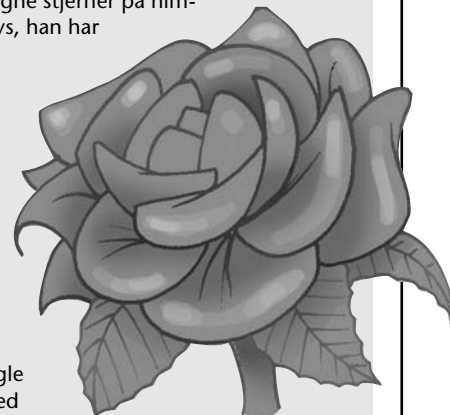

## Torsdag

- Gå en tur sammen og se, hvor mange blomster (eller træer eller fugle) I kan se. Hvis I kan, så pluk nogle blomster, tag dem med hjem og sæt dem i vand. Tak Gud for de ting, der kan gro.

## Fredag

- Bed dit barn om at agere en ting, som Gud har skabt, og få resten af familien til at gætte, hvad det er. Syng en sang sammen, og tak Gud for den vidunderlige verden, han har skabt.





## Guds venner

### Ugens tekst og referencer:

1 Mos 1,24-31; 2,1-25; 3,20; *Patriarker og Profeter*, kap. 2.

### Huskevers:

"Gud sagde: 'Lad os skabe mennesker i vort billede, så de ligner os!'"  
(1 Mos 1,26)

### Hovedformålet er, at børnene...

**Ved**, at Jesus skabte mennesker, for at de kan være hans venner.

**Føler**, at Jesus ønsker at være ven med hver enkelt af os.

**Viser** det ved at fortælle Jesus, at de gerne vil være hans ven.

### Tema:

Gud skabte mennesker, for at de kan være hans venner.

## Parat til at undervise

### Bibelhistorien kort fortalt

Gud skaber Adam og Eva, for at de kan være hans venner. Han skaber Adam først, derefter skaber han Eva, så hun kan være ved Adams side. Han giver dem en smuk og perfekt verden at leve i. Han ønsker også, at vi skal tage imod den vidunderlige gave, som hans nåde er.

### *Dette er en historie om nåde*

Gud skabte os, for at vi kan være hans venner. Han skabte os til at bebo, nyde og befolke jorden. Han har sørget for, at vi har alt, hvad vi nogen sinde vil få brug for, og

han har givet os mange ting, som vi måske ikke behøver, men blot kan nyde.

### Til læreren

"Hele himlen fulgte med glæde og interesse med, da verden og mennesket blev skabt. Mennesket var noget særligt, idet det var skabt i Guds billede, og det var Guds plan, at de skulle opfylde jorden. De skulle leve i tæt fællesskab med himlen, og modtage kraft fra kilden til al kraft. I Guds kraft, skulle de leve syndfrie liv." (*Frit efter EllenWhite i Advent Review and Sabbath Herald, Feb. 11, 1902*).

## Programoversigt

Program	Minutter	Aktiviteter	Materialer
Velkomst			
1 Leg og lær aktiviteter	max 10 min.	A. Pleje af kæledyr B. Silhouettegning C. Modellervoksfigurer	et levende dyr eller kæledyr stor papirrulle eller avispapir, farvekridt eller tusser, sakse modellervoks eller trylledøj, plastik til at beskytte borde eller gulv
* Sang og bøn	max 10 min.	*Sang og bøn kan bruges når som helst i programmet	Se siden med *Sang og bøn.
2 Bibelhistorie	max 20 min.	Oplev historien	to børn
		Huskevers	Bibler
3 Forstå bibelhistorien	max 15 min.	Jesu bedste venner	En tom billedramme
4 Brug bibelhistorien	max 15 min.	Tommelfingerpiger og -dreng.	hobby stempelpude eller tus, kartonpapir, blyant eller kuglepen, dobbeltklæbende tape eller magnetstrimmel, lim, vådservietter

"Ordet "menneske" hedder "adam" på hebræisk, og er det ord Gud gav den menneskelige races far (1 Mos 5,2). Betydningen af dette ord er forklaret på forskellig vis: Det beskriver enten hans farve, "at være rød"; hans udseende, fra en arabisk rod, der betyder "at skinne", "den strålende"; hans natur, som Guds billede, fra dam "lighed"; eller, og det er nok det mest sandsynlige, hans oprindelse, "jord", fra "adamah", "den som er af jord". (Frit efter *The Seventh-day Adventist Bible Commentary*, vol. 1, p.216).

### Forslag til dekoration

Se lektion 1. Hvis du ikke satte billeder af mennesker op på opslagstavlen i sidste uge, kan du tilføje det i denne uge. Hæft et billede af Jesus op på midten af en opslagstavle og placer billeder af børn med forskellig etnisk baggrund rundt om. Du kan også bruge fotos af børn fra sabatskoleklassen. Kald hele opstillingen for "Jesu venner".

# Hvordan du underviser

## Velkomst

Byd børnene velkommen ved døren. Spørg hvordan deres uge er gået – hvad de er glade for/ kede af. Spørg dem, om der er noget, de har spekuleret på fra sidste uges historie. Sæt dem i gang med den leg og lær aktivitet, som du har valgt.

# 1

## Leg og lær aktiviteter

Vælg den eller de aktiviteter, der passer bedst til børnenes alder og modenhed.

### Medbring:

- Et levende kæledyr

### A. Pleje af kæledyr

Tag et kæledyr med eller spørg, om et af børnene har lyst til at tage et kæledyr med i sabbatskole. Lad børnene røre ved dyret, kæle med det og dufte til det. Forklar børnene, hvordan man skal tage sig af dyret, og hvilke ting det behøver for at være sund og rask.

### Tilbage melding

Giv børnene tid til at svare, når du spørger dem: **Hvem har et dyr derhjemme? Er det et kæledyr? Er det din ven? På den sjette dag skabte Gud dyrene til at være vores venner. Gud skabte også noget andet på den sjette dag – mennesker!**

**Gud skabte mennesker, for at være de kan være hans venner.**

Sig det med mig.

### B. Silhouette tegning

Læg et stort stykke papir ud på gulvet. Få det første barn, der har lyst til at blive tegnet, til at lægge sig ned på papiret, og tegn hans eller hendes omrids på papiret. Klip tegningen ud. Gentag det med alle de børn, der gerne vil tegnes. Lad børnene selv tegne og farve figuren.

### Tilbage melding

Giv børnene tid til at svare, når du spørger dem: **Var det sjovt at blive tegnet på papiret? Hvad vil du bruge tegningen til? Er den levende? Kan den lege med dig? Tror du, at Gud syntes, det var sjovt at skabe rigtige mennesker? Hvorfor tror du, at Gud skabte mennesker? Jeg tror, at**

**Gud skabte mennesker, for at være de kan være hans venner.**

Sig det med mig.

### Medbring:

- Papirrulle  
ELLER avispapir  
(ELLER en glat papirdug)
- Farvekridt  
ELLER tusser
- sakse

**C. Modellervoksfigurer**

Lad børnene lave et dyr eller en person ud af modellervoks eller trylledej. Dæk af med plastik eller papir på gulv og borde for at beskytte de flader, børnene arbejder på.

**Tilbage melding**

Sig: **Hvad lavede du? Giv dem tid til at svare. Syntes du, at det var sjovt at lave dit dyr/ menneske? I dag skal vi snakke om flere ting, som Gud skabte. Gud skabte dyr og mennesker.**

---

**Gud skabte mennesker, for at være de kan være hans venner.**

---

**Sig det med mig.**

**Medbring:**

- Modellervoks  
ELLER trylledej
- Plastik ELLER  
papir som  
underlag til at  
beskytte gulvet
- Opskrift på  
trylledej (se  
s.144)

**Noter**



## Sang og bøn

### Fællesskab

Fortæl om børnenes glæder og sorger (hvad de har været glade for eller kede af) ud fra det, de fortalte, da de kom (det som er passende). Byd gæsterne specielt velkommen og introducer dem ved navn. Husk at bemærke, hvis nogen har haft fødselsdag i ugens løb.

### Sangforslag

*Jesus skabte solen* – (Her bor Jesus, s. 11)  
*Hvem skabte stjernerne?* – (Syng og mal, nr. 19)  
*Hvem har skabt alle...* – (Syng og mal, nr. 18)  
*Vil du vide, hvordan det lød?* – (Syng og mal, nr. 59)  
*Gud, han skabte stjernerne* – (Syng og mal, nr. 9)  
*Gud skabte hvalen* – (Syng og mal, nr. 13)  
*Kære Gud, jeg takker dig* – (Syng og mal, nr. 35)  
*Skaberværket* – (Syng og mal, nr. 50)

### Mission

Sig: **Jesus ønsker, at både du og jeg skal være hans ven. Der bor mennesker i vores by, og der bor andre mennesker langt væk, som ikke kender Jesus. I dag skal vi høre om** (navnet på personen i missionshistorien), **som bor i \_\_\_\_\_.**

Brug en historie fra Børnenes missionshistorie eller en anden historie, som du finder passende.

### Kollekt

Sig: **Vores kollekt i dag går til at hjælpe med at fortælle andre børn, at Gud skabte dem til at blive hans venner.**

### Bøn

Vis et foto af din ven.

Sig: **Det her er et billede af min ven [navn]. Fortæl børnene lidt om din ven. Jeg har ikke et billede af min bedste ven. Kan du gætte, hvem det er?** (Gud, Jesus) **Gud er min bedste ven. Kunne du tænke dig, at Gud også blev din bedste ven? Lad os bede og fortælle ham det.**

Begynd bønnen med at fortælle Gud, at du gerne vil være hans bedste ven. Lad børnene gentage efter dig.

(\*Sang og bøn kan bruges når som helst i programmet)

#### Medbring:

- et foto af en af dine venner

## 2

**Bibelhistorien****Oplev historie**

Sig: **Gud så lykkeligt på den smukke verden, han havde skabt. Den var perfekt. Der var masser af frisk luft, så man kunne trække vejret.** Tag en dyb indånding og bed børnene om at gøre det samme. **Den varme sol skinne ned på jorden.** Lav en cirkel i luften over dit hoved som en sol, og bed børnene om at gøre det samme som dig. **Da det blev nat, var der millioner og atter millioner af blinkende stjerner på den sorte himmel.** Åbn og luk hænderne med små hurtige bevægelser for at efterligne blinkende stjerner, og bed børnene om at gøre det samme.

**Jorden var dækket af blødt grønt græs og høje, smukke træer. Fisk svømmede i havene og floderne.** Efterlign svømmende fisk ved at lægge håndfladerne sammen, vende tommelfingrene opad og bevæg hænderne, og bed børnene om at gøre det samme. **Smukke fugle fløj højt oppe under himlen.** Lad som om du flyver som en fugl, og bed børnene om at gøre det samme. **Kænguruer og kaniner hoppede, hop som en kanin, killinger miavede, sig som små killinger, uldne får brægede, sig som et får, haner galede, gal som en hane, og heste galopperede.** Efterlign lyden af galopperende heste ved at klappe med hænderne på lårene.

**Da Gud var færdig med at skabe alle dyrene, sagde han til dem, "I skal have mange børn. I skal fylde den smukke verden, som jeg har skabt.**

**Guds verden var perfekt, men den var ikke helt færdig. Der var en ting mere, som Gud havde planlagt at skabe.**

**Gud sagde, "Lad os skabe mennesket i vort billede". Så bøjede Gud sig ned og formede et menneske af jord.** Bed din Adam om at komme og lægge sig helt stille på gulvet med luk-

kede øjne. **Men mennesket bevægede sig ikke. Han lå helt stille på jorden.** Hvis børnene blev tegnet i hel figur på papir, eller hvis de lavede modellervoksfigurer, da I havde leg og lær aktiviteten, så forklar dem, at ligesom de mennesker, de tegnede og modellerede, så var dette menneske, som lå på jorden, heller ikke levende.

**Så knælede Gud ned ved siden af mennesket og gjorde noget meget specielt. Han pustede liv ind i menneskets næse. Det er noget, som kun Gud kan gøre. Uanset hvor meget du og jeg puster ind i en dukke eller en figur, som vi har lavet ud af papir, ler eller modellervoks, så vil vi aldrig kunne få den til at leve. Men Gud pustede liv ind i det menneske.** Bed barnet (Adam) om at åbne øjnene. **Mennesket strakte sig.** Bed barnet om at strække sig. **Mennesket gæbte. Han satte sig op.** Bed barnet om at gæbe og sætte sig op. **Og det allerførste, mennesket så, var Gud.**

**Gud gav mennesket navnet Adam.**

**Gud så, at han havde skabt dyrene, så de alle havde en, de kunne følges med, men Adam havde ikke nogen at være sammen med. Derfor fortalte Gud Adam, "Det er ikke godt for dig at være alene. Jeg vil skabe et menneske, du kan være sammen med".**

**Derfor lagde Adam sig tilbage på jorden igen, og Gud fik Adam til at falde i en dyb, dyb søvn.** Barnet skal lægge sig ned igen og lade som om, han/hun sover. **Og mens han sov, tog Gud et af hans ribben, og ud af det formede han en kvinde, Eva.** Vælg et barn til at være Eva.

**Da Adam vågnede af sin søvn, bragte Gud den smukke Eva hen til ham.** Bed Adam om at vågne op. Præsenter ham for Eva. **De to var den første familie i den nye verden, som Gud havde**

**Medbring:**

- To børn, der skal spille Adam og Eva.

skabt. Gud velsignede Adam og Eva. Han sagde, "I skal have mange børn. I skal fylde den smukke verden, som jeg har skabt til jer. Nyd al den frugt og alle de dyr, jeg har skabt. Jeg elsker jer, og jeg ønsker, at I også skal elske mig. Jeg ønsker, at vi skal være venner for evigt".

### Tilbage melding

Giv dem tid til at svare, når du spørger: **Hvordan tror du, at Adam og Eva havde det, da de så Gud for første gang? Hvad tror du, at Adam og Eva følte, da de så [sig navnet på nogle dyr] for første gang? Skabte Gud mennesket eller dyrene først? Hvorfor skabte Gud mennesket?** (Han ønskede, at de skulle blive hans venner). **Hvem vil gerne være Guds ven? Husk:**

**Gud skabte mennesker, for at de kan være hans venner.**

Sig det med mig.

### Huskevers

Sig: **Nu skal vi kigge i Biblen. Vi skal se, hvor den historie, vi lige har hørt, står i Guds ord. Her er den, helt i begyndelsen af Biblen.** Vis børnene Bibelhistorien i begyndelsen af Biblen, i 1. Mos 1 og 2. Læs 1 Mos 1,1 højt for dem, peg derefter på huskeverset og læs det højt (1 Mos 1,26).

Sig huskeverset og brug de følgende bevægelser til (se nedenfor). Bed børnene om at gøre de samme bevægelser som dig og gentag det nogle gange.

**Gud** (peg op mod himlen)



**sagde** (før hænderne op til munden)



**lad os skabe** (knyttede hænder, den ene ovenpå den anden, bevæg dem som for at "kværne")



**mennesket** (ræk hænderne ud foran dig med håndfladerne vendt opad)

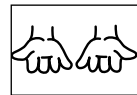

**i vort billede** (før hænderne fra hver side af hovedet ned langs kroppen)



### Skabelsen – veksellæsning

(ekstra; det er frivilligt, om du vil bruge det) af Donna Meador

Børnene skal klappe i hænderne, når de råber "Tak, Jesus!" Øv det med dem.

Voksen: **Jesus skabte lyset og luften!**

Børn: **Tak, Jesus!**

Voksen: **Jesus skabte land og vand!**

Børn: **Tak, Jesus!**

Voksen: **Jesus skabte blomster og træer!**

Børn: **Tak, Jesus!**

Voksen: **Jesus skabte frugten!**

Børn: **Tak, Jesus!**

Voksen: **Jesus skabte sol, måne og stjerner!**

Børn: **Tak, Jesus!**

Voksen: **Jesus skabte fisk, fugle og dyr!**

Børn: **Tak, Jesus!**

Voksen: **Jesus skabte Adam og Eva!**

Børn: **Tak, Jesus!**

Voksen: **Jesus skabte sabbatten!**

Børn: **Tak, Jesus!**

Alle: **Tak! Tak! Tak, Jesus!**

## 3

**Forstå bibelhistorien**

Sig: **Da vi skulle synge og bede, viste jeg jer et billede af min ven. Nu skal vi lave levende billeder af Jesu bedste venner.** Hold den tomme billedramme op, og bed et barn om at komme op foran og kigge igennem den. I det, du holder rammen foran barnets ansigt, skal du spørge, **"Hvem er Jesu ven?"** Få de andre børn i klassen til at svare. Spørg det barn i rammen, **"Hvem ellers er Jesu ven?"** Få barnet til at sige navnet på en anden i klassen, han/hun skal så komme op foran for at kigge gennem rammen.

**Tilbage melding**

Husk at give børnene tid til at svare, når du spørger: **Hvem er din bedste ven? Prøv at tænke på nogle ting, som venner gør sammen? Hvordan kan vi være venner med Jesus? Husk:**

**Gud skabte mennesker, for at de kan være hans venner.**

Sig det med mig.

**Medbring:**

- En tom billedramme, 8" x 10" eller større

## 4

**Brug bibelhistorien****Min brændende busk**

Hjælp børnene med at lave tommelfingerpiger og -dreng ved først at trykke deres tommelfinger ned på en stempelpude og derefter over på et lille stykke kartonpapir (hvis du ikke har en stempelpude, kan du farve barnets tommelfinger med en tus). Brug en blyant eller kuglepen til at tegne små ansigter, hår osv. Hjælp de børn, der ikke har lært at skrive, med at skrive **"Guds venner"** under de små tommelfingerpiger og -dreng. Klip et stykke dobbeltklæbende tape eller et stykke magnetstrimmel, der passer i størrelsen og klæb det på bagsiden. Vask børnenes tommelfingre rene med vaskeservietter eller våd køkkenrulle.

**Tilbage melding**

Giv dem tid til at svare, når du spørger: **Hvorfor skabte Gud mennesker? Gud skabte mennesker, for at de kan være hans venner. Du kan give din tommelfingerpige eller -dreng til en, som har brug for at vide, at Jesus ønsker at være hans/hendes ven. Hvem vil du gerne give din tommelfingerpige eller -dreng til?** (Hjælp børnene med tænke på en person, de kunne tænke sig at give deres lille tommelfingerdreng eller -pige til).

**Husk:**

**Gud skabte mennesker, for at de kan være hans venner.**

Sig det med mig.

**Medbring:**

- Hobby stempelpude ELLER tusser
- Blyanter ELLER kuglepenne
- Mindre stykker kartonpapir, ca. 8x8 cm.
- Dobbeltklæbende tape eller magnetstrimmel og lim
- Vaskeservietter eller køkkenrulle og varmt vand

**Afslutning**

Afslut med en bøn og tak Gud, fordi han er vores helt specielle ven.



# Guds venner

## Ugens tekst og referencer

1 Mos 1,24-31;  
2,1-25; 3,20

*Patriarker og Profeter, kap. 2.*

## Huskevers

“Gud sagde: ‘Lad os skabe mennesker i vort billede, så de ligner os!’”  
(1 Mos 1,26)

## Tema

Gud skabte mennesker, for at de kan være hans venner.

Gud så lykkeligt på den smukke verden, han havde skabt. Den var perfekt! Frisk luft! Varme solstråler! Blødt, grønt græs og høje træer, som strakte sig op mod den blå himmel. Røde, gule, orange og lilla blomster svajede i den stille brise. Fisk hoppede og plaskede i havene og floderne. Smukke fugle svævede højt oppe og fyldte luften med smuk sang. Kænguruer og kani-ner hoppede, killinger miavede, uldne får brægede, haner galede og heste galopperede. Hvilket fantastisk sted!

Guds verden var perfekt. Men der var en ting mere, som Gud ønskede at gøre. “Lad os skabe mennesket i vort billede,” sagde han. Så Gud bøjede sig ned og samlede en håndfuld jord op, og så en til. Han knælede ned og formede et menneske. Men manden lå helt stille på jorden. Han var ikke levende.

Så gjorde Gud noget, som kun Gud kan gøre. Han bøjede sig ned over manden og pustede liv ind i hans næse. Manden strakte sig. Han gæbte. Han satte sig op. Og det allerførste, manden så, var Gud.

Gud kaldte manden Adam. Han førte Adam ind i en smuk have, der hed Edens have. “Denne have og alt, hvad der er i den, er til dig, Adam. Du skal passe på den for mig.” Gud og Adam kiggede på dyrene. Adam så, at alle dyrene havde en at

følges med. Så sagde Gud til Adam, “Det er ikke godt for dig at være alene. Jeg vil skabe et menneske, du kan være sammen med.”

Så fik Gud Adam til at falde i en dyb søvn. Mens han sov, tog Gud et af Adams ribben, og ud af det ribben formede han en kvinde. Da Adam vågnede af sin søvn,

fik han øje på den smukke kvinde, som Gud havde skabt. Sammen ville de passe på alt det, Gud havde skabt til dem. Adam kaldte kvinden Eva, fordi hun var den allerførste mor i hele verden. Adam og Eva var den første familie, der skulle bo på den nye jord.

Gud velsignede Adam og Eva. “I skal have mange børn” fortalte han dem. “I skal fylde den smukke ver-

den, jeg har skabt til jer. Nyd alt, hvad jeg har lavet til jer”.

Gud elskede Adam og Eva. Han ønskede, at de skulle være lykkelige, og han ønskede, at de ville være hans venner for evigt. Gud så, at Adam og Eva nød den smukke jord, som han havde skabt på den uge. Alt var godt. Det var perfekt. Han var tilfreds.

Og da det blev aften og det blev morgen, var jorden seks dage gammel.

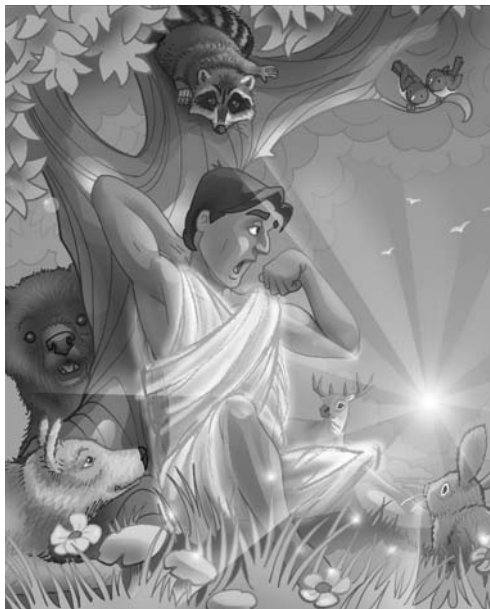

# Leg og lær

## Lørdag

- Tag elevhæftet med udenfor, hvis det er muligt, og læs historien for dit barn.

- Brug disse bevægelser, når I siger huskeverset sammen:

**Gud** peg op mod himlen

**sagde** tag hænderne op til munden

**Lad os skabe** knyttede hænder, den ene ovenpå den anden, bevæg dem som for at "kværne"

**mennesket** hold hænderne ud foran kroppen med

håndfladerne vendt opad

**i vort billede** før hænderne fra hver side af hovedet ned langs kroppen.

## Søndag

- Bed dit barn om at fortælle dig bibelhistorien. Hvis dit barn ikke blev færdig med at farvelægge sin tegning i hel figur i Bibelklubben/sabbatsskolen, kan I gøre den færdig derhjemme i dag. Prøv at lave en silhuettegning af en anden i familien. Personen skal ligge på et stort stykke papir, mens hans/hendes figur bliver tegnet op på papiret. Farvelæg eller dekorer billedet.

- Sig huskeverset sammen og brug samtidig bevægelserne fra i går.

## Mandag

- Bed dit barn om at give sin tommelfingerpige eller -dreng, som blev lavet i Bibelklubben/sabbatsskolen, til en anden. Fortæl den person, hvordan og hvorfor Gud skabte mennesket.
- Bed dit barn om at lære huskeverset til en anden person, hjælp med bevægelserne til, hvis det er nødvendigt.



## Tirsdag

- Læs bibelhistorien fra 1 Mos 1,24-31 og 2,1-25 og 3,20. Find navnene på fem af Guds venner sammen med dit barn, fem personer, som I begge kender.

## Onsdag

- Kig i spejlet sammen med dit barn. Er der andre mennesker i verden, der ser nøjagtig ud som en af jer? Hvorfor, tror du, at Gud har skabt ethvert menneske en lille smule forskelligt fra alle andre? Tak Gud, fordi han har skabt dig til at være sin bedste ven.

## Torsdag

- Lav selv en sang eller klap rytmen til ordene: "Gud skabte mig til at være sin ven". Sig huskeverset sammen.

## Fredag

- Kig på kalenderen sammen. I dag er det den syvende dag, den dag Gud skabte mennesket og dyrene. Hvilken dag er den næste dag? I morgen vil det vise sig, hvad Gud gjorde på den syvende dag. Hvis I holder andagt, kan I prøve at fremføre bibelhistorien som et lille skuespil.

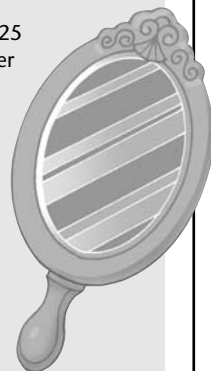



## En særlig dag

### Ugens tekst og referencer:

1 Mos 2,1-3; *Patriarker og Profeter* s.19-21.

### Huskevers:

"Gud velsignede den syvende dag og helligede den"  
(1 Mos 2,3)

### Hovedformålet er, at børnene...

**Ved**, at Gud viste os kærlighed ved at skabe sabbatten for vores skyld.

**Føler** at de er glade for sabbatten.

**Viser** det, ved at nyde sabbatten, Guds gave.

### Tema:

Gud skabte sabbatten, fordi han elsker os.

## Parat til at undervise

### Bibehistorien kort fortalt

Gud skaber sabbatten som en særlig tid, hvor vi kan huske på alt, hvad han har skabt for os, og hvor vi kan nyde ham, vores familie, og den verden, som han har skabt.

### *Dette er en historie om nåde*

Gud viste os sin kærlighed og forståelse for alle vores behov, da han skabte sabbatten som en dag, hvor vi kunne hvile, tænke på ham og slappe af. Denne gave har altid været der for alle mennesker.

### Til læreren

"De første seks dage af hver uge er givet til mennesket til at arbejde i, ligesom Gud brugte de samme dage til skabelsen. Den syvende dag har Gud sat til side, som en hviledag, til ihukommelse af, at han skabte verden, og hvilede bagefter." (*The Spirit of Prophecy, vol. 1, p.86*)

"Gud så, at sabbatten var nødvendig for menneskene, selv i Paradiset. De trængte til at lægge deres egne interesser og arbejde til side én af ugens syv dage, så de i større grad kunne betragte Guds værk og tænke på hans magt og godhed. De

<b>Programoversigt</b>			
<b>Program</b>	<b>Minutter</b>	<b>Aktiviteter</b>	<b>Materialer</b>
1			
Velkomst			
1			
Leg og lær aktiviteter	max 10 min.	A. Min sabbatsbog  B. Sabbatsfest	Farvet karton, papir, hullemaskine, garn eller snor, tegneredskaber Fest-ting, festmad
*			
Sang og bøn	max 10 min.	*Sang og bøn kan bruges når som helst i programmet	Se siden med *Sang og bøn.
2			
Bibelhistorie	max 20 min.	Oplev bibelhistorien	Rytme/rasle-instrumenter
		Bibelhistorien	Bibler
3			
Forstå bibelhistorien	max 15 min.	Sabbatssuppe	Tæppe eller lagen eller kasse
4			
Brug bibelhistorien	max 15 min.	Sabbatsskoleinvitationer	Festinvitationer eller papir/pap, tegneredskaber og andre kreative materialer

trængte til en sabbat for at minde dem endnu tydeligere om Gud og vække deres taknemmelighed, fordi alt, hvad de nød og ejede, kom fra Skaberens gavmilde hånd.

Det er Guds plan, at sabbatten skal lede menneskenes sind til at betragte hans skaberværk. Naturen taler til deres sanser og forkynder, at der er en levende Gud, Skaberens, altets øverste hersker... Den skønhed, der klæder jorden, er et tegn på Guds kærlighed. Vi kan se den i de evige høje, de høje træer, de spirende knopper

og de spæde blomster. Alt taler til os om Gud. Sabbatten, der stadig peger hen mod ham, der skabte alt dette, opfordrer menneskene til at åbne naturens bog og der finde Skaberens visdom, magt og kærlighed." (*Patriarker og Profeter, s.19*).

### **Forslag til dekoration**

Se uge 1.

Alt efter hvilken leg og lær-aktivitet, du vælger, kan du stille et bord op i lokalet.

# Hvordan du underviser

## Velkomst

Byd børnene velkommen ved døren. Spørg hvordan deres uge er gået – hvad de er glade for/ kede af. Spørg dem, om der er noget, de har spekuleret på fra sidste uges historie. Sæt dem i gang med den leg og lær aktivitet, som du har valgt.

## 1

## Leg og lær aktiviteter

Vælg den eller de aktiviteter, der passer bedst til børnenes alder og modenhed.

### Medbring:

- Farvet karton
- Papir
- Hullemaskine
- Garn eller snor
- Tegneredskaber

### A. Leg med regler

Giv børnene fire-fem ark papir og to ark karton hver. Lav en lille bog ved at bruge kartonet som omslag, lave huller i siden og binde noget snor igennem hullerne. Skriv "Min Sabbatsbog" på forsiden. *[NB: Det er en god idé at gøre dette på forhånd. Du kan evt. lave omrids af bogstaverne, som børnene kan farvelægge.]*

Sig: **Sabbat er en dag, hvor vi tager hen til nogle særlige steder, gør særlige ting, og spiser særlig mad. Nu skal vi tegne billeder i vores bog om de særlige ting, som vi gør på sabbatten.** Du kan bede børnene om at tænke på sabbatsmad eller -slik, gåture, sabbatsvenner; særlige steder, vi besøger om sabbatten; historier eller sange eller andre sjove ting. Børnene kan tage bøgerne med hjem og udfylde dem, når de kommer i tanke om andre ting at tegne.

*[NB: Det vil være en stor hjælp for børnene, hvis de kan se en bog, som du har lavet på forhånd, som de kan få idéer fra.]*

### Tilbage melding

Giv børnene tid til at svare på disse spørgsmål: **Hvad er det, der gør sabbatten til en særlig dag? Hvilke ting kan I godt lide at gøre på en sabbat? Gud elsker os så meget, at han gjorde sabbatten til en helt særlig dag. Husk at:**

**Gud skabte sabbatten, fordi han elsker os.**

### Medbring:

- Fest-ting (fx flag, plakater, balloner, serpentin, farvede paptallerkener og krus, hatte osv.)
- Festmad (fx lagkage, bolleter og kakao, frugt og kiks osv. Husk drikelse!)

### B. Sabbatsfest

Lad børnene hjælpe dig med at dække et festbord. Mens I gør klar, kan du snakke om, hvor dejligt det er at gøre klar til fest. Forklar børnene, at de kun har fødselsdag én gang om året, men Gud har lavet en fødselsdag hver uge, sabbatten. I kan synge denne fødselsdagssang, eller en anden, som I selv finder på.

*I dag er det Jordens fødselsdag, hurra, hurra, hurra!  
For sabbatten er tegnet på, at Gud har skabt Jorden så,  
fordi han elsker alle os, der bor på den.*

**Tilbage melding**

Giv børnene tid til at svare på disse spørgsmål, mens I spiser jeres festmad: **Hvilke andre dage kan man holde fest på?** (fødselsdage, jul, nytår, bryllupsdage, Skt. Hans, fastelavn osv.) **Spiser vi en særlig slags mad på de dage? Hvad er det? Holder vi fest med nogle særlige venner eller vores familie? Hvordan gør I jer klar til at holde festen? Sabbatten er også en festdag. Hvad er de ting, der gør sabbatten særlig? Husk, at:**

---

**Gud skabte sabbatten, fordi han elsker os.**

---

**Sig det sammen med mig.**

**Noter**



## Sang og bøn

### Fællesskab

Fortæl om børnenes glæder og sorger (hvad de har været glade for eller kede af) ud fra det de fortalte, da de kom (det som er passende). Byd gæsterne specielt velkommen og introducer dem ved navn. Husk at bemærke, hvis nogen har haft fødselsdag i ugens løb.

### Sangforslag

*Jesus skabte solen* – (Her bor Jesus, s. 11)  
*Hvem skabte stjernerne?* – (Syng og mal, nr. 19)  
*Hvem har skabt alle...* – (Syng og mal, nr. 18)  
*Vil du vide, hvordan det lød?* – (Syng og mal, nr. 59)  
*Gud, han skabte stjernerne* – (Syng og mal, nr. 9)  
*Gud skabte hvalen* – (Syng og mal, nr. 13)  
*Kære Gud, jeg takker dig* – (Syng og mal, nr. 35)  
*Skaberværket* – (Syng og mal, nr. 50)

*Til arbejde' har vi dage seks* – (Børnesange, nr. 58)  
*Jeg er glad hver sabbatsdag* – (Vi synger med de minste, nr. 1)

### Mission

Sig: **Vi er glade for at kunne fejre sabbat, den dejlige dag, som Gud har skabt for os. Du kan spørge et barn eller en voksen, som har boet i et andet land, om at fortælle, hvordan de holder sabbat der, eller kan du bruge historien fra Børnenes missionshistorie.**

### Kollekt

Sig: **Vores kollekt bliver brugt til at hjælpe andre piger og drenge til at høre om sabbatten, den gave, som Jesus har givet os.**

### Bøn

Spørg: **Hvad kan gøre jer glade på en sabbat? Hvis den ting, som bliver nævnt, er i lokalet, eller hvis der er et billede af det, så kan barnet holde tingen, mens du beder.** (sko, mad, sange, familien osv.) **Tak, Jesus, fordi du har givet os** (tingen, der blev nævnt). Giv hvert barn mulighed for at takke Gud for den gave.

*(\*Sang og bøn kan bruges når som helst i programmet)*

## 2

**Bibelhistorien****Oplev bibelhistorien**

Bed børnene om at bruge instrumentet, hver gang du siger "sabbat". Hvis du ikke har nogle instrumenter, kan børnene bare klappe eller trampe.

**Eva vågnede og kiggede sig omkring. Den varme sol var lige ved at krybe op over Jorden.** (Peg på et punkt, der er foran dig.) **Nu prøver vi at forestille os, hvad der skete den dag.**

**Eva vendte sig om og kiggede bagved sig. Aftenen før havde solen lige gået ned der.** (Peg på et punkt, der er bagved dig.) **Det kan være hun tænkte: Jeg må spørge Gud, hvad der sker med solen om natten.**

**Så huskede hun det. Gud havde sagt, at det ville blive en særlig dag i dag. Eva kiggede ned til Adam, som lå og sov. Hun prikkede forsigtigt Adam på skulderen. "Vågn op, Adam," sagde hun. "I dag er en særlig dag. Gud sagde, at han ville være sammen med os hele dagen."**

**Adam satte sig op og strakte sig lidt. Hvor var det en smuk dag! Det ville blive hans og Evas første rigtige dag på jorden. De skulle udforske og se så mange ting.**

**"Adam? Eva?" hørte de en stemme sige. Det var Gud! Han havde kommet hen til dem for at være sammen med dem. "Dette er en særlig dag. Jeg vil kalde den for Sabbat. (Lille pause). Jeg vil være sammen med jer hele dagen. Jeg har lavet sådan et flot hjem til jer, og jeg vil gerne vise jer det. Er I klar?"**

**"Vi er klar," sagde Adam."**

**"Ja," sagde Eva, "dette bliver en god dag."**

**Gud gik hen til et træ, og plukkede en rund orange frugt. "Disse er gode at spise til morgenmad," smilede han, "især på en sabbat." (Lille pause). Han viste Adam og Eva, hvordan man skrællede appelsinen.**

**Snart begyndte den søde saft at løbe ned af deres fingre.**

**Det var en virkelig god gåtur, de fik den sabbat.** (Lille pause). **De var henne at stå og kigge på et kæmpestort vandfald. De gik også hen til en sø, hvor de kiggede på svaner. De smagte på alle mulige forskellige frugter. Der var mange smukke fugle, som kom og satte sig på deres fingre og hoveder. De red også på løver og elefanter og legede med aberne.**

**Da solen var ved at gå ned, satte de sig på en lille bakke og kiggede på den flotte solnedgang. Gud spurgte, "var det en god sabbat?" (Lille pause). "Jeg synes dette er en helt særlig dag. Nu er jeg færdig med mit arbejde med at skabe Jorden. Denne dag ville jeg gerne bruge på at være sammen med jer. Det vil være sabbat (lille pause) hver syvende dag. Resten af dagene kan I bruge på at passe haven og dyrene. Jeg vil også være sammen med jer de dage, men sabbatten (lille pause) har jeg sat til side, så vi kan være sammen hele dagen."**

**"Det har været en dejlig dag," sagde Adam, lige da solen var gået ned.**

**De sad stille et stykke tid. Så sagde Eva: "Tak, Gud. Tak for den dejlige dag. Tak for sabbatten."**

**Tilbage melding**

Giv dem tid til at svare, når du spørger: **Hvordan tror I, Adam og Eva havde det med at være sammen med Gud en hel dag? Tror I, Gud var træt, da han havde skabt en hel verden? Hvorfor ville han hvile sig selv? Tror I, Gud lavede sabbatten til ham selv, eller til menneskene? Hvorfor?**

**Gud skabte sabbatten, fordi han elsker os.**

**Medbring:**

- rytme/rasle-instrumenter



**Medbring:**

- Bibler

**Bibelhistorien**

Slå op i Bibelen til 1 Mos 2 og vis det til børnene. Sig: **Vores historie i dag kommer fra dette sted i Bibelen.** Peg på hvert vers idet du læser dem højt. Vær sikker på at børnene forstår, at historien står i Bibelen.

Spørg: **Hvem skabte denne specielle dag til os? Hvorfor? Hvilken dag er det? Hvem var sammen med Gud på den allerførste sabbat? Hvad lavede de? Husk:**

**Gud skabte sabbatten, fordi han elsker os.**

**Huskeverset**

Peg på 1 Mos 2, vers 3, og sig: Her står vores huskevers til i dag. Læs verset, og lær børnene verset med disse fagter:

**Gud** (Peg opad).



**velsignede** (Vend håndfladerne nedad, og lad som om at du sætter hænderne på nogens hoved).



**den syvende dag** (Vis syv fingre).

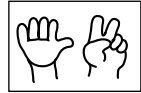

**og helligede den** (Læg håndfladerne mod hinanden).

**Noter**

## 3

**Forstå bibelhistorien****Sabbatssuppe**

Sæt tæppet, lagenet eller kassen i midten af lokalet, og spørg: **Hvad er suppe?** (Forskellige grønsager, der er blandet sammen med væske.) Sig: **I dag skal vi lave sabbatssuppe. Vi skal ikke bruge en gryde, men vi bruger en kasse** [eller et tæppe]. **Hver af jer skal være en del af suppen. For at komme ind i sabbatsgryden, skal man tænke på noget at lave om sabbatten, som kan minde**

**os om Jesus eller skabelsen.** Det kan være, at nogle af børnene skal hjælpes lidt på vej. Når alle børnene er i "gryden", er suppen færdig. Du kan godt gentage aktiviteten.

Spørg: **Hvorfor skabte Gud sabbatten?**

**Gud skabte sabbatten, fordi han elsker os.**

**Sig det med mig.**

**Medbring:**

- Et tæppe eller et lagen eller en kasse, der er stor nok, til at børnene kan være i den

## 4

**Brug bibelhistorien****Sabbatsskoleinvitationer**

Bed børnene om at tænke på en, som de gerne vil invitere med i Bibelklub/sabbatsskole næste uge. Giv dem en festinvitation, eller lad dem lave deres egen og dekorere den med glimmer, garn, klistermærker eller andet. Bed dem om at give invitationen til en ven.

**Tilbage melding**

Spørg: **Hvor mange af jer inviterer folk med til jeres fødselsdag? Hvad fejrer vi om sabbatten?** (Verdens fødselsdag) Brug din invitation til at invitere en ven til at komme og fejre Verdens fødselsdag, fordi

**Gud skabte sabbatten, fordi han elsker os.**

**Medbring:**

- Festinvitationer eller papir/pap
- Tegneredskaber og andre kreative materialer

**Afslutning**

Tak Gud for sabbatten, som viser hans kærlighed til os. Bed om, at Gud vil hjælpe os til at få andre til at komme i Bibelklub/sabbatsskole.

# En særlig dag

## Ugens tekst og referencer

1 Mos 2,1-3

*Patriarker og Profeter s.19-21.*

## Huskevers

"Gud velsignede den syvende dag og helligede den"

(1 Mos 2,3)

## Tema

Gud skabte en vidunderlig verden, fordi han elsker mig.

Eva vågnede og kiggede sig omkring. Den varme sol var lige ved at krybe op over Jorden. I går aftes havde hun set den gå langsomt ned. Det kan være hun tænkte: Jeg må spørge Gud, hvad der sker med solen om natten.

Nu prøver vi at forestille os, hvad der skete resten af dagen.

Eva hørte grenene på træerne, der hvislede i vinden. En lille fugl med mange farver havde sin rede der. Eva lo lidt. Hun løftede sin hånd op, og fuglen fløj ned og satte sig på en af hendes fingre.

Nu kom der en stor flot løve. Den strakte sig søvnt, og lagde sig til rette ved Evas ben. Eva aede den på dens smukke manke, og løven rykkede sig tættere på hende.

Sommerfuglene legede tagfat over græsset. Man kunne også høre nogle elefanter, som truttede i det fjerne.

Eva prikkede forsigtigt Adam på skulderen. Adam åbnede øjnene og smilede til Eva. Så hørte de begge en stemme, der kom nærmere. Det var Gud!

Gud satte sig ned ved siden af dem. Han aede løven lidt, og sagde: "Vi har en hel dag, vi kan bruge sammen." Han gav Eva en stor duftende appelsin og viste hende, hvordan man skræller den. Eva delte appelsinen med Adam, og de smagte begge på den dejlige saft.

"Kom," sagde Gud, "lad og gå ud på opdagelse."

Så gik de tre rundt i Edens Have, den særlige have, som Gud havde skabt til Adam og Eva. Gud plukkede en fin lilla blomst og gav den til Eva. Han plukkede en håndfuld vindruer og sagde: "Jeg tror godt, I kan lide dem, prøv at smage!"

Adam og Eva kunne høre den brusende flod længe før de kunne se den. Vandet glimtede i morgensolen. Eva kiggede ned ad floden, og undrede sig over, hvor vandet mon flød hen?

Gud var sammen med Adam og Eva hele dagen. De prøvede at smage på mange forskellige slags mad. De løb og hoppede rundt i græsmarkerne. De sang sange til Gud sammen med englene.

"Jeg velsigner denne dag, og gør den hellig," forklarede Gud, "fordi jeg vil hvile mig efter at have skabt hele jorden. Hver syvende dag bliver en sabbat. Det bliver vores særlige dag, hvor vi kan være sammen."

Og så gik solen ned. Nu var jordens allerførste uge gået. Det var den allerførste sabbat. Sabbatten kommer stadig til os hver syvende dag. Det er den dag, hvor vi kan være sammen med Gud, og glæde os over alt, hvad han har skabt for os.



# Leg og lær

## Lørdag

- Læs 1 Mos 2,1-3 sammen. Hjælp dit barn med at bruge bevægelserne, som det har lært i Bibelklubben/sabbatskolen, for at kunne huske verset.
- Hjælp dit barn med at aflevere den invitation, som det har lavet i Bibelklubben/sabbatskolen. Tak Gud for venner.

## Søndag

- Lav en kalender på syv dage. Hjælp barnet med dagligt at tegne en ting, som Gud skabte på den ugedag. På den første dag skabte Gud lyset. Tak Gud for lyset.
- Brug bevægelserne, og sig huskeverset sammen.

## Mandag

- Læs bibelhistorien sammen, og udfyld feltet i kalenderen. Denne dag skabte Gud luft og vand. Gå udenfor og træk noget frisk luft. Tak

Gud for vandet, hver gang i drikker det i dag. Øv huskeverset. Tag dybe åndedrag, mens I siger det sammen.

## Tirsdag

- Hjælp dit barn med at vælge en ven, som kan blive inviteret med i Bibelklub/sabbatskole. Hjælp barnet med at udfylde

dagens felt i kalenderen. Denne dag skabte Gud land og planter. Se på nogle af de planter, som Gud har skabt.

- Sig huskeverset med bevægelser. Del det med et andet familiemedlem.

## Onsdag

- Gå ud og nyd solskinnet. I aften kan I gå ud og se på månen og stjernerne. Tak Gud for dem.
- Sig huskeverset sammen. Udfyld feltet i kalenderen. Denne dag skabte Gud solen, månen og stjernerne.

## Torsdag

- Udfyld torsdagens felt i kalenderen. Denne dag skabte Gud fugle og fisk. Sig huskeverset sammen. Tak Gud for at skabte fugle og fisk.

## Fredag

- Tegn i fredagens felt. Denne dag skabte Gud dyr og mennesker. Lad barnet opføre sig som et dyr. Glæd jer til at nyde dagen i morgen.
- Syng "Jeg er glad hver sabbatsdag". Tak Gud for alt, hvad han har skabt, og for at han skabte sabbatten.

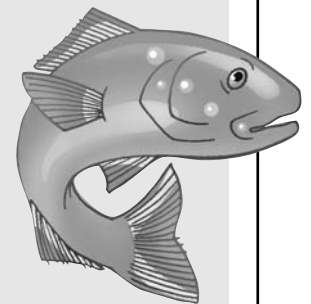



## At gemme sig for Gud

### Ugens tekst og referencer:

1 Mos 3,1-21; *Patriarker og Profeter* kap. 4

### Huskevers:

"Herren er god, hans trofasthed varer til evig tid"  
(Sl 100,5)

### Hovedformålet er, at børnene...

**Ved**, at Gud elsker dem, selv når de synder – at de aldrig kan komme uden for hans kærlighed.

**Føler** glæde over, at Gud elsker dem hele tiden.

**Viser** det, ved at være begejstrede for deres kærlighed til Gud.

### Tema:

Gud elsker os hele tiden, også når vi ikke gør det rigtige.

## Parat til at undervise

### Bibehistorien kort fortalt

Adam og Eva synder ved at spise frugt fra det forbudte træ. De prøver at skjule sig for Gud, når han kalder. Gud elsker dem så meget, at han leder efter dem, til han finder dem. De indrømmer og bliver sendt ud af haven. Gud elsker dem stadig, og han sørger for alle deres behov.

### Dette er en historie om nåde

Det, at Gud tager imod os, har intet at gøre med vores opførsel. Han elsker os alle betingelsesløst – selv når vi synder. Han er altid til rådighed og er altid klar til at

tilgive os, når vi har gjort noget forkert. Hans kærlighed dør aldrig ud.

### Til læreren

"For Adam var det første offer en meget smertelig ceremoni. Han måtte løfte sin hånd for at tage liv, som kun Gud kunne give. Det var første gang, han stiftede bekendtskab med døden, og han vidste, at hvis han havde været lydige mod Gud, havde hverken mennesker eller dyr behøvet at dø. Idet han dræbte det uskyldige offer, skælvende han ved tanken om, at Guds pletfri Lams blod skulle udgydes på

<b>Programoversigt</b>			
<b>Program</b>	<b>Minutter</b>	<b>Aktiviteter</b>	<b>Materialer</b>
			navneskilte til gæsterne
<b>1</b> Velkomst			
<b>1</b> Leg og lær aktiviteter	max 10 min.	A. Figenbladsvest  B. Gemmeleg C. Valg	store papirposer eller avispapir eller afdækningspap, sakse, blade eller grønt papir/pap, lim evt. tæpper små indpakke gaver
<b>*</b> Sang og bøn	max 10 min.	*Sang og bøn kan bruges når som helst i programmet	Se siden med *Sang og bøn.
<b>2</b> Bibelhistorie	max 20 min.	Oplev historien	Bibler
		Huskevers	
<b>3</b> Forstå bibelhistorien	max 15 min.		papir, tegneredskaber, skraldespand
<b>4</b> Brug bibelhistorien	max 15 min.		kopier af bladet på side 145, grøn fingermaling eller stempelpude, sakse, evt. magnetbånd, servietter og vand eller vådservietter

grund af hans synd. Dette syn gav ham en dybere og mere levende forståelse af overtrædelsens størrelse, idet intet mindre end Guds kære Søns død kunne sone den. Og han undrede sig over den uendelige godhed, der ville give en sådan løsesum for at frelse de skyldige. En håbets stjerne

oplyste den mørke, frygtelige fremtid og formildede dens fuldstændige trøstesløshed." (*Patriarker og Profeter*, s. 35).

### **Forslag til dekoration**

Se uge 1.

# Hvordan du underviser

## Velkomst

Byd børnene velkommen ved døren. Spørg hvordan deres uge er gået – hvad de er glade for/ kede af. Spørg dem, om der er noget, de har spekuleret på fra sidste uges historie. Sæt dem i gang med den leg og lær aktivitet, som du har valgt.

1

## Leg og lær aktiviteter

Vælg den eller de aktiviteter, der passer bedst til børnenes alder og modenhed.

### Medbring:

- Store papirposer eller avispapir eller afdækningspap
- Sakse
- Blade eller grønt papir/pap
- Lim

### A. Figenbladsvest

Lav en vest af papir som den, du kan se på side 145. Hav nogle blade eller grønne stykker papir/pap klar, som børnene kan lime på vesten, så den ligner en figenbladsvest.

#### Tilbage melding

Giv børnene tid til at svare på disse spørgsmål: **Ville I gerne have haft sådan en vest? Tror I, den ville være varm nok? Ville folk kunne se jeres undertøj? I dagens historie hører vi om nogen, som gjorde noget forkert. De prøvede at gemme sig ved at lave tøj af figenblade. Tror I figen-tøj kunne gemme dem godt? Husk:**

**Gud elsker os hele tiden, også når vi ikke gør det rigtige.**

Sig det med mig.

### B. Gemmeleg

Bed børnene om at gemme sig i lokalet/kirken. Hvis der ikke er gode gemmesteder, kan du måske tage nogle tæpper med, som børnene kan gemme sig under eller finde ting under. Hvis vejret er til det, kunne I måske gå udenfor?

#### Tilbage melding

Giv børnene tid til at svare på disse spørgsmål: **Hvem havde fundet det bedste gemmested? Var det let at finde de andre? Når vi gør nogle ting, som ikke er gode, har vi nogengange lyst til at gemme os. Kan I huske engang, da I havde lyst til at gemme jer? I historien gjorde Adam og Eva noget, som de vidste, der var forkert, og så prøvede de at gemme sig for Gud. Gud elskede dem og vidste, hvad de havde gjort. Han blev trist, da de prøvede at gemme sig. Husk:**

**Gud elsker os hele tiden, også når vi ikke gør det rigtige.**

Sig det med mig.

**C. Valg**

Pak gaverne, så man tydeligt kan kende forskel på dem. Den ene halvdel af pakkerne skal kun indeholde én ting, men pak avispapir udenom, så de ser meget større ud. Den anden halvdel af pakkerne skal indeholde to ting, men her skal pakkerne se meget mindre ud end de andre. Gem nogle af de uindpakkede gaver til en anden aktivitet.

Sig: **Jeg har en gave til jer hver. I må selv vælge hvilken I har lyst til.**

Lad børnene vælge, og pakke op. Tal med dem om forskellen på, hvordan pakkerne så ud, og hvad der var i dem.

**Tilbage melding**

**Er I glade for jeres valg? Ville I gerne kunne prøve igen og tage en anden gave i stedet? Nogen gange vælger vi de forkerte ting. Selvom vi gør de forkerte ting, så husk:**

---

**Gud elsker os hele tiden, også når vi ikke gør det rigtige.**

---

**Sig det sammen med mig.**

Giv en ekstra ting til de børn, som fik de store pakker

**Medbring:**

- Små gaver, fx klistermærker eller slik

**Noter**





## Sang og bøn

### Fællesskab

Fortæl om børnenes glæder og sorger (hvad de har været glade for eller kede af) ud fra det de fortalte, da de kom (det som er passende). Byd gæsterne specielt velkommen og introducer dem ved navn. Husk at bemærke, hvis nogen har haft fødselsdag i ugens løb.

### Sangforslag

*Jesus skabte solen* – (Her bor Jesus, s. 11)  
*Hvem skabte stjernerne?* – (Syng og mal, nr. 19)  
*Hvem har skabt alle...* – (Syng og mal, nr. 18)  
*Vil du vide, hvordan det lød?* – (Syng og mal, nr. 59)  
*Gud, han skabte stjernerne* – (Syng og mal, nr. 9)  
*Gud skabte hvalen* – (Syng og mal, nr. 13)  
*Kære Gud, jeg takker dig* – (Syng og mal, nr. 35)  
*Skaberværket* – (Syng og mal, nr. 50)  
*Jesus elsker alle små* – (Børnesange nr. 34)  
*Guds kærlighed er rundt om mig* – (Syng og mal nr. 15)  
*Det forkerte jeg har lavet* – (Syng og mal nr. 2)

### Mission

Sig: **Der er mange mennesker, som ikke ved, at Gud elsker dem, selv om de gør dårlige ting. Her er en historie om nogen, som vidste** (eller fandt ud af m.m., alt efter hvordan historien er) **at Gud elskede dem.** Brug historien fra Børnenes missionshistorie eller en anden historie, som du har mulighed for at bruge.

### Kollekt

Brug sidste uges "kollektkurv" og -sang. Sig: **Når vi giver kollekt, hjælper den andre til at høre, at de altid kan komme til Jesus.**

### Bøn

**Har du nogensinde gjort noget, som du var ked af bagefter?** Giv børnene tid til at svare, men kom med nogle eksempler, hvis de ikke lige selv kan tænke på det.

Sig: **Lad os bede Gud om at tilgive os alle de forkerte ting, og takke ham for altid at elske os, selv når vi gør forkerte ting. Når du beder, så tak Gud for, at han elsker børnene, selv når de** (de ting, som de nævte før). Efter bønnen, så sig: **Husk:**

**Gud elsker os hele tiden, også når vi ikke gør det rigtige.**

**Sig det med mig.**

(\*Sang og bøn kan bruges når som helst i programmet)

## 2

**Bibelhistorien**

Når du læser historien højt, så lav bevægelserne, der er skrevet i kursiv, og bed børnene om at efterligne.

Adam og Eva elskede deres smukke have. Gud havde vist dem rundt, og de havde set alle de ting, som Gud havde skabt til dem. Så pegede Gud på et træ, som stod midt i haven.

"I må spise alle træernes frugter – undtagen frugten fra dét træ," sagde han. (*Lad som om du peger på et usynligt træ.*) "Hvis I spiser af det træ, vil I dø." Så sagde Gud til dem, at de skulle holde sig tæt sammen.

Det gik fint et stykke tid, men en dag gik Eva en tur uden Adam. Kort tid efter stod hun ved det træ, som de ikke måtte spise af.

Pludselig hørte hun en stemme: "Sagde Gud virkelig, at I ikke måtte spise frugterne fra dette træ?" Hvem var det? Eva kiggede omkring. (*Kig dig omkring efter en skjult taler.*) Hun og Adam var de eneste, der boede i haven, men Adam var der ikke. Hvem var så det, der talte til hende?

Så så hun ham oppe i træet. Stemmen kom fra en smuk slange! Eva kunne ikke tro sine egne øjne. Hun trådte et skridt nærmere. "Vi må spise alle frugter i haven," svarede Eva, "men ikke frugten fra dette træ. Ellers dør vi."

"I kommer ikke til at dø," sagde slangen. (*Sig som en slange.*) "Gud prøver på at holde noget godt for sig selv, så I ikke kan prøve det. Kom nu, prøv det. Det smager rigtig godt."

Eva kiggede på frugten. Slangen spise af den, og han var stadig rask. Hun besluttede sig for at tro på slangen.

Eva tog den frugt, som slangen havde givet hende. (*Lad som om du tager et stykke frugt og kigger grundigt på det.*) Hun kunne røre ved det, men døde ikke. Hun tog en bid. (*Lad som om du tager en bid.*) Hun var stadig i live! Hun tog et stykke til, og løb tilbage til Adam for at fotælle ham om frugten og slangen. (*Lad som om du løber.*)

Adam lyttede til Evas historie, og han besluttede sig for ikke at gøre det, som Gud havde sagt. (*Lad som om du tager frugten og tager en bid.*)

Efter Adam og Eva havde spist frugten, havde de det dårligt. For første gang vidste de, hvordan det var at synde. (Vær lidt nedtrykt, hæng med hovedet.) De følte så meget skam, at de ville dække sig til og gemme sig. De besluttede sig for at tage nogle figenblade og sy dem sammen, så de kunne tage dem på.

Den aften kom Gud gående i haven. Da Adam og Eva hørte ham, gemte de sig.

"Adam," kaldte Gud. (*Tag hænderne op til munden, som når du kalder.*) "Hvor er du? Eva? Adam? Hvor er I?" (*Tag hænderne op til øjnene, som når du spejder efter noget.*)

Til sidst svarede Adam. "Jeg hørte, du kaldte, men jeg var bange, så jeg gemte mig."

Gud blev ked af det. Han vidste godt, hvad der var sket. "Har du spist af frugten af det træ, som jeg sagde, I ikke måtte spise af?" spurgte han.

Det var svært at indrømme, at de ikke havde gjort, hvad Gud havde bedt dem om. Først skød Adam skylden på Eva, så skød Eva skylden på slangen. (*Peg først på et barn og så et andet.*) Men det hjalp ikke noget at skyde skylden på en anden.

Gud var meget ked af det. (*Lad som om du tørrer en tåre af øjet.*) Han fortalte Adam og Eva at de skulle forlade deres smukke hjem i haven. Men Gud ville gerne have, at de vidste, at han stadig elskede dem højt.

Gud tog to af deres dyrevenner og dræbte dem for at lave tøj til Adam og Eva. Det var den første gang Adam og Eva havde set noget dø, så de græd og græd. (*Lad som om du græder og hulker.*) Så sagde Gud, at han stadig elskede dem, og at hans søn en dag ville komme og redde dem igen. Adam og Eva var lettede over, at Gud stadig elskede dem, selvom de ikke havde gjort, som han havde sagt. Gud elsker også jer, selvom I gør noget galt. Han er altid klar til at tilgive jer.

**Tilbage melding**

Forklar, at slangen ligner dem, vi har i dag, men at den var mere smuk, og at den ikke krøb på jorden. Giv dem tid til at svare, når du spørger: **Hvordan ville det være, hvis en slange talte til jer? Hvad synes I Eva skulle have gjort, da slangen talte til hende? Hvordan tror I, Adam havde det, da Eva fortalte, hvad hun havde gjort? Hvad ville du have gjort, hvis du var Adam eller Eva, og du hørte Gud kalde på dig? Hvordan tror du, Adam og Eva havde det, da Gud dræbte to af deres dyrevenner? Hvordan tror du, Gud havde det, da Adam og Eva ikke gjorde, hvad han havde sagt? Husk:**

**Gud elsker os hele tiden, også når vi ikke gør det rigtige.**

**Sig det med mig.**

**Bibelhistorien**

Slå op i Biblen til 1 Mos 3 og vis det til børnene. Sig: **Vores historie i dag kommer fra dette sted i Guds ord, Bibelen.** Læs udvalgt vers, omskriv det evt.

Spørg: **Hvem gjorde noget forkert? Elskede Gud dem stadig? Hvornår elsker Gud jer?** (hele tiden).

**Huskeverset**

Find Sl 100,5, og peg på det, mens du læser det højt. Del klassen ind i to grupper.

Den første gruppe skal sige og gøre: **Herren er god** (Vift hænderne op over hovedet)

Anden gruppe svarer: **hans trofasthed varer til evig tid** (Læg armene om sig selv, så man giver sig selv et knus)

Begge grupper klapper, mens de siger: Salme 100, vers 5

Gentag det flere gange. Lad grupperne bytte roller og prøve igen.

**Medbring:**

- Bibler

**Noter**

## 3

**Forstå bibelhistorien**

Del papir og tegneredskaber ud, så børnene kan tegne noget, som de ved, er forkert at gøre. Du skal måske minde dem om det, som blev sagt tidligere i forbindelse med bønnen.

**Tilbage melding**

Giv børnene tid til at svare på disse spørgsmål: **Når I gør disse ting, hvordan føles det så indeni? Hvordan tror I, Gud har det, når I gør sådan nogle**

**ting? Lad os smide alle disse dårlige ting ud.** (Lad børnene krølle deres papir sammen og smide det i skraldespanden.)

**Gud gør det samme. Holder Gud op med at elske jer, når I gør noget forkert? Husk:**

**Gud elsker os hele tiden, også når vi ikke gør det rigtige.**

Sig det med mig.

**Medbring:**

- Papir
- Tegneredskaber
- Skraldespand

## 4

**Brug bibelhistorien**

Hav en kopi af figenbladet klar til hvert barn. Giv dem sakse, så de kan klippe det ud. Lad børnene dykke en finger i fingermalingen eller trykke på stempelpuden, og lad dem farvelægge bladet med deres fingeraftryk. Du kan eventuelt lime en smule magnetbånd bag på bladet. Hav noget klar til at tørre op med.

**Tilbage melding**

**Hvem brugte figenblade i dagens bibelhistorie? (Adam og Eva) Hvorfor? (for at prøve på at gemme sig for Gud) Elskede Gud dem mindre, efter de havde gjort noget, som han havde**

**sagt, de ikke måtte? (nej) Gud elsker os hele tiden, selv når vi gør dårlige ting. Hvem vil I gerne fortælle, at Jesus elsker dem?** Opforder dem til at give bladet til en anden, og fortælle dem, at

**Gud elsker os hele tiden, også når vi ikke gør det rigtige.**

Sig det med mig en til gang.

**Medbring:**

- Kopier af figenbladet på side 145
- Grøn fingermaling eller stempelpude
- Sakse
- Evt. magnetbånd
- Servietter og vand eller vådservietter

**Afslutning**

Afslut med bøn, hvor du takker Gud for at elske os hele tiden, også når vi ikke gør det rigtige. Bed, at børnene må finde nogen, som har brug for at høre, at Gud elsker dem hele tiden, og at de må dele budskabet den næste uge.

# At gemme sig for Gud

## Ugens tekst og referencer

1 Mos 3,1-21

*Patriarker og Profeter kap. 4*

## Huskevers

"Herren er god, hans trofasthed varer til evig tid" (Sl 100,5)

## Tema

Gud elsker os hele tiden, også når vi ikke gør det rigtige.

Adam og Eva kunne virkelig lide Edens Have, det hjem, som Gud havde lavet til dem. Hver dag fandt de ud af noget nyt.

En dag gik Eva alene, selvom Gud havde sagt, de skulle blive sammen. Hun var meget hurtigt henne ved det smukke træ midt i haven. Hun vidste, at dette var det eneste træ, som hun ikke måtte spise frugterne af.

Pludselig hørte hun en stemme. "Sagde Gud virkelig, at I ikke måtte spise frugterne fra dette træ?"

Hvem var det? Eva kiggede op. Oppe i træet så hun en smuk slange, som talte til hende! "Vi må spise alle frugter i haven," svarede Eva, "men ikke frugten fra dette træ. Ellers dør vi."

"I kommer ikke til at dø," sagde slangen, som egentlig var Satan. "Gud prøver på at holde noget godt for sig selv, så I ikke kan prøve det. Kom nu, prøv det. Det smager rigtig godt."

Eva kiggede på frugten. Den så dejlig ud. Så besluttede hun sig for at tro på slangen. Hun vidste godt, hun ikke måtte, men hun tog et stykke frugt og spiste det. Så tog hun et stykke til og skyndte sig hen til Adam.

Adam lyttede til Evas historie om slangen. Han bestemte sig også for at gøre det, som Gud havde sagt, de ikke måtte. Han skyndte sig at tage en bid af frugten. Pludselig skammede de sig og ville gerne

gemme sig. Når de gjorde noget forkert, havde de ikke mere det tøj, der var lavet af lys. De syede nogle figenblade sammen og dækkede sig selv til. Senere på dagen kom Gud for at snakke med dem. Men da de hørte Gud kalde, gemte de sig for ham.

"Adam," kaldte Gud. "Hvor er du? Eva? Adam? Hvor er I?" Til sidst svarede Adam.

"Jeg hørte, du kaldte, men jeg var bange, så jeg gemte mig." Gud vidste godt, hvad der var sket. "Har I spist af det træ, som jeg sagde I ikke måtte spise af?" spurgte han.

Det var svært at indrømme, at de havde gjort noget, som Gud havde bedt dem om ikke at gøre. Først skød Adam skylden på Eva, så skød Eva skylden på slangen.

Gud var meget ked af det. Han sagde til Adam og Eva, at de blev nødt til at forlade haven, fordi de havde syndet. Men Gud elskede dem stadig. Han brugte dyreskind til at lave tøj til dem. Han lovede dem, at han en dag ville sende sin egen søn, så han kunne dø for at redde dem.

Gud elskede virkelig Adam og Eva. Han elsker også dig og mig. Selv når vi har gjort noget forkert, elsker han os stadig. Han er altid klar til at tilgive os.



# Leg og lær

## Lørdag

- Gå igennem historien i en park eller have, hvis vejret er til det. Hjælp dit barn med at give figenbladet fra Bibelklubben/sabbatskolen til nogen og fortælle ham/hende om Adam og Evas synd. Husk på, at Gud stadig elskede Adam og Eva, efter de havde gjort noget forkert. Syng "Jesus elsker alle små" sammen.

## Søndag

- Læs historien sammen. Spørg: Hvordan tror du Adam havde det, da Eva kom med frugten? Hvordan havde Gud det, da Adam og Eva gemte sig for ham?

## Mandag

- Vis dit barn, hvor bibelhistorien er i 1 Mos 3. Læs vers 1-13 og 21-24.

## Tirsdag

- Leg gemmeleg sammen. Lad barnet lege Adam eller Eva, hvor du er Gud, der skal lede. Find barnet, og tag det op i dine arme. Mind det om, at Gud elsker os, selvom vi fejler.

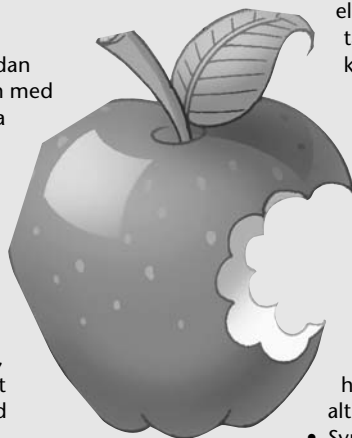

## Onsdag

- Se på et ur, og snak om, hvad vi gør om morgenen, middagen osv. "Hvornår elsker Gud dig?" Understreg, at Gud altid elsker os. Syng "Jesus elsker alle små", og tak ham for hans kærlighed.



## Torsdag

- Hjælp dit barn med at tegne et billede af Eva, der spiser af frugten. Forklar, at Gud bliver ked af det, når vi er ulydige. Hjælp dit barn med at tegne et hjerte rundt om tegningen. Mind det om, at Gud stadig elsker os, når vi fejler. Tak ham for hans uendelige kærlighed.

## Fredag

- Læs 1 Mos 3. Hjælp din familie med at opføre historien. Understreg, at Gud elsker os hele tiden og altid.
- Syng "Jesus elsker alle små". Tak Gud for hans kærlighed.

\*Læs evt. kap. 3 og 4 i Patriarker og Profeter.



## Noa bygger en båd

### Ugens tekst og referencer:

1 Mos 6,5-18; *Patriarker og Profeter* kap. 8.

### Huskevers:

"Noa gjorde, ganske som Gud havde befalet ham"  
(1 Mos 6,22)

### Hovedformålet er, at børnene...

**Ved**, at vi tilbeder Gud ved at følge hans bud.

**Føler** sig overbevist om, at Gud har lavet regler fordi han elsker os.

**Viser** det, ved at adlyde Guds retningslinjer i hverdagen.

### Tema:

Vi tilbeder Gud ved at gøre, hvad han siger.

## Parat til at undervise

### Bibelhistorien kort fortalt

Gud advarer Noa om den fare, som snart vil ramme jorden. Han forklarer Noa, hvordan han kan undslippe sammen med sin familie og alle de skabninger, som Gud har skabt. Ved at lytte til Guds retningslinjer, at gøre, som han blev bedt om, og at bygge arken, tilbad Noa Gud.

### *Dette er en historie om tilbedelse*

Gennem hans ord, har Gud givet os retningslinjer for at leve i denne onde verden. Vi tilbeder Gud ved at lytte til ham og gøre, hvad han vil have, vi skal gøre.

### Til læreren

"Skibet var bygget efter nøjagtige retningslinjer fra Gud. De størrelsesforhold, der blev givet til Noa, var virkelig store. Hvis det ikke havde været for Guds omfangsrige og dybdegående forklaringer, ville Noa, en mand uden erfaring med bådbyggeri eller sejlads, ikke have kunnet bygge båden... Vi har ikke fået overleveret nøjagtige beskrivelser af arkens form, så det ville ikke kunne betale sig at regne på dens rumfang. Under alle omstændigheder kan vi se af beskrivelsen, at det var et kæmpestort fartøj, med

<b>Programoversigt</b>				
<b>Program</b>	<b>Minutter</b>	<b>Aktiviteter</b>	<b>Materialer</b>	
			Velkomst	
1	Leg og lær aktiviteter	max 10 min.	A. Flyder det?  B. Bygge en båd  C. Retningslinier	balje med vand, ting der kan og ikke kan flyde, fx korkprop, bark, grus, appelsin, vin- drue, skrue, ske eller mønt, sølvpapir byggematerialer, fx legoklodser papir skrivedasker
*	Sang og bøn	max 10 min.	*Sang og bøn kan bruges når som helst i programmet	Se siden med *Sang og bøn
2	Bibelhistorie	max 20 min.		værktøj værktøjskasse eller anden kasse
			Huskevers	kopier af arken sakse
3	Forstå bibelhistorien	max 15 min.		pose eller kasse et stykke frugt vandflaske pude, Bibel medicinflaske med børnesikring billede af forælder briller/solbriller pung eller mønter udklippede ord fra ugeblade lagt i en lukket konvolut
4	Brug bibelhistorien	max 15 min.		

plads nok til dyrene og et års forbrug af mad.

Beretningen om retningslinjerne til Noa slutter med at bemærke, at han gjorde alt det, som Gud havde spurgt om. Han tøvede ikke med at adlyde Gud" (*The Seventh-day Adventist Bible Commentary, bind 1, s. 253-254*).

### **Forslag til dekoration**

En ark – enten som et billede på en opslagstavle eller som en lille model af træ eller pap; mange dyr (som bamses, af plastik, papir eller hvad der nu er tilgængeligt); regndråber hængende ned fra loftet eller på væggen; vand; værktøj og arbejdsplads; en stor engel ved arken; billeder af Noa og hans kone og regnbuer. Du kan pynte op efterhånden som delene bliver nævnt uge for uge.



# Hvordan du underviser

## Velkomst

Byd børnene velkommen ved døren. Spørg hvordan deres uge er gået – hvad de er glade for/ kede af. Spørg dem, om der er noget, de har spekuleret på fra sidste uges historie. Sæt dem i gang med den leg og lær aktivitet, som du har valgt.

1

## Leg og lær aktiviteter

Vælg den eller de aktiviteter, der passer bedst til børnenes alder og modenhed.

### Medbring:

- Balje med vand
- Ting der kan og ikke kan flyde, fx korkprop, bark, grus, appelsin, vindrue, skrue, ske eller mønt
- Sølvpapir

### A. Flyder det?

Lad børnene prøve at se, hvilke ting der kan flyde. Mas noget sølvpapir sammen til en bold. Den kan ikke flyde. Lav en lille båd af sølvpapir – den kan flyde. Lad børnene prøve. Du kan også lade dem prøve at se, hvor mange mønter der kan være i båden, før den synker.

### Tilbage melding

Giv børnene tid til at svare på disse spørgsmål: **Var det let at se, hvad der kunne flyde eller ej? Ved I, hvordan man bygger en båd? Hvad med en kæmpestor båd? Det ved Gud! Han fortalte det til Noa, og Noa lyttede til det, han sagde. Gud hjalp Noa med at bygge en båd, der ikke kunne synke. Dette skal vi huske:**

**Vi tilbyder Gud ved at gøre, hvad han siger**

**Sig det med mig.**

### Medbring:

- Byggematerialer, fx legoklodser

### B. Bygge en båd

Lad børnene bygge en båd af byggematerialerne. Hvis du vil lave en ark, som er stor nok, til at børnene kan sidde i den resten af måneden, kan de hjælpe dig med at færdiggøre den eller pynte den.

### Tilbage melding

Giv børnene tid til at svare på disse spørgsmål: **Kan I godt lide at bygge? Ville det være sjovt at bygge en båd, som hele menigheden kunne være i? Ville I vide, hvordan man skulle gøre? I dag skal vi høre om Noa, som byggede en stor båd. Gud fortalte ham, hvordan han skulle bygge en båd, så han og hans familie kunne overleve en vandflod – hvor hele Jorden var fuld af vand. Gud passede på Noa, og han passer også på os. Gud fortalte Noa, hvordan han skulle komme i sikkerhed. Gud har også fortalt os, hvordan vi kan komme i sikkerhed.**

**Vi tilbyder Gud ved at gøre, hvad han siger**

**Sig det med mig.****C. Retningslinjer**

Giv hvert barn et stykke papir og en blyant. Fortæl børnene, at du nu vil fortælle dem, hvordan de skal tegne et helt særligt billede. De skal lytte godt til det, du siger, og gøre det. Når du har sagt en sætning, viser du det bagefter for børnene. Hvis der er behov for det, kan voksne hjælpe dem.

1. Læg papiret ned, så det nu er den brede side, der er opad.
2. Sæt blyanten i midten af papiret. Tegn en streg der går næsten helt op til øverste kant af papiret.
3. Tegn to streger, der begge begynder samme sted, som den første begyndte, men som går ud mod siderne. Stop når du er næsten helt ude ved kanterne.
4. Tegn en halvcirkel fra den ene ende af den vandrette streg til den anden.
5. Læg din hånd på papiret, med fingrene samlet og din tommelfinger på midten af papiret, med spidsen der, hvor din første streg begyndte. Sæt en lille prik lige over din lillefinger.
6. Gør det samme med din anden hånd.
7. Tegn en streg fra toppen af linien i midten, ud til hver af prikkerne. Tegn også en linie mellem de to prikker.

**Medbring:**

- Papir
- Skrive-redskaber

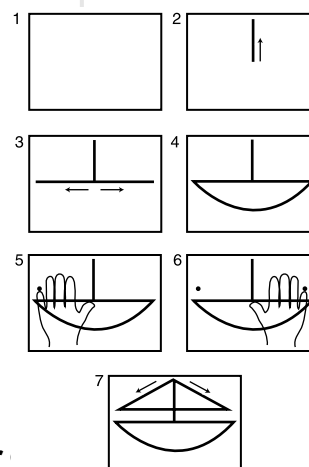
**Tilbage melding**

Sig: **Hvad har I tegnet?** (Bed børnene om at vise deres billede frem.) **Ligner en båd? Hvorfor/hvorfor ikke?** (Nogle lyttede til retningslinjer eller spurgte om hjælp, andre gjorde ikke.) **Det er vigtigt at følge reglerne. Gud bad Noa om at bygge en stor båd, så han og hans familie kunne være i sikkerhed for vandet. Noa lyttede opmærksomt til Gud. Gud vil også have, at vi skal følge hans gode råd, som står i Bibelen. Når vi følger hans retningslinjer, tilbeder vi ham.**

**Vi tilbeder Gud ved at gøre, hvad han siger**

**Sig det med mig.**



## Sang og bøn

### Fællesskab

Fortæl om børnenes glæder og sorger (hvad de har været glade for eller kede af) ud fra det de fortalte, da de kom (det som er passende). Byd gæsterne specielt velkommen og introducer dem ved navn. Husk at bemærke, hvis nogen har haft fødselsdag i ugens løb.

### Sangforslag

*Det skete langt herfra, på Herrens bud* – (Hæfte med sangark, DDU)

*Noa sejled' på det store hav* – (Syng og mal, nr 42)

*Vil du vide, hvordan det lød?* – (Syng og mal, nr 59)

### Mission

Sig: **Gud holder øje med alle mennesker over hele Verden. I dag handler vores historie om... Brug historien fra Børnenes missionshistorie eller en anden historie, som du har mulighed for at bruge.**

### Kollekt

Hvis du har en til rådighed, ville det være godt at optage kollekten i en legetøjsbåd. Sig: **Vores kollekt bliver brugt til at hjælpe andre børn til at lære, at Gud elsker dem og altid er klar til at hjælpe dem.**

### Bøn

Bed børnene om at fortælle om en gang, hvor Gud har hjulpet dem. Nævn alle børnene i bønnen, og pris Gud, for at han er klar til at hjælpe dem når som helst.

*(\*Sang og bøn kan bruges når som helst i programmet)*

## Noter

## 2

**Bibelhistorien****Oplev bibelhistorien**

Fortæl eller læs historien for børnene.

Gud så ned på den smukke jord, han havde skabt, og han blev ked af, hvad han så. Folk var blevet meget onde. Der var kun meget få, der stadig elskede Gud. De fleste gjorde alle de slemme ting, de kunne komme i tanke om. Gud blev meget trist over at se så meget ondskab, lidelse og synd på jorden. Gud besluttede, at han måtte ødelægge jorden og lave en ny.

Gud kom hen til Noa, for det var kun hans familie, der stadig elskede Gud. Gud sagde til Noa, "Jeg bliver nødt til at ødelægge jorden, fordi den er blevet så ond. Jeg sender en vandflod, som vil dække jorden. Jeg vil gerne redde dig og din familie og alle andre, som elsker mig. Lav en stor båd, kald den for en ark, og lav den så stor, at folk kan være i sikkerhed indenfor. Den skal være stor nok til også at kunne have dyr med."

Gud fortalte Noa, at arken skulle bygges af en bestemt slags træ, der hedder cypress. Brædderne skulle være meget lange.

*(Stil alle børnene op på række. Hvis I er mange, så del jer op i grupper af 12-15 stykker. Bed dem om at stå med siden til hinanden og holde deres arme strakte ud til siden, så deres fingerspidser rører den næste. Hvis der ikke er plads nok, så kan I gå udenfor eller bruge gangen.)*

Nøj, det var en lang række. Tror I, at brædderne var så lange? *(Modtag svar.)* Jeg tror faktisk, de var endnu længere, for Gud fortalte Noa, at arken skulle være kæmpestor. Tror I, at træstykkerne var tunge?

Gud bad Noa om at lave arken rigtig høj. *(Bed børnene om at strække sig rigtig højt op.)* Tror I, at det var højt nok? Nej, båden var tre etager høj. Det betyder, at der både var stue, kælder og loft. Den ville

være lige så høj som *(nævn en bygning, som de kender)*.

Noa lyttede ivrigt til det, som Gud sagde, og han adlød og begyndte at bygge arken. Tror I, at han byggede den helt selv? Nej, Noa havde tre sønner, der kunne hjælpe ham, Sem, Kam og Jafet. Der var også andre folk, der arbejdede på byggepladsen. Hvilke ting, tror I, Noa og hans familie havde brug for for at bygge en båd? *(Lad børnene komme op og tage værktøjet ud af kassen. Tal om, hvordan Noa og hans familie kunne have brugt værktøjet.)* Noa og hans familie arbejdede på båden i rigtig lang tid. Gud var med dem og holdt øje med dem og beskyttede dem hele tiden. Noa gjorde lige det, som Gud havde fortalt ham. Vi vil også gerne gøre, som Gud siger. Husk:

**Vi tilbyder Gud ved at gøre, hvad han siger**

**Sig det med mig.**

**Tilbage melding**

Giv dem tid til at svare, når du spørger: **Hvordan tror I, Noa havde det, da Gud talte til ham? Tror I, Noa og hans familie kunne lide at fælde de store træer? Hvor høj var båden? Hvad sagde Gud, der ville ske med hele Jorden? Hvordan tror I, at Noa og hans familie havde det, da Gud fortalte, at de ville være i sikkerhed på vandet?** *(glade, taknemmelige)* **Deres tak og lovprisning var at tilbede Gud. Tror I, at Noa fulgte Guds retningslinjer? Husk:**

**Vi tilbyder Gud ved at gøre, hvad han siger**

**Sig det med mig.**

**Medbring:**

- Værktøj
- Værktøjsskuffe eller anden kasse

**Medbring:**

- Kopier af arken på side 144
- Sakse

**Huskeverset**

Kopier nederste halvdel af side 144. Lad børnene farvelægge arken og klippe den ud, og lav den så til et puslespil ved at klippe langs stregerne. Sig verset sammen. Gentag et par gange. Gem puslespilsbrikkerne til senere.

**Sig: Noa gjorde det, som Gud havde bedt ham om, og han takkede ham**

**for at passe på ham og hans familie. Gud passer også på os. Vi takker Gud for at holde øje med os hele tiden.**

**Vi tilbeder Gud ved at gøre, hvad han siger**

**Sig det med mig.**

## 3

**Forstå bibelhistorien****Medbring:**

- Pose eller kasse
- Et stykke frugt
- Vandflaske
- Pude
- Bibel
- Medicinflaske med børnesikring
- Billede af forælder
- Brilller/solbriller
- Pung eller mønter
- Udklippede ord fra ugeblade lagt i en lukket konvolut

Læg på forhånd alle tingene ind i en ugenemsigtig pose eller kasse.

**Sig: Gud kunne passe godt på Noa og hans familie, for de lyttede til ham og fulgte hans vejledning i at bygge arken. Gud vil også passe på os, så vi har det sikkert og trygt. Han har givet os nogle råd til at beskytte os. I min pose/kasse har jeg nogle ting, der minder om Guds råd. I kan komme en ad gangen op til mig for at tage en ting op og fortælle om den.**

Når et barn har taget en ting op, så vis den til de andre, og se, om de kan gætte hvilken af Guds vejledninger den skal afbillede. Børnene kan sikkert ikke gøre det uden hjælp.

**Tilbage melding**

Spørg: **Hvorfor har Gud bedt os om at gøre, hvad vores forældre siger? Hvorfor har Gud bedt os om at passe på med de ting, som vi spiser og drikker?** (Så vi ikke tager skade.) **Hvorfor har Gud bedt os om at være venlige over for andre? Hvorfor vil Gud gerne have, at vi skal læse i vores Bibler?** (Sådan ved vi, hvad han har bedt os om.) **Hvordan er alle disse vejledninger fra Gud ens?** (De er der for at beskytte os eller gøre os gladede.) **Husk:**

**Vi tilbeder Gud ved at gøre, hvad han siger**

**Sig det med mig.**

**Mulige svar:**

**Et stykke frugt**

**Flaske vand**

**Pude**

**Bibel**

**Medicinflaske med børnesikring**

**Billede af forælder**

**Brilller/solbriller**

**Pung eller mønter**

**Ord i konvolut**

- spis kun det, der er godt for dig
- drik kun det, der er godt for dig
- få nok søvn
- lær om Gud ved at læse i hans ord
- tænk over hvilke ting, du spiser/drikker
- gør, hvad de siger
- pas på med hvad du ser i fjernsynet
- del dine penge med de fattige, giv tiende til Gud
- pas på det, du siger/vær venlig

## 4

**Brug bibelhistorien**

Brug puslespillet, som børnene lavede tidligere i dag. Lad dem samle puslespillet og sige huskeverset igen. Bed dem om at tage det med hjem, og vise det til andre. Sæt streg under, at Noa fulgte Guds retningslinjer. Når vi følger Guds retningslinjer, tilbyder vi ham.

**Tilbage melding**

Spørg: **Hvem vil I fortælle historien om Noa og arken til? Hvorfor vil vi fortælle historien om Noa til andre?** (Det er en måde at takke Gud, fordi han altid passer på os.) **Husk:**

**Vi tilbyder Gud ved at gøre, hvad han siger**

**Sig det med mig en sidste gang.**

**Afslutning**

Bed for børnene. Bed Gud om at hjælpe dem med at takke ham ved at dele bibelhistorien med andre.

**Noter**

# Noa bygger en båd

## Ugens tekst og referencer

1 Mos 6,5-18

*Patriarker og Profeter, kap. 8*

## Huskevers

“Noa gjorde, ganske som Gud havde befalet ham”

(1 Mos 6,22)

## Tema

Vi tilbeder Gud ved at gøre, hvad han siger.

Gud så på jorden, som han havde skabt. Den havde været så smuk til at begynde med. Men folk var blevet rigtig onde. Der var kun få tilbage, der stadig elskede og

tilbad Gud. De fleste gjorde alle mulige onde ting. Gud var ked af, at han havde skabt menneskene, som havde det så dårligt. Han besluttede sig for at ødelægge det hele og begynde forfra.

Gud tog hen til sin ven Noa, en god mand, én, der stadig elskede og tilbad ham. Gud sagde, “Jeg har besluttet at ødelægge Jorden fordi den er så ond. Jeg vil sende en stor vandflod, som vil dække jorden med vand. Jeg vil dog redde de folk, der elsker mig. Lav en stor båd, så du og din familie kan komme i sikkerhed. Gør den stor nok til også at have plads til dyr på turen.”

Gud fortalte, hvordan Noa skulle bygge båden. “Brug tømmer skåret fra cypressstræ,” sagde han, “rigtig lange tømmerstykker. Mal det til med tjære, så det bliver vandtæt. Båden skal være rigtig lang, rigtig bred og rigtig høj.”

Båden skulle være tre sale høj, så den havde en stue, en kælder og et loft. Det skulle blive en rigtig stor båd!

Noa lyttede ivrigt til alt det, som Gud bad ham om. Han gjorde, som Gud sagde, og begyndte at bygge den båd, som vi i dag kalder for en ark.



Det ville tage lang tid at bygge den store båd. Noa havde brug for hjælp. Hans tre sønner, Sem, Kam og Jafet hjalp ham. Der var også andre arbejdere. De gik ind i skoven for at fælde cypressstræerne. De skar dem til store brædder. Så begyndte de at sætte brædderne sammen. Lidt efter lidt satte de arken sammen. Som Gud havde sagt, dækkede de båden med tjære, så den blev

tæt, og kunne flyde.

Noa fulgte Guds vejledninger nøjagtigt. Bibelen fortæller, at han gjorde nøjagtigt det, som Gud havde bedt om. Gud var med ham og passede på ham. Gud vil også have, at vi skal gøre, hvad han siger. Når vi adlyder Gud, tilbeder vi ham. Det er en måde vi kan takke ham for at holde øje med os.

# Leg og lær

## Lørdag

- Læs 1 Mos 6,5-18 sammen. Tal om Guds grunde for at sende en vandflod.\*

## Søndag

- Læs sammen de vejledninger, Gud gav til Noa i 1 Mos 6,14-16. Hvor kan vi lære om Guds vejledninger til os i dag? Understreg, at at adlyde Gud er at tilbede ham. Spørg barnet, hvordan og hvornår det adlyder, og lad det komme med et par svar. Sig huskeverset sammen.

## Mandag

- Læs 1 Mos 6,15.16 sammen. Mål arkens størrelse udendørs. Brug pinde eller sten til at vise, hvor stor den var. Man gætter på, at den var lidt under 140 meter lang, 25 meter bred og 15 meter høj.

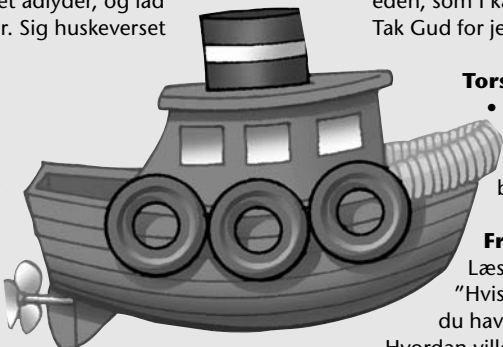

## Tirsdag

- Find en legetøjsbåd, og prøv at se, om den kan flyde. Fortæl, at hvis en båd er bygget godt, så vil den altid kunne flyde. Noas familie var trygge inde i arken, fordi de fulgte Guds retningslinjer.

## Onsdag

- Prøv at lave byggelyde, det kan være med grydelåg og skeer eller med en legetøjshammer og et stykke træ. Prøv at se, om der er en byggeplads i nærheden, som I kan besøge. Tak Gud for jeres hjem.

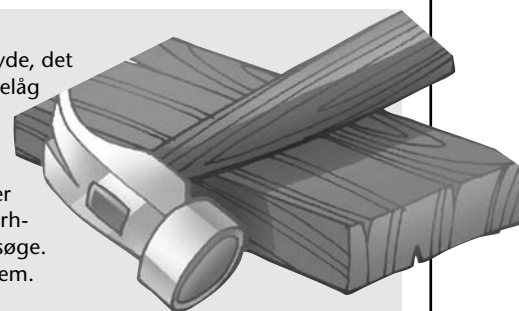

## Torsdag

- Lav en ark ved at kliste små kviste eller saltstænger på et bådformet stykke papir. Sig huskeverset sammen. Tak Gud, for de budskaber, han har givet os i Bibelen.

## Fredag

- Læs dele af bibelhistorien i 1 Mos 6,5-18. Spørg: "Hvis du var Noa eller Noas kone, hvordan ville du have det med at skulle bygge så stor en båd? Hvordan ville det have været at være Noas søn eller datter?" Sig huskeverset sammen, og tak Gud for alt, hvad I har lært denne uge.

\*Læs evt. første halvdel af kap. 8 i *Patriarker og Profeter*.





## Et dyreoptog

### Ugens tekst og referencer:

1 Mos 6,19-7,24; *Patriarker og Profeter*, kap. 8.

### Huskevers:

"Jeg takker dig for evigt, for du greb ind!"  
(SI 52,11)

### Hovedformålet er, at børnene...

**Ved**, at Gud har omsorg for mennesker og dyr.

**Føler** taknemmelighed, fordi Gud sørger for os, som han også sørgede for Noas familie.

**Viser** det ved at prise Gud for hans omsorg for mennesker og dyr.

### Tema:

Vi takker Gud, fordi han passer godt på os.

## Parat til at undervise

### Bibelhistorien kort fortalt

Gud fortæller Noa, at han skal redde dyrene ved at bygge en ark og samle mad sammen. Noa adlyder Gud, og en engel leder dyrene hen til arken, lige før det begynder at regne. Efter vandfloden forlader dyrene Noa og hans familie. De spreder sig rundt omkring på jorden.

### **Dette er en historie om tilbedelse**

Vi takker Gud, fordi han tager vare på os i dag, som han også gjorde det for Noa og dyrene.

### Til læreren

"Noa havde trofast fulgt de forskrifter, han havde modtaget af Gud. Arken blev bygget færdig i alle enkelheder efter Guds anvisninger og blev fyldt med føde til mennesker og dyr. Derpå fremsatte Guds tjener sin sidste appel til folket. Med indtrængende opfordringer, som ord ikke kan gengive, bønfuldt han dem om at søge tilflugt, mens det var tid. Igen forkastede de hans ord og hævede deres stemme i spøg og spot.

Pludselig blev den spottende mængde tavs. Dyr af enhver art, fra de vildeste til

## Programoversigt

Program	Minutter	Aktiviteter	Materialer
1			
Velkomst			
1			
Leg og lær aktiviteter	max 10 min.	A. Et dyreoptog B. Fingerdukker  C. Dyre statistik	kopier af side 146, sakse, lim/hæftemaskine, tegneredskaber stort stykke papir, blyant/kuglepen
*			
Sang og bøn	max 10 min.	*Sang og bøn kan bruges når som helst i programmet	Se siden med *Sang og bøn
2			
Bibelhistorie	max 20 min.	Oplev bibelhistorien	stor papkasse med hul til dør eller fx et tæppe til dit "ark-område"
		Huskevers	Bibler
3			
Forstå bibelhistorien	max 15 min.	Gud tager sig af os	pose eller kasse, tegneredskaber, billeder
4			
Brug bibelhistorien	max 15 min.	Vi kan tage os af andre	papir, tegneredskaber

de tammeste, kom fra bjerg og skov og gik roligt hen imod arken. Så hørtes der en lyd som af vindens susen, og se, fugle kom flyvende fra alle retninger i et så stort antal, at himmelen formørkedes. I fuldkommen orden kom de hen til arken. Dyrene adlød Guds befaling, mens menneskene var ulydige. Vejledet af hellige engle gik de par for par ind i arken til Noa, af de rene dyr syv par af hver slags. Nogle så til i undren, andre i frygt. Filosoferne blev opfordret til at give en forklaring på denne mærkelige begivenhed, men forgæves. Det var et mysterium de ikke kunne fatte. Men

menneskene var blevet så forhærdede af stadig at forkaste lyset, at selv dette syn kun gjorde et kortvarigt indtryk på dem. Da den dødsdømte slægt så solen skinne i sin herlighed og betragtede jorden i dens næsten paradisiske skønhed, jog de deres voksende frygt bort med larmende forlystelser, og ved deres voldshandlinger syntes de at udløse Guds vrede, som allerede var vakt. (*Patriarker og Profeter, s. 50*).

### Forslag til dekoration

Se uge 5.

# Hvordan du underviser

## Velkomst

Byd børnene velkommen ved døren. Spørg hvordan deres uge er gået – hvad de er glade for/ kede af. Spørg dem, om der er noget, de har spekuleret på fra sidste uges historie. Sæt dem i gang med den leg og lær aktivitet, som du har valgt.

# 1

## Leg og lær aktiviteter

Vælg den eller de aktiviteter, der passer bedst til børnenes alder og modenhed.

### A. Et dyreoptog

Sig: **Nu laver vi en rundkreds og leger at vi er dyr.** (Et tilfældigt barns navn), **vælg et dyr, som du vil have vi skal lege, og så skal vi alle gøre, som du gør.** Lad børnene gætte dyret. Bliv ved, indtil alle har prøvet at vælge et dyr.

### Tilbage melding

Spørg: **Hvilket dyr kunne I bedst lide? Hvorfor? Kunne I tænke jer at se en ægte [vælg et dyr]? Hvem har skabt alle dyrene? Ja, Gud skabte alle dyrene. Hvordan tror I, I ville have det, hvis I lige pludselig så en løve eller en tiger? Det var lige det, der skete i dagens historie. Gud havde helt særlige grunde til at passe godt på hans dyr, og han passer også godt på os.**

**Vi takker Gud, fordi han passer godt på os.**

**Vi takker Gud, fordi han passer godt på os.**

Sig det med mig.

### B. Fingerdukker

Lav kopier af billedet på side 146 på tykt papir eller karton. Giv hvert barn et stykke papir og en saks og tegneredskaber.

Sig: **I dag skal vi lave en dyrefingerdukke. Vælg et dyr, som I vil farve. Når I har farvet jeres dyr, hjælper jeg jer med at lime dem sammen.** Lad børnene klippe dukken ud og farvelægge den. Hjælp dem med at sætte de to flapper sammen.

### Tilbage melding

Giv børnene tid til at svare på disse spørgsmål: **Kan I sætte jeres dyr på en finger? Kan du sige som dyret? Hvem skal vi takke for at skabe alle de her dyr, som vi kan være glade for? (Gud) Hvem skal vi takke for at passe på os? (Gud) Det er rigtigt,**

**Vi takker Gud, fordi han passer godt på os.**

#### Medbring:

- Kopier af side 146
- Sakse
- Lim eller hæftemaskine
- Tegneredskaber

**Vi takker Gud, fordi han passer godt på os.**

**Sig det med mig.**

### C. Dyre statistik

Lav på forhånd et skema, der ligner dette:

Dyr	Antal	Dyr ialt
Kat		
Hund		

I alt: \_\_\_\_\_ dyr.

Sig: **Nu skal vi finde ud af, hvilke dyr, I har derhjemme, og hvordan I passer på dem. Må jeg se hænderne på dem, der har et kæledyr? Hvilke dyr har I?** Under "Hund" kan du skrive de andre slags dyr, de har.

Når du har skrevet alle dyr ned, så spørg, hvordan de plejer deres dyr. Hvis I har tid, kan du bede børnene om at opføre sig som deres kæledyr og lade de andre gætte det. Dem, der ikke har kæledyr, kan selv vælge et dyr.

### Tilbage melding

Giv børnene tid til at svare på disse spørgsmål: **Vi har mange dyr i vores hjem. Der er** (læs listen igennem). **Hvem skabte dyrene? Ja, det gjorde Gud. Kan i godt lide at passe på jeres dyr? Hvordan ville det være, at skulle passe på en hel zoologisk have, hvis der kun var otte dyrepassere til det? I dagens historie beder Gud otte folk om at passe godt på hans helt særlige zoologiske have. Gud tænker stadig på mennesker og dyr.**

**I dag skal vi huske, at:**

**Vi takker Gud, fordi han passer godt på os.**

**Sig det sammen med mig.**

### Medbring:

- Et stort stykke papir
- Blyant eller kuglepen



## Sang og bøn

### Fællesskab

Fortæl om børnenes glæder og sorger (hvad de har været glade for eller kede af) ud fra det de fortalte, da de kom (det som er passende). Byd gæsterne specielt velkommen og introducer dem ved navn. Husk at bemærke, hvis nogen har haft fødselsdag i ugens løb.

### Sangforslag

*Det skete langt herfra, på Herrens bud* – (Hæfte med sangark, DDU)

*Noa sejled' på det store hav* – (Syng og mal, nr 42)

*Vil du vide, hvordan det lød?* – (Syng og mal, nr 59)

*Vor Gud er så stor* – (Syng og mal, nr. 60)

*Jesus er min bedste ven* – (Syng og mal, nr. 31)

*Gud holder af dig* – (Syng og mal, nr. 11)

*Jesus elsker alle små* – (Børnesange, nr. 34)

### Mission

Sig: **I dag er vi glade for, at vi ved, at Jesus passer på os og på vores dyr. Der er mange drenge og piger der aldrig har hørt om Jesus. Vores missionshistorie handler i dag om...** Brug historien fra Børnenes missionshistorie eller en anden historie, som du har mulighed for at bruge.

### Kollekt

Hvis du har en til rådighed, ville det være godt at optage kollekten i en legetøjsbåd. Sig: **Når vi giver kollekt, bliver pengene brugt til, at lærere, præster og håndværkere og alle mulige slags folk kan fortælle andre mennesker om Gud.**

### Bøn

Spørg børnene, om de kan tænke på, hvordan Gud har passet på dem i ugens løb. Bed et eller to af børnene om at bede med dig, og tak Gud for hans omsorg for os. Nævn også børnenes svar på dit spørgsmål, og tak Gud for de mange måder han hjælper os på.

(\*Sang og bøn kan bruges når som helst i programmet)

## Noter

## 2

**Bibelhistorien****Oplev bibelhistorien**

Læs historien højt eller genfortæl den til børnene.

Endelig var Noa og hans sønner færdige med at bygge arken. Noa var rigtig glad. Han vidste, at de havde gjort alt det, som Gud havde fortalt dem om båden. Nu var det tid til at gøre maden klar. (*Bed børnene om at bære "maden" ind i arken, eller området, som du har udnævnt til "ark".*) Nu var alt klar. Der var kun en ting, som Noa skulle gøre.

Mens han havde bygget arken, havde Noa advaret folk om den vandflod, der var på vej. Nogle af folkene lyttede slet ikke til ham. De kaldte ham slemme ting og syntes at han var skør. Det var, fordi det aldrig havde regnet før. Planterne fik vand fra en dug, som kom op af jorden hver nat. Der var ikke nogen mennesker, som havde set regndråber fra himlen før. De kunne heller ikke forestille sig, hvordan en vandflod ville være.

Disse folk hverken elskede eller tilbad Gud. De troede ikke på ham. Så når Noa sagde, at Gud havde fortalt ham, at der skulle komme en masse vand, så grinede folk bare af ham.

Noa ville dog lige give folkene en sidste mulighed for at overleve. Arken var færdig og klar, og Noa tiggede folk om at komme med ham og hans familie i arken. De folk, som stod og lyttede, begyndte bare at grine.

Pludselig var der nogen, der råbte og pegede. "Se, løver!"

Der var to løver der lige var kommet ud af skoven, og de nærmede sig.

"Og se, kaniner," råbte en anden. Andre kunne se hunde, kænguruer og alle fuglene. (Lad børnene kravle parvis ind i arken, eller bruge deres fingerdukker, hvis den ikke er stor nok.)

Der var mange mennesker, som bare stod og kiggede på det mærkelige optog. Der var dyr der gik, og sprang og fløj ind i arken. Hvordan kendte de vejen? Der var

ikke nogen mennesker, der ledte dem. Man kunne ikke se de engle, som Gud havde sendt for at føre dyrene ind i arken. Noa og hans familie havde travlt med at sætte alle dyrene ind i deres bure inde i arken. (Flyt lidt rundt på børnene, som hvis du ville sætte dem i bur.)

Noa trådte endnu en gang frem, efter alle dyrene var gået ind.

"Kom nu ind i sikkerhed," tiggede han. Der var ingen der kom. Så gik Noa og hans kone og hans sønner og deres koner ind i arken. Så lukkede Gud døren, så de var i sikkerhed indenfor. (Hvis din ark har døre, så luk den, og måske kan du holde godt fast ved den, mens børnene prøver at åbne den indefra.) Gud skulle nok holde øje med dem. De var i sikkerhed.

**Tilbage melding**

Giv dem tid til at svare, når du spørger: **Hvordan ville I have haft det, hvis I havde set Noa bygge en ark? Hvis I ville I have valgt, at komme med i arken eller blive udenfor? Hvordan tror I, Noa havde det, da han så alle dyrene på vej hen til arken? Hvordan havde de folk, der plejede at grine af ham, det mon? Hvad tror I, det sjoveste ved at sejle i Noas båd var? Hvem passede på Noa og dyrene og Noas familie? (Gud) Hvem passer på os? (Gud) Det er nemlig rigtigt, og**

**Vi takker Gud, fordi han passer godt på os.**

**Sig det med mig.**

**Huskeverset**

Slå op til 1 Mos 6. Peg på vers 19, og sig: **Dagens bibelhistorie begynder lige her.** Find Sl 52,11, og sig: **Her står dagens huskevers.** Læs verset højt, klap rytmen i verset sammen, I kan lægge vægt på disse stavelser:

**Medbring:**

- En papkasse, der er stor nok til at børnene kan kravle rundt i den, eller et område, der kan virke som en ark – læg eventuelt et tæppe over fire stole, som en hule – husk dør i papkasse eller "ark-området"
- Sække med "mad" fx brune papir-affaldssække med puder i eller en masse langtidsholdbar mad med slidstærk indpakning
- Fingerdukkerne fra leg og læraktiviteten (valgfrit) eller tøjdyr.

Jeg **takker** dig for **evigt**, for **du** greb **ind**.  
Salme **tooghalvtreds**, **og** vers **ellev**.

Det ene hold kan sige og klappe: "Jeg takker dig for evigt,"

Få børnene til at klappe i takt, mens I siger det, indtil alle har lært det. Prøv at dele børnene i to hold.

Det andet: "for du greb ind."

Begge: "Salme 52, vers 11."

### 3

## Forstå bibelhistorien

### Medbring:

- En pose eller kasse
- Tegneredskaber
- Billeder af ting, som Gud passer på os med, fx forældre, pædagoger, mad, et hus, kirken, tøj osv.

Læg på forhånd billederne ned i posen eller kassen, så børnene ikke kan se dem.  
Sig: **Gud brugte Noa og hans familie til at passe på dyrene. Gud passer også på os i dag. I min pose/kasse har jeg nogle billeder af ting, som Gud har givet os.**

Lad børnene enkeltvis komme op og tage noget ud af posen og fortælle om

det til de andre. Spørg: **Kan du komme i tanker om andet, som Gud bruger til at passe på os med? Lad os sige tak til Gud fordi han passer på os. Sig med mig, "Vi priser dig, Gud, fordi du passer godt på os."** Opforder børnene til tit at sige tak til Gud.

### Noter

## 4

**Brug bibelhistorien****”Vi kan tage os af andre“**

Sig: **Gud brugte Noa og hans familie til at passe godt på dyrene. Tror I, Gud kan bruge jer, til at passe godt på noget? Hvordan?** Opfordr børnene til at tænke på, hvordan de kan sørge for deres kæledyr, rydde deres legetøj op, tage ud af bordet, hjælpe til andre steder i hjemmet osv.

Del papir og tegneredskaber ud. Sig: **Tegn et billede af noget, som I kan**

**gøre næste uge for at hjælpe Gud med at passe på noget. Tag billedet med hjem, og hæng det op, så I kan huske på at Gud passer godt på os, og at vi kan hjælpe ham med at passe godt på hinanden. Husk,**

**Vi takker Gud, fordi han passer godt på os.**

**Sig det med mig endnu en gang.**

**Medbring:**

- Papir
- Tegneredskaber

**Afslutning**

I afslutningsbønnen kan du takke Gud for hans kærlighed og omsorg for alle til hver en tid, på samme måde som han havde det over for Noa og dyrene.

**Noter**



## Et dyreoptog

### Ugens tekst og referencer

1 Mos 6,19-7,24

*Patriarker og Profeter, kap. 8*

### Huskevers

"Jeg takker dig for evigt, for du greb ind!"  
(Sl 52,11)

### Tema

Vi takker Gud, fordi han passer godt på os.

Noas søn lagde den sidste sæk hvede på plads i arken og gik hen til sin far, som stod i døråbningen. Noa var stille i et godt stykke tid. Så sagde han: "Det er blevet færdigt, vi har gjort alt, som Gud har bedt os om."

Noa gik stolt ned ad trapperne. Der var en del mennesker, som havde samlet sig ved arken. Folk kom tit for at grine af Noa, som vrøvlede om en eller anden vandflod. De kaldte ham for en skør gammel mand.

"Der har aldrig været vand over hele jorden," sagde de. "Hvorfor skulle vi tro på, at det nogensinde vil ske?"

"Fordi Gud har fortalt mig det," sagde Noa som sædvanlig. Men de her folk elskede ikke Gud. De bekymrede sig ikke om, hvad han sagde.

"Det er ved at være tid," sagde Noa til folkene. "Arken er færdig, nu kommer vandfloden snart! Kom indenfor, vil I ikke nok? Gud vil så gerne redde jer."

Alle grinede. Noa begyndte næsten at græde. Der var ikke nogen, der troede på ham. Der var heller ikke nogen, der troede på Gud.

Pludselig råbte én: "Løver!" Alle vendte sig om for at se. To store løver var på vej

mod dem. Men løverne gik lige forbi dem. De kunne kun se arken. De gik hen mod døren, og så forsvandt de ind i arken.

"Elefanter, elefanter," råbte en lille

dreng. To store, grå elefanter trampede hen mod arken. De kunne også komme ind ad døren. "Hvad er det her for noget trylleri?" var der en, der råbte tvært. "Hvordan får du dyrene til at gøre det, Noa?" Noas ansigt lyste op. "Det er Herren," råbte han. "Herren leder dyrene ind i sikkerhed. Jeg har ikke noget med det at gøre." Hele dagen blev alle slags dyr ved med at gå ind i arken.

Folkeskaren stod og var helt stille. Da det sidste dyr var sikkert på plads inde i arken, kom Noa igen ud en sidste gang. "Vil I ikke nok komme ind i sikkerhed? I får ikke mulighed for det mere."

Der var ingen, der svarede. Så måtte Noa gå tilbage, og Gud lukkede døren efter ham – nu var alle trygt inde i arken.

Gud ville gerne passe på Noas familie og dyrene. Han vil også passe godt på os.

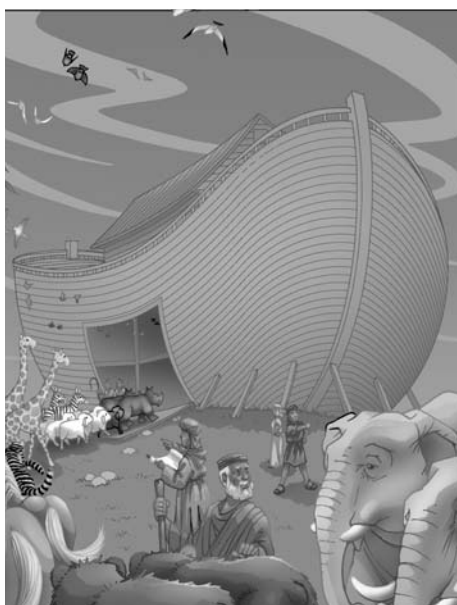

# Leg og lær

## Lørdag

- Bed dit barn om at lære dig den klapperytme, som han lærte i Bibelskolen/sabbatsskolen til huskeverset. Læs 1 Mos 7,1-3 og 7-9 sammen. Tak Gud for Bibelen.
- Hvis dit barn har tegnet et billede om at være hjælpsom i Bibelklubben/sabbatsskolen, så hjælp det med at hænge det op.

## Søndag

- Fortæl barnet bibelhistorien. Spørg: "Var der mange folk i arken med Noa? Hvorfor? Hvem kender du, som elsker Gud?"

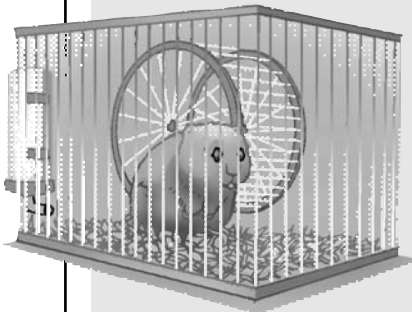

## Mandag

- Nævn sammen de måder, som Gud bruger forældre til at passe på deres børn. Tal om hvordan man passer på dyr. Hvis det er muligt, kunne I tage ud for at se en dyrehave eller zooligisk have. Tak Gud for dyrene.

## Tirsdag

- Hjælp dit barn med at nævne de måder, som Gud bruger til at passe godt på mennesker og dyr. Syng en lovsang til Gud, for at takke ham for hans omsorg. Syng også en dyresang. I kan også synge "vov, vov..." eller "mjav, mjav..." til tonerne af en kendt sang.

## Onsdag

- Hjælp dit barn med at tegne et billede af arken. Hvor mange dyr er der på vej ind i arken? Syng en sang om dyr, og tak Gud, for at han skabte dyr, som vi kan være glade for.

## Torsdag

- Bed dit barn om at lave nogle dyrelyde. Prøv at gætte dyret, som det prøver at efterligne. Prøv også selv at lave nogle dyrelyde, som barnet kan gætte. Har I en god bog om dyr derhjemme?

## Fredag

- Brug nogle bamser til at fortælle historien om Noa. Lav en "ark" ved at sætte tæpper over et bord eller nogle stole. Prøv at spise et måltid inde i "arken".
- Sig huskeverset og klap rytmen. Syng "Jesus elsker alle små". Tak Gud for at passe godt på os, og for at han reddede dyrene, så vi kan kigge på dem og nyde dem.





## En zoologisk have på vandet

### Ugens tekst og referencer:

1 Mos 7,6-24; 8,1-12; *Patriarker og Profeter*, s.105.

### Huskevers:

"Herren er stor og højt lovprist"  
(Sl 48,1)

### Hovedformålet er, at børnene...

**Ved**, at Gud holdt det, han lovede Noa.

**Føler** at de kan stole på Gud.

**Viser** det, ved at være taknemmelige over for Gud, fordi man kan stole på ham.

### Tema:

Vi takker Gud, fordi han holder sine løfter.

## Parat til at undervise

### Bibelhistorien kort fortalt

Gud lukker arkens dør. Noas familie og dyrene er trygge indenfor. Efter en uge begynder det at regne, og det bliver ved med at regne i fyrre døgn. Noa lukker derfor efter en ravn ud, og så en due tre gange. Duen kommer ikke tilbage tredje gang, så Noa ved, at ting er begyndt at vokse igen. Gud har holdt det, han har lovet.

### Dette er en historie om tilbedelse

Gud er så god mod os! Og han holder sine løfter. Vi tilbeder ham, når vi takker ham, for at tage vare på os. Hver morgen og

aften tilbeder vi Gud, når vi takker ham, for hans omsorg hele dagen lang. Guds frelse er den eneste frelse. Han frelste os, og han vil blive ved med det. Dette er hans store løfte til os.

### Til læreren

"De, som ikke havde regnet Noas advarsel for noget og havde set ned på denne retfærdighedens forkynder, var for sent ude med deres omvendelse. Arken blev slynget og kastet frem og tilbage. Derinde gav dyrene alle mulige lyde fra sig; man kunne høre, de var bange. Men på trods

<b>Programoversigt</b>			
<b>Program</b>	<b>Minutter</b>	<b>Aktiviteter</b>	<b>Materialer</b>
			Velkomst
1	max 10 min.	A. En båd af ler B. Er du bange? C. Tordenbrag D. Lyn	Ler eller trylledej (opskrift på s. 144), balje med vand Spejl, billeder af skræmmende ting Larmende ting Ler/trylledej, ballon, uld, papirklips
*	max 10 min.	*Sang og bøn kan bruges når som helst i programmet	Se siden med *Sang og bøn
2	max 20 min.	Oplev historien	Model af ark, vindue, kalender, ravn, due, rosiner/morgenmad, kvist med blad
3	max 15 min.		julegave, fødselsdagslys, slik
4	max 15 min.		Tykt papir/pap, tegneredskaber

af den kraftige storm, holdt arken stand. Mægtige engle sørgede for, at arken klarede sig igennem uden skade. Hvert øjeblik under den storm, var det et mirakel, at arken var uskadt" (*The Spirit of Prophecy, bind 1, s. 75*).

### **Forslag til dekoration**

Hvis du har lavet en ark, så lav et vindue i den. Hvis du ikke lavede en ark i forbindelse med forrige uges lektie, så skær bare en flap i en papkasse, som kan fungere som vindue i denne lektie. Sæt dette vindue det sted i værelset, som du har kaldt for "arken".

# Hvordan du underviser

## Velkomst

Byd børnene velkommen ved døren. Spørg hvordan deres uge er gået – hvad de er glade for/ kede af. Spørg dem, om der er noget, de har spekuleret på fra sidste uges historie. Sæt dem i gang med den leg og lær aktivitet, som du har valgt.

## 1

## Leg og lær aktiviteter

Vælg den eller de aktiviteter, der passer bedst til børnenes alder og modenhed.

### Medbring:

- Ler eller trylledej (se opskrift på s.144)
- Balje med vand

### A. En båd af ler

Giv hvert barn en klump ler eller trylledej, og bed børnene om at forme en båd af den. Afprøv bådens sødygtighed i en balje med vand – hvis båden kan flyde, så se, om den også kan klare bølger, ved at vippe baljen lidt. Hvis der ikke er nogen båd, der kan flyde, så vis, hvordan man kan lave en båd med flad bund, der kan flyde.

### Tilbage melding

Giv børnene tid til at svare på disse spørgsmål: **Hvor svært var det, at få jeres båd til at flyde? Hvordan tror I, det ville være, at lave en båd, som også kunne klare sig gennem stormvejr? Vores historie handler i dag om en båd, som hedder arken. Gud lovede, at han ville passe på arken og alle dem, der var inde i den, da der var et stort stormvejr udenfor. Han holdt sit løfte, og der var ingen, der kom til skade. Er det ikke bare godt?**

**Vi takker Gud, fordi han holder sine løfter.**

Sig det med mig.

### Medbring:

- Et spejl
- Billeder af skræmmende ting (løve, slange, mørke etc.)

### B. Er du bange?

Bed børnene om at lave en skræmmende grimasse i spejlet. Vis dem så billeder af ting, som de måske kunne være bange for. Spørg: **Hvordan ville det være, at være i en båd med en masse dyr? Ville I blive bange for dyrene? Ville I blive bange for tordenen og lynene? Hvad kan vi gøre, når vi bliver bange?** (Bede.) **Gud har lovet, at han vil passe på os hver dag, og han holder sine løfter.**

**Vi takker Gud, fordi han holder sine løfter.**

**C. Tordenbrag**

*NB! Denne aktivitet kan med fordel laves udendørs.*

Giv børnene nogle ting at larme med, og sig: **Når jeg giver tegn, skal I holde op med at larme.** Spørg: **Hvordan mon det lyder i en båd, når det regner?** Lad dem lave nogle små dryppe-lyde, måske ved at klappe. Spørg: **Hvordan lyder det så, når vinden begynder at blæse?** Lad børnene lave nogle vind-lyde ved at puste. Spørg: **Hvordan lyder det, når det regner meget kraftigt?** Lav en højere regn-lyd. Spørg: **Hvordan lyder det, når det tordner?** Nu kan børnene larme med fuld kraft.

**Tilbage melding**

Giv børnene tid til at svare på disse spørgsmål: **Noa var i arken under en stor storm. Hvordan tror I, han havde det, da han hørte al den larm? Tror I, han blev bange? Hvem lovede at passe på Noa? (Gud) Hvem har lovet at passe på os, når vi er bange? (Gud) Holder Gud sine løfter? (Ja) Hvordan kan vi vide det?**

---

**Vi takker Gud, fordi han holder sine løfter.**

---

**Sig det sammen med mig.**

**D. Lyn:**

Udform en ark af ler eller trylledej. Sæt en papirklips på arken, hvor den tydeligt stikker ud af den. Pust ballonen op, og bind en knude på den. Gnid ballonen mod noget uld i 30 sekunder. Hold ballonen meget tæt på papirklipsen, men lad dem ikke røre hinanden. Når de kommer tæt på hinanden, vil der kunne ses en gnist mellem de to ting. Dette virker bedst i lav luftfugtighed og i et mørkt værelse. Afprøv det hjemmefra.

**Tilbage melding**

Giv børnene tid til at svare på disse spørgsmål: **Hvordan havde Noa det mon, da han kunne se lynene fra arken? Tror I, han var bange? Hvem havde lovet at passe på Noa? (Gud) Hvem har lovet at passe på os? (Gud) Holder Gud sine løfter? (Ja)**

---

**Vi takker Gud, fordi han holder sine løfter.**

---

**Sig det sammen med mig.**

**Medbring:**

- Ting, som kan larme (gryder, pander, træsker osv.)

**Medbring:**

- Ler eller trylledej (opskrift på s. 144)
- Ballon
- Uld (fx sweater)
- Papirklips



## Sang og bøn

### Fællesskab

Fortæl om børnenes glæder og sorger (hvad de har været glade for eller kede af) ud fra det de fortalte, da de kom (det som er passende). Byd gæsterne specielt velkommen og introducer dem ved navn. Husk at bemærke, hvis nogen har haft fødselsdag i ugens løb.

### Sangforslag

*Det skete langt herfra, på Herrens bud* – (Hæfte med sangark, DDU)

*Noa sejled' på det store hav* – (Syng og mal, nr 42)

*Vil du vide, hvordan det lød?* – (Syng og mal, nr 59)

*Vor Gud er så stor* – (Syng og mal, nr. 60)

*Jesus er min bedste ven* – (Syng og mal, nr. 31)

*Gud holder af dig* – (Syng og mal, nr. 11)

*Jesus elsker alle små* – (Børnesange, nr. 34)

### Mission

Sig: **Gud elsker os allesammen. Han elsker** (nævn hvert barn). **Han bliver så glad, når vi kommer og er sammen med ham hver sabbat, for at lære om ham. Der er mange drenge og piger, som ikke kender noget til Jesus. I dagens missionshistorie passede Jesus på...** Brug historien fra Børnenes missionshistorie eller en anden historie, som du har mulighed for at bruge.

### Kollekt

Sig: **Vores kollekt går til at lave endnu flere Bibelklubber og sabbat-skoler, hvor drenge og pige kan lære om Jesus og synge om ham.**

### Bøn

Spørg børnene, om de kan huske et løfte, som Gud har givet til os. Tak Gud i din bøn for hans løfter og fordi, han altid holder dem.

*(\*Sang og bøn kan bruges når som helst i programmet)*

## Noter

## 2

## Bibelhistorien

**Oplev bibelhistorien**

Fortæl historien i nærheden af din "ark".

**Gud lukkede arkens dør. Hjælp mig med at lave nogle lyde, der kan lyde som en stor dør. Noa, hans familie og dyrene var i sikkerhed indenfor. Der skete ikke noget lige med det samme. Noa og alle de andre sad inde i arken hele dagen og ventede. De kunne høre folk udenfor, der grinede, og troede, de var skøre. Der skete heller ikke noget dagen efter, eller dagen efter den, eller dagen efter den.**

**Gud havde lovet, at der ville komme en vandflod. Til sidst, efter en, to, ... (lad børnene hjælpe dig med at tælle til syv) dage begyndte det at regne. Det blev ved med at regne hele dagen.**

**Først begyndte vandet at dække markerne, så træerne, så bjergene og til sidst var der vand over hele jorden. Det blev ved med at regne i 40 dage.** (Tæl 40 dage frem på en kalender, eller tæl 40 af børnenes fingre.)

**Noa og hans familie takkede Gud, fordi han passede på dem. Hver morgen sang de sange til Gud som tak (syng en sang).**

**Arken var propfuld, det var svært at bevæge sig rundt, selv når man skulle spise.** (Giv børnene et par rosiner eller små morgenmadsting at spise.) **Vandet gyngede fra side til side, og arken var lige midt i det hele.** (Bed børnene om at gyngte fra side til side.)

**Endelig holdt det op med at regne.**

**Alt var stille. Arken flød stadig på vandet i rigtig lang tid.**

**Lidt efter lidt, begyndte vandet at synke. En dag sad den fast oppe på et bjerg. Noa og hans familie kiggede ud ad vinduet (brug dit vindue).**

**De ventede og de ventede og de**

**ventede. Mange dage senere slap Noa en ravn fri gennem vinduet.** (Før din "ravn" ud ad vinduet, giv den evt. til en voksen hjælper. Du kan også lade et barn spille ravn, hvis dit vindue er stort nok til det.) **Ravnen kunne ikke finde et sted at blive. Noa ventede i endnu syv dage.** (Tæl fra en til syv, eller vis syv dage på en kalender.) **Så sendte Noa en due ud.** (Gør det samme, som du gjorde med ravnen.) **Duen kunne heller ikke finde et sted at lande, så den måtte også flyve tilbage til arken. Noa ventede i endnu syv dage og sendte duen ud igen.** (Gør det samme som før, lad en voksen hjælper give duen en lille kvist.) **Denne gang kom duen tilbage med en olivenkvist i næbbet. Allesammen var glade! Nu kunne de snart komme ud til land og træer. Syv dage efter (tæl eller vis i kalender som før) sendte Noa duen afsted igen.** (Gør som før.) **Denne gang kom den ikke tilbage, så nu vidste Noa og hans familie, at de snart kunne komme ud af arken. Deres lange tur var forbi. Gud havde holdt sit løfte og bragt dem sikkert gennem vandfloden. Gud har lovet, at han også vil passe godt på os. Gud holder sine løfter, husk:**

**Vi takker Gud fordi han holder sine løfter.**

**Sig det med mig.**

**Tilbage melding**

Giv dem tid til at svare, når du spørger: **Hvordan ville det være, at være lukket inde med så mange dyr? Var der rart i arken, eller lugtede det måske? Hvordan ville I have haft det, lige da ravnen kom tilbage? Hvordan tror I, folk havde det, da duen kom til-**

**Medbring:**

- En stor model af en ark, eller et område, som du har ud-nævnt til "ark"
- Papkasse med udkåret vindue, eller vindue i din ark
- Kalender
- Noget, der kan forestille en ravn (fx bamse eller udstoppet sort strømpe)
- Noget, der kan forestille en due
- Rosiner eller en smule morgenmad
- Kvist med grønt blad



**bage med en olivenkvist? Hvem passer på dem gennem stormen? Hvem passer på os i dag?**

**Vi takker Gud, fordi han holder sine løfter**

**Sig det med mig.**

### **Huskeverset**

Slå op til 1 Mos 7. Peg på kapitel 7 og 8, og sig: **Her står dagens historie i Guds Ord.** Blad om til Sl 48,1, og peg på verset. Sig: **Her står så ugens huskevers.** Læs verset højt ("Herren er stor og højt lovprist", og del børnene i to hold. Når den ene halvdel af børnene siger "Herren er stor", så skal de andre spille på rytmeinstrumenter. Bagefter bytter I, så de andre siger anden halvdel af verset, mens de første spiller.

I kan også synge: "Min Gud er så STOR" (*Syng og mal, nr. 60*)

## 3

### **Forstå bibelhistorien**

#### **Medbring:**

- En æske i julegavepapir
- Fødselsdagslys
- Slik

Giv dem tid til at svare, når du spørger: **Har I nogensinde ventet på noget? Hvilke ting, har I ventet på? Vis børnene julegaven. Hvor længe skal I vente til jul? Vis dem fødselsdagslyset. Ved I, hvad det her er? Hvor længe er der til jeres fødselsdag? Vis slikket. Plejer I at vente med at spise slik, indtil I har spist jeres mad op? Hvilke andre ting, plejer I at vente på? (sommerferie, et besøg osv.) Er det let at vente? Bare fordi man ikke får noget med det samme, betyder det**

**så, at man aldrig får det? Hvis jeres forældre lover jer, at de vil gøre noget, så kan I stole på det. Hvem ellers har givet os løfter, som vi kan stole på? (Gud) Gud lovede, at han ville passe på Noa, og han holdte det. Han har også lovet at passe på os. Husk:**

**Vi takker Gud, fordi han holder sine løfter**

**Sig det med mig.**

#### **Noter**

## 4

**Brug bibelhistorien**

Sig: **Gud har lovet at passe på os og han bruger folk til at hjælpe ham med at holde sit løfte. Kan I tænke på nogen, som hjælper Gud med at passe på jer?** Hjælp hvert barn med at nævne en person, som passer på det. **Gud kan godt lide, at vi takker ham, fordi han passer på os. Det samme gælder for de folk, som hjælper ham. Nu skal I lave et takkekort til nogen, som hjælper Gud med at passe på jer.**

Hjælp børnene med at lave nogle enkle kort for at takke nogen, som passer på dem.

**Tilbage melding**

Sig: **Hvem skal have jeres takkekort? Giv dem tid til at svare. Giv jeres takkekort til én i næste uge, og fortæl ham eller hende, at du er så glad for, at Gud har sendt dem, for at passe på dig. Hvordan tror I, de har det bagefter? Husk:**

**Vi takker Gud, fordi han holder sine løfter**

**Sig det med mig endnu en gang.**

**Medbring:**

- Tykt papir/pap
- Tegne-redskaber

**Afslutning**

I afslutningsbønnen kan du takke Gud, fordi han passer på os og holder sine løfter til os.

**Noter**

# En zoologisk have på vandet

## Ugens tekst og referencer

1 Mos 7,6-24;  
8,1-12

*Patriarker og  
Profeter, kap. 8*

## Huskevers

”Herren er stor  
og højt lovprist”  
(Sl 48,1)

## Tema

Vi  
takker  
Gud, fordi  
han holder  
sine løfter.

Noa og hans kone, og deres tre børn og deres koner, sad trygt inde i arken. Det gjorde alle dyrene også. Gud havde selv lukket døren. I syv dage ventede de. Og så begyndte regnen, som Gud havde sagt, at den ville.

Regnen væltede ned fra himlen. Den hamrede mod arkens tag. Noa og hans familie var trygge.

Regnen blev ved. Den blev ved hele dagen, hver dag. Alle, der var inde i arken, var i sikkerhed. Noa og hans familie takkede Gud for, at han holdt sit løfte. Det var det første, de gjorde hver morgen, og det sidste de gjorde, inden de gik i seng. Hver dag sang de sange til Gud.

Regnen væltede stadig ned. Hele dagen, hver dag. Noa var tit henne for at se til dyrene. Nogle lå og snorkede i deres bure. De trak vejret stille, ind og ud, ind og ud. Andre smagte lidt på den mad, som Gud havde sagt til Noa, at han skulle tage med i arken.

”Hvor lang tid bliver det ved med at regne?” spurgte en af Noas sønner. ”Jeg kan slet ikke huske, hvordan det var, da solen skinnede.”

Noa smilede lidt. ”Det skal regne i 40 dage,” sagde han. ”Gud sagde, det ville regne i 40 dage. Du skal ikke være bange. Det er i virkeligheden ikke så lang tid.”

Regnen fortsatte stadig med at vælte ned hele dagen og hver dag.

Til sidst var der vand over selv de højeste bjerge. Man kunne slet ikke se land. Så

lod Gud det holde op med at regne. Der var gået 40 dage nu.

Lidt efter lidt begyndte vandet at synke. En dag stødte arken ind i et bjerg og satte sig fast. Noa ventede i rigtig mange dage. Så sendte han en af de sorte ravne ud. Den store fugl fløj omkring, men kunne ikke se et sted, hvor den kunne lande, så den fløj tilbage til arken.

Syv dage senere sendte Gud en due ud. Den kunne heller ikke se land, så den fløj også tilbage til arken.

Noa ventede syv dage igen, og så sendte han den lille due ud igen. Noa stod og kiggede på, at den fløj væk. Han ventede og ventede. Endelig kom den tilbage til arken, og den havde en olivenkvist i sit næb. Nu vidste de, at træerne var begyndt at vokse igen.

Syv dage senere kom duen ud at flyve igen. Denne gang kom den ikke tilbage. Nu vidste Noa, at landet var tørt. Gud havde holdt sit løfte. Vandfloden var ovre, og de var i sikkerhed.



# Leg og lær

## Lørdag

- Opforder dit barn til at give det takkekort, som det lavede i Bibelklubben/børnesabbatsskolen, til en, som hjælper med at passe på ham/hende. Hvis der ikke blev lavet et kort, kan I selv lave et.
- Øv på huskeverset. Lad barnet sige: "Herren er stor." Så svarer du med, "og højt lovprist." Gør det et par gange, og byt roller. Prøv disse fakter:
- Herren er *peg opad*  
stor *stræk armene ud*  
og højt lovprist. *løft hænderne, som i lovprisning*

## Søndag

- Læs bibelhistorien sammen, fra 1 Mos 7,17-20 samt 8,1 og 6-12.\*

## Mandag

- Tal om bibelhistorien. Spørg: "Hvordan ville det være, at bo i arken? Hvordan tror du, Noa og hans familie havde det, da det holdt op med at regne? Og da duen kom tilbage med en olivenkvist? Hvad lovede Gud Noa? Holdt Gud sit løfte?"

## Tirsdag

- Brug nogle småsten, glaskugler el.lign. for at tælle de 40 dage, hvor det regnede. Læg dem ud på en række. Tæl, hvor mange dage, Noa ventede, før han sendte de forskellige fugle ud (4 gange 7). Syng en sang om regn eller vand. Tak Gud, fordi han også passer på jeres familie, når det regner.

## Onsdag

- Snak sammen om løfter. Lav et løfte om at gøre noget senere i dag. Når I er færdige, så spørg, hvem der holdt løftet. Hjælp barnet med at forstå, at Gud holder hans løfter og passer på os hver dag. Tak Gud for, at han holder sine løfter.

## Torsdag

- Læg nogle krummer eller fuglefrø ud ved vinduet eller på et foderbræt. Hvor mange fugle kommer der for at spise? Hvilke farver har de? Sig huskeverset sammen, og tak Gud for fuglene.

## Fredag

- Opfør et skuespil om, hvordan det var at være inde i arken, mens det regnede. Hvad ville I lave i 40 dage? Vælg nogle ting ud, og gør dem nu.
- Syng en sang om regn eller vand. Tak Gud, for at han holder sine løfter.

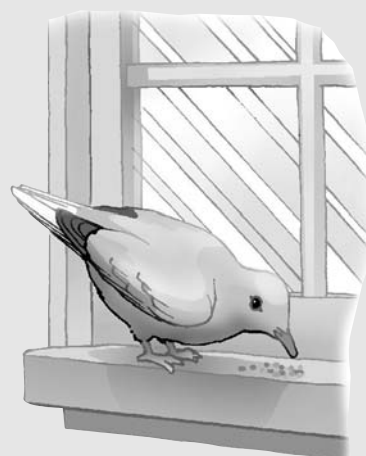

\*Læs evt. også *Patriarker og Profeter*, kap. 8.



## Guds regnbueløfte

### Ugens tekst og referencer:

1 Mos 8,13-9,17; *Patriarker og Profeter*, s.105-110.

### Huskevers:

"Jeg sætter min bue i skyerne; den skal være et tegn"  
(1 Mos 9,13)

### Hovedformålet er, at børnene...

**Ved**, at regnbuen er Guds løfte om, aldrig at sende en vandflod til jorden mere.

**Føler** at de kan stole på Gud og hans løfter.

**Viser** det, ved at prise Gud for hans løfter.

### Tema:

Vi takker Gud for hans løfter.

## Parat til at undervise

### Bibelhistorien kort fortalt

Efter syndfloden bygger Noa et alter og priser Gud, for hans beskyttelse under vandfloden. Gud sætter en regnbue i himlen, som tegn på, at han aldrig vil oversvømme jorden mere. Noa takker Gud for det løfte. Regnbuen minder os om Guds løfte, som stadig gælder i dag.

### **Dette er en historie om tilbedelse**

Vi tilbeder Gud, når vi tror på hans løfter og priser ham, for at han holder dem.

### Til læreren

"Hvilken barmhjertighed, Gud viste overfor det fejlende menneske, ved at sætte denne smukke, farverige regnbue i skyerne, som et bevis på pagten mellem den store Gud og mennesket. Regnbuen skulle vidne om, at Gud engang havde udryddet jordens indbyggere på grund af deres store ondskab..."

Dette tegn i skyerne ville bekræfte alles tro og stadfæste deres tillid til Gud, for det var et tegn på den guddommelige nåde og godhed mod mennesket, at selvom Gud

<b>Programoversigt</b>			
<b>Program</b>	<b>Minutter</b>	<b>Aktiviteter</b>	<b>Materialer</b>
1			
Velkomst			
1			
Leg og lær aktiviteter	max 10 min.	A. En regnbue af håndaftryk B. Tyngdekraften C. Lav en regnbue	Ler eller trylledej (opskrift på s.143), balje med vand Sten, bolde Prisme el. andet
*			
Sang og bøn	max 10 min.	*Sang og bøn kan bruges når som helst i programmet	model af ark, stor vægkalender, syl- tetøjsglas m. låg, jord, sten, knopper, store sten, regnbuer
2			
Bibelhistorie	max 20 min.	Oplev historien	Bibel, papir, tuscher i farver
		Huskevers	to små grene for hvert barn, tape/ lim, sytråd, små vægtlodder, kæp
3			
Forstå bibelhistorien	max 15 min.	Løftegren	tykt papir/pap, tegne/maleredskaber
4			
Brug bibelhistorien	max 15 min.	Ventetid	

var blevet tvunget til at ødelægge jorden, så fylder hans nåde stadig hele jorden. Gud siger, at når han kigger på regnbuen i skyerne, så vil han huske. Vi skal forstå, at han aldrig vil glemme, men han taler til mennesket på dets eget sprog, så at det kan forstå ham." (*The Spirit of Prophecy, bind 1, s. 77-78*).

### **Forslag til dekoration**

Lav en regnbue – du kan bruge den, som bliver beskrevet i den første leg og lær aktivitet.

# Hvordan du underviser

## Velkomst

Byd børnene velkommen ved døren. Spørg hvordan deres uge er gået – hvad de er glade for/ kede af. Spørg dem, om de er noget, de har spekuleret på fra sidste uges historie. Sæt dem i gang med den leg og lær aktivitet, som du har valgt.

1

## Leg og lær aktiviteter

Vælg den eller de aktiviteter, der passer bedst til børnenes alder og modenhed.

### Medbring:

- Et stort ark papir
- Fingermaling (rød, orange, gul, grøn, blå og lilla)
- Malertøj eller forklæder til børnene
- Aviser eller plastik til at dække af
- Vand og sæbe
- Evt. fotokopier af regnbuen på s. 147.

### A. En regnbue af håndaftryk

Tegn hjemmefra et omrids af en regnbue på et stort stykke papir. Lad hver stribe være 15 cm bred. Læg avispapir el. lign. på gulvet eller bordet, som underlag. Hav noget maletøj med til børnene, eller bed dem om at tage noget med sabbatten før. Lad hvert barn sætte sit håndtryk i hver farve på regnbuen. Husk at vaske deres hænder ved farveskift og når I er færdige.

Man kan også tildele hvert barn en bestemt farve, som de skal udfylde på regnbuen eller lave en kopi af s.147 til hvert barn, som så kan farvelægge den med fingrene.

### Tilbage melding

Giv børnene tid til at svare på disse spørgsmål: **Hvilken farve er jeres yndlingsfarve? Kan I fortælle mig nogle ting, der er røde?** Spørg også om de andre farver. **Hvem skabte farverne? Hvem skabte regnbuen? Gud skabte regnbuen for at minde os om et løfte.**

**Vi takker Gud for hans løfter.**

Sig det med mig.

### B. Tyngdekræften

Hold sten og bolde i hånden, og spørg: Hvad sker der, hvis jeg slipper disse? Lyt til svarene, og lad børnene selv prøve at tabe en sten eller en bold.

### Tilbage melding

Giv børnene tid til at svare på disse spørgsmål: **Hvad skete der, når I slap boldene og stenene? Vil de altid falde, lige meget hvor mange gange vi prøver det? Ja, de vil altid falde til jord. Når Gud giver et løfte til os, er det ligesom en sten, der bliver sluppet. Du ved, at det vil ske. Vi kan stole på at Gud altid holder sine løfter.**

**Vi takker Gud for hans løfter.**

Sig det med mig.

### Medbring:

- Sten
- Bolde

**C. Lav en regnbue**

Hvis du kan finde et prisme, så tag det med og sæt det i lyset. Lad børnene kigge på den regnbue, som den laver. Ellers kan du tage en forstøverflaske med eller puste sæbebobler eller lave regnbuer af forskelligfarvede snore eller lime farverige billeder sammen, så det ligner en regnbue.

**Tilbage melding**

Giv børnene tid til at svare på disse spørgsmål: **Hvilken farve er jeres yndlingsfarve? Kan I fortælle mig nogle ting, der er røde?** Spørg også om de andre farver. **Hvem skabte farverne? Hvem skabte regnbuen? Gud skabte regnbuen for at minde os om et løfte.**

---

**Vi takker Gud for hans løfter.**

---

**Sig det sammen med mig.**

**Noter**





## Sang og bøn

### Fællesskab

Fortæl om børnenes glæder og sorger (hvad de har været glade for eller kede af) ud fra det de fortalte, da de kom (det som er passende). Byd gæsterne specielt velkommen og introducer dem ved navn. Husk at bemærke, hvis nogen har haft fødselsdag i ugens løb.

### Sangforslag

*Det skete langt herfra, på Herrens bud* – (Hæfte med sangark, DDU)

*Noa sejled' på det store hav* – (Syng og mal, nr 42)

*Vil du vide, hvordan det lød?* – (Syng og mal, nr 59)

*Vor Gud er så stor* – (Syng og mal, nr. 60)

*Jesus er min bedste ven* – (Syng og mal, nr. 31)

*Gud holder af dig* – (Syng og mal, nr. 11)

*Jesus elsker alle små* – (Børnesange, nr. 34)

*Hvem skabte regnbuen skøn?* – (Børnesange, nr 88)

*Jeg vil sige tak til Jesus* – (Syng og mal, nr.28)

### Mission

Sig: **Gud elsker farver. Han lavede farver på alting, også mennesker. Han lavede nogle af os med sort hår, andre med lyst hår eller rødt hår. Nogle har lys hud, og andre har brun hud. Gud elsker alle sammen lige højt, men det er ikke alle som ved det. I historien i dag skal vi høre om...** Brug historien fra Børnenes missionshistorie eller en anden historie, som du har mulighed for at bruge.

### Kollekt

Brug stadigvæk gerne den lille legetøjsbåd til at optage kollekt i.

Sig: **Når vi giver vores kollekt, hjælper vi med til, at mennesker, som \_\_\_\_\_, i vores historie i dag, kan høre om Guds løfter.**

### Bøn

Spørg børnene, om de kan huske et løfte, som Gud har givet til os. Tak Gud i din bøn for hans løfter og fordi, han altid holder dem.

*(\*Sang og bøn kan bruges når som helst i programmet)*

## 2

## Bibelhistorien

**Oplev bibelhistorien**

Lad allesammen sidde i arken eller det område, du har udnævnt til "ark".

**Noa og hans familie har nu boet i arken et år.** (Vis på vægkalenderen, hvor langt et år er.) **Det var syv måneder siden, at arken havde sat sig fast på et bjerg.** (Vis syv måneder på vægkalenderen.) **Det var næsten tre måneder siden, at Noa havde sluppet duen løs for tredje gang, og den var ikke kommet tilbage. Da de fandt ud af, at duen ikke kom tilbage, tror I så, de glædede sig til at komme ud af arken? Nu var der gået tre måneder siden da, og de var stadig inde i arken.** (Tæl tre måneder på kalenderen.) Tror I, at Noa var begyndt at tænke på, om **Gud nu virkelig ville åbne døren til arken?**

**Dyrene var også begyndt at blive urolige. Elefanterne truttede til hinanden. Kan du trutte som en urolig elefant?** (Trut som en elefant sammen med børnene.) **Hestene skrydede.** (Skryd som et æsel.) **Løverne og tigrene brølede.** (Brøl sammen med børnene.) **Aberne snakkede sammen.** (Sig lyde sammen, som aber.) **Alle sammen glædede sig til at komme ud af arken.**

**Til sidst sagde Gud til Noa: "Nu er det tid. Kom nu ud af arken med din familie og alle dyrene". Så åbnede Gud den tunge dør, ligesom da han lukkede den.**

**Dyrene var rigtig glade for at komme ud af arken.** (Lad børnene løbe ud af det sted, du har udnævnt til ark og lave dyreløbe og bevæge sig som deres yndlingsdyr. Måske skal du hjælpe de mindre børn med at vælge et dyr.) **"I skal få rigtig mange børn," sagde Gud til dyrene. "I skal være ud over hele jorden."**

**Noa og hans familie var både rigtig glade og rigtig kedede af det. De**

**var glade for at kunne komme ud af arken og begynde på en frisk. De var kedede af, hvad de så uden for arken. Alt var så grimt! Selvom der var nyt græs over det hele, og der var begyndt at komme nye træer, så så det slet ikke ud, som den smukke verden, som de kendte, før de kom ind i arken.**

(Fyld et stort syltetøjsglas halvt op med jord. Læg også nogle farvede sten og nogle knopper i. Vær sikker på at alle kan se.) **Jorden lignede lidt det her syltetøjsglas før syndfloden.** (Hæld vand i, luk låget og ryst.) **Hvordan ser det ud nu? Det hele er der stadig, der ser bare anderledes ud. Hvad gjorde forskellen? Det var dét, der skete med verden, da Gud sendte vandfloden. Alle klipperne og al jorden blev blandet og rystet sammen – så jorden så virkelig anderledes ud, da Noa kom ud af arken.**

**Noa samlede nogle store sten sammen og byggede et alter.** (Lad børnene hjælpe dig med at samle stenene, kasserne eller puderne og bygge et alter.) **Så samlede hans familie om altret og tilbad Gud. De takkede Gud for, at han havde holdt sit løfte om at beskytte og redde dem fra den store flod.** (Saml børnene om alteret og hold hinanden i hånden. Bed en kort takkebøn til Gud fordi han passer på os og holder sine løfter.) **Gud var glad for Noas ofre. Han velsignede Noa og hans familie. "I skal få mange børn," sagde Gud. "Fyld hele jorden op." Gud sagde også til Noa: "Nu giver jeg dig og din familie og alle dyrene et løfte. Jeg vil aldrig ødelægge hele jorden med en vandflod igen. Se op på himlen, og så kan I se et tegn på mit løfte."**

**Noa og hans familie kiggede op.** (Peg på den regnbue, du har hængende som pynt.) **En enestående flot regn-**

**Medbring:**

- En stor model af en ark, eller et område, som du har udnævnt til "ark"
- Stor vægkalender
- Syltetøjsglas med låg
- Jord
- Sten (helst farvede)
- Knopper
- Store sten eller puder
- Regnbue

bue strakte sig hele vejen over himlen. Noa og hans familie havde aldrig set noget som den før. Man kunne se alle verdens farver der i den smukke regnbue.

"Hver gang i ser min regnbue i skyerne," sagde Gud, "kan I være sikre på, at jeg husker mit løfte til jer."

Noa og hans familie stod ved alteret i lang tid. De sang takkesange til Gud, fordi han havde frelst dem. Og så gik de ellers i gang med at bygge deres nye liv op.

#### **Tilbage melding**

Giv dem tid til at svare, når du spørger: **Hvordan tror I, at Noa og hans familie og alle dyrene havde det, da de endelig kunne komme ud af arken? Hvad ville I gøre, som det allerførste udenfor? Hvorfor tror I, at Noa allerførst byggede et alter? Hvad var det, som Gud lovede Noa? Hvordan tror I, at Noa og hans familie havde det, da de så den første regnbue? Ja, de var nok glade og taknemmelige for, at Gud havde holdt sit løfte.**

**Vi takker Gud for hans løfter.**

**Sig det med mig.**

#### **Bibelhistorien**

Åben jeres Bibler til 1 Mos 8-9. Peg på de vers, som du læser. Her i Bibelen, Guds ord, finder vi historien for i dag. Læs udvalgte vers eller genfortæl frit. Spørg: **Hvad gjorde Noa og hans familie, da de forlod arken? Holdt Gud sit løfte? Holder Gud stadigvæk sine løfter? Hvor finder vi hans løfter?** (I Bibelen.)

#### **Huskevers:**

##### **Medbring:**

- Seks stykker papir
- Tusch (rød, orange, gul, grøn, blå, violet)

Skriv på forhånd, med hver sin farve, en del af sætningen på hver sit ark papir.

**Jeg sætter  
min bue  
i skyerne;  
den skal være  
et tegn.  
(1 Mos 9,13)**

rød  
orange  
gul  
grøn  
blå  
violet

Åben Bibelen til 1 Mos 9,13. Peg på verset. **Her i Bibelen, Guds ord, finder vi huskeverset for i dag.** Læs verset højt. Fordel de seks ark papir og bed børnene om at sætte dem i den rigtige rækkefølge efter regnbuens farver. Tag arkene igen og bland dem og fordel dem igen. Gentag øvelsen, indtil de fleste børn kender huskeverset. (For større grupper: lav papirer for hver gruppe af seks børn.)

## 3

**Forstå bibelhistorien****Løfte gren**

Giv hvert barn en gren. Spørg dem, om de kan knække den. Hjælp dem med at lime eller tape dem sammen igen.

**Tilbage melding**

Spørg: **Hvilken gren er stærkest – den, som vi har tapet sammen, eller den, der ikke blev knækket?** Hvis børnene er usikre, så hæng et lille vægtlod på grenen, der er knækket og på den, der ikke er knækket. **Denne gren er ligesom vore løfter. Nogen gange holder vi**

**vore løfter, andre gange bryder vi vore løfter.** Vis den tykke gren. **Tror I, vi kan knække denne gren?** Lad dem prøve, hvis de vil. **Denne gren er ligesom Guds løfter. Gud bryder aldrig sine løfter.**

**Vi takker Gud for hans løfter**

Sig det en gang til i kor:

**Vi takker Gud for hans løfter.**

**Medbring:**

- To små grene for hvert barn (som de let kan knække)
- Tape eller lim
- Sytråd
- Små vægtloder såsom små metalskiver eller møtrikker
- Lille gren, der er tyk nok, så du ikke kan knække den

## 4

**Brug bibelhistorien**

Planlæg med de andre sabbatsskolelærere en særlig aktivitet for næste sabbat eller måske midt i ugen. Fortæl børnene, at de skal indbyde deres venner til det. Hjælp dem med at lave nogle indbydelseskort, der ligner en regnbue. Når du taler om, hvad I planer på, så sig, **jeg lover at vi vil gøre det.** Vær sikker på, at du holder dit løfte.

**Tilbage melding**

**Tror I, det bliver sjovt når vi kommer sammen og laver \_\_\_\_\_**

(det, I har planlagt)? **Skal vi gøre \_\_\_\_\_ med det samme?**

**Nej, vi er nødt til at vente lidt. Men bare fordi vi skal vente lidt, betyder ikke, at det ikke vil ske, det, som vi har planlagt. Nej, det vil ske, selvom vi skal vente.**

**Nogle gange skal vi vente på Guds løfter, men han gør altid det han har lovet.**

**Vi takker Gud for hans løfter.**

**Medbring:**

- Tykt papir eller karton
- Male-redskaber

**Afslutning**

Tak Gud for hans løfte om at passe på os, og at han altid holder sine løfter, selvom vi nogle gange må vente, før løfterne bliver opfyldt.

# Guds regnbueløfte

## Ugens tekst og referencer

1 Mos 8,13-9,17

Patriarker og Profeter, kap. 9

## Huskevers

"Jeg sætter min bue i skyerne; den skal være et tegn"

(1 Mos 9,13)

## Tema

Vi takker Gud for hans løfter.

Dyrene var urolige. Elefanterne truttede til hinanden. Aberne skreg til hinanden og svingede sig rundt i deres indhegning. Gøgene kukkede. Alle dyrene glædede sig til at komme ud af arken.

Endelig sagde Gud til Noa: "Nu er det tid til at gå ud af arken."

Så sendte Gud en engel for at åbne den lukkede dør. Dyrene tordnede ned ad rampen. Hestene nærmest stejlede for at komme ud. Kænguruerne hoppede lystigt frem og tilbage. Ørnene svævede, og løverne brølede.

Noa og hans familie var både glade og kede af det. De var rigtig glade for at komme ud af arken. Men de var kede af, hvad de fandt derude. Jorden var så grim! Der var store klippestykker der lå og flød. Selvom græsset og træerne var ved at vokse op alle vegne, så lignede det slet ikke den smukke jord, som de havde set på vej ind i arken. Men de var trygge og i sikkerhed. Gud havde holdt sit løfte.

Så byggede Noa et alter og samlede familien sammen rundt om det. De takkede Gud for, at han havde holdt sit løfte om, at frelse dem fra den store vandflod. De priste

Gud, fordi han havde beskyttet dem. Gud gav Noas familie en særlig velsignelse: "I skal have mange børn," sagde han, "bred jer over hele jorden."



Så gav Gud dem et løfte: "Jeg lover jer, og alle dem, der lever efter jeres tid, at jeg aldrig vil ødelægge jorden, som jeg har gjort nu. Der kan komme regn, men ikke en hel syndflod. Se op på himlen, og så vil I se et tegn på mit løfte."

Noa og de andre kiggede op. En smuk regnbue strakte sig ud over hele himlen. De havde aldrig set noget

lignende før. "Når I ser regnbuen i skyerne," sagde Gud, "kan I være sikre på, at jeg holder, hvad jeg lover."

Noa og hans familie blev henne ved alteret et stykke tid. De sang takkesange. De sang lovsange og bad sammen. De havde fået regnbuetegnet! De vidste, at Gud altid ville holde sine løfter. Og det ved vi også. Gud har ikke dækket hele jorden med vand siden dengang. Han holder stadig sit regnbueløfte.

# Leg og lær

## Lørdag

- Gå en tur, og kig på farverne i naturen. Fandt I alle regnbuens farver? Skriv huskeverset med røde, orange, gule, grønne, blå og violette farver, hvor hvert ord får en af farverne. Klip ordene ud, og saml dem igen, ved at kigge på den rækkefølge, farverne er i. Gem ordene til senere.

## Søndag

- Læs sammen bibelhistorien fra 1 Mos 8,15-21 og 9,13-15.
- Spørg: Hvordan tror du, Noa havde det, da han kom ud af arken? Hvordan tror du, dyrene havde det? Hvorfor takkede Noa Gud? Har Gud holdt sit løfte? Tak Gud for at holde sit regnbueløfte.

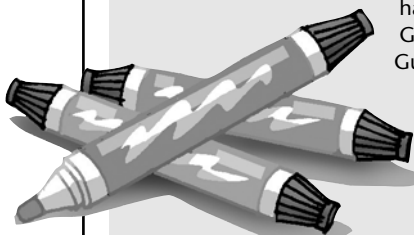

## Mandag

- Find et stykke halvgennemsigtigt, farvet plastik og kig igennem det. Hvad sker der, med verden omkring dig? Ville det være rart, hvis alt havde den samme farve? Sæt dine regnbuefarvede huskevers sedler i farverækkefølge og sig verset. Tak Gud for alle de farver, han har skabt i vores verden.

## Tirsdag

- Rems alle regnbuens farver op. Hvor mange plejer man at tælle med? Nævn eller find noget frugt eller nogle blomster i forskellige farver. Tak Gud for hans regnbueløfte og for alle de farver, som gør vores verden smuk. Sig huskeverset sammen.

## Onsdag

- Lav et regnbueflag. Brug crepepapir eller silkebånd eller farv et stykke stof. Lad barnet vifte med flaget, mens I synger "Hvem skabte regnbuen skøn?"

## Torsdag

- Lov om morgenen dit barn, at I skal noget spændende lidt senere. Hold dit løfte, og fortæl om Guds løfter. Fortæl om et af Guds løfter, som har hjulpet dig. Sig huskeverset sammen og tak Gud for at holde sine løfter.

## Fredag

- Opfør et skuespil om ugens bibelhistorie til jeres andagt i aften, hvor I lægger vægt på Guds regnbueløfte. Lad barnet vifte med regnbueflaget, mens I synger. Når I beder, så bed alle om at takke Gud for at holde et bestemt løfte og afslut med at takke Gud, for at han holder sit regnbueløfte.





## Abram følger Gud

### Ugens tekst og referencer:

1 Mos 12,1-9; ApG 7,2-7; Hebr 11, 8-12; *Patriarker og Profeter*, kap.11.

### Huskevers:

"Jag efter kærligheden."  
(1 Kor 14,1)

### Hovedformålet er, at børnene...

**Ved**, at Abram elskede sin familie og slægtninge, og han var glad for, at Gud ledte dem til et bedre sted.

**Føler**, at de har kærlighed til deres familie og at de er villige til, at Gud leder deres familie.

**Viser** det, ved at bede Gud om at lede dem og deres familie hver dag.

### Tema:

Kristne familier følger Gud

## Parat til at undervise

### Bibelhistorien kort fortalt

Som et bevis på sin kærlighed leder Gud Abram, Sara, Lot og hele deres slægt fra Ur i Kaldæa til landet Kanaan, hvor de skulle slå sig ned. Gud lover, at gøre dem til et stort folk. Gud lover, at han vil velsigne de mennesker, der arbejder sammen med dem og for dem, og at alle folk på jorden skulle velsignes ved deres indflydelse.

### *Dette er en historie om fællesskab*

Abram og hans familie, hans slægtninge, også Lots familie, dannede et fællesskab af mennesker, som slog sig ned på det sted,

som Gud havde foreskrevet. De var Guds kirke på den tid. Gud velsigner stadigvæk, den dag i dag, sin kirke og kristne familier.

### Til læreren

"Foruden Sara, Abrahams hustru, valgte kun Lot, den for længst afdøde Harans søn, at dele patriarkens pilgrimsliv. Og alligevel var det et stort rejseselskab, der brød op fra Mesopotamien. Abraham ejede allerede store hjerde, Østens rigdom, og han havde talrige tjenestefolk og andre hjælpere. Han rejste fra sine fædres land for al-

## Programoversigt

Program	Minutter	Aktiviteter	Materialer
1 Velkomst			
1 Leg og lær aktiviteter	max 10 min.	A. Vi pakker B. Følg lederen C. Lav en kamel eller et får	En kuffert, eller rejsetaske. Tøj til ferie i et varmt og et koldt land. Et kort, malertape. Kopi af illustrationen s. 148 til hvert barn. Vat, lim og sakse.
* Sang og bøn	max 10 min.	*Sang og bøn kan bruges når som helst i programmet	En stor terning, seks billeder af grupper af mennesker fra din menighed, lim.
2 Bibelhistorie	max 20 min.	Oplev historien	Tøj fra Bibelens tid til Abram. Malertape. Bibel
3 Forstå bibelhistorien	max 15 min.	Hvem leder?	Papir, tegneredskaber
4 Brug bibelhistorien	max 15 min.	Hvad holder os sammen?	Magneter, papirclips af metal

drig mere at vende tilbage, og han tog alt, hvad han ejede med sig, "al den ejendom, de havde samlet sig, og de folk, de havde vundet sig i Karan." (1 Mos 12,5). Blandt disse mennesker, var der mange, der blev tilskyndet af højere motiver end hensynet til deres arbejde og deres egne interesser. Under opholdet i Karan opmuntrede Abram og Sara andre til at tilbede og tjene den sande Gud. Disse sluttede sig nu til patriakens husstand og ledsagede ham til det forjættede land. "Og de gav sig på vej til Kanaans land og nåede derhen." (1 Mos 12,5)." *Patriarker og Profeter*, s. 63.

### Forslag til dekoration

Lav en indgang til et telt ved at ved at drapere noget stof omkring en stok og træk stoffet tilbage, så det danner en teltåbning. Læg en sovemåtte i teltet, et tæppe på gulvet og nogle håndklæder. Sæt nogle pletter og pander ved teltåbningen.

Lav en opslagstavle og skriv på den: "Jeg vil følge Jesus hvor han leder mig." Sæt billeder af landkort på tavlen og billeder af forskellige slags transportmidler.

Lav en opslagstavle med overskriften: "Hvor Abram boede:" Brug billeder af beduiner, der bor i ørkenen og passer på deres flokke af dyr.



# Hvordan du underviser

## Velkomst

Byd børnene velkommen ved døren. Spørg hvordan deres uge er gået – hvad de er glade for/ kede af. Spørg dem, om der er noget, de har spekuleret på fra sidste uges historie. Sæt dem i gang med den leg og lær aktivitet, som du har valgt.

1

## Leg og lær aktiviteter

Vælg den eller de aktiviteter, der passer bedst til børnenes alder og modenhed.

### Medbring:

- Kuffert eller rejsetaske
- Tøj til ferie i et varmt land
- Tøj til ferie i et koldt land

### A. Vi pakker

Sig: **Jeg skal på ferie et sted, hvor det er varmt. Kan I pakke de ting, som jeg får brug for?**

Lad børnene finde tøj i din bunke og pakke alt det, som man skal bruge i et varmt land. Når de er færdige, så check kufferten for at se, om de har pakket de rigtige ting. Sig: **Nu skal jeg på ferie, hvor det er koldt. Kan I pakke for mig?** Lad børnene pakke det man skal bruge et koldt sted. Kig kufferten igennem, når de er færdige, så du er sikker på, at de har pakket rigtigt.

### Tilbage melding

Giv børnene tid til at svare på disse spørgsmål: **Hvorfor har vi valgt at pakke til en ferie et varmt sted og ikke til et koldt sted? Er det spændende at pakke, når man skal på ferie? Hvor lang tid plejer du at være væk, når du er på ferie? Hvor meget skal du pakke? Hvis du skulle flytte ind i et nyt hus, hvor meget ville du så tage med? I vores historie i dag sagde Gud til Abram, at han skulle forlade sin hjemby. Han skulle tage hele sin familie og alt hvad de ejede med sig. Og Abram vidste ikke engang, hvor han skulle gå hen! Men Abram og hans familie gjorde hvad Gud havde sagt, fordi**

**Kristne familier følger Gud.**

### B. Følg lederen

Bed alle børn om at stille sig op på en række bagved dig. Sig: **I dag skal vi ud på en rejse. Jeg vil kikke på mit kort, og jeg vil gerne have, at I skal følge efter mig. Hør godt efter, for jeg vil nogle gange give jer nogle ekstra instrukser.**

Sig for eksempel: "Gå tre skridt til højre," "Gå to skridt til venstre," "Gå over til vinduet," "Sæt jer ned og hvil jer et øjeblik," "Dem foran bytter plads med dem bagved," osv. Led børnene rundt i hele lokalet og til sidst tilbage til deres pladser.

En anden mulighed er at lave en labyrinth på gulvet med malertape og lade børnene prøve at finde vej igennem den.

### Medbring:

- et kort
- evt. malertape

Giv børnene tid til at svare på disse spørgsmål: **Kunne I godt lide at gøre, som lederen sagde? Var det let eller svært at følge instruktionerne? Når I skal på ferie, ved du så, hvor I skal hen? Ved dine forældre, hvor I skal hen? Hvad ville du synes om at få at vide, at du skal ud på en rejse, men du ved ikke hvorhen, og du ved heller ikke, hvordan du kommer dertil? Sådan skete det i vores historie i dag. Gud sagde til Abram, at han skulle forlade Ur sammen med sin familie. Gud sagde, at han nok skulle vise Abram, hvor han skulle gå hen. Abram og hans familie var glade for at følge Gud. Husk:**

**Kristne familier følger Gud.**

### **C. Lav en kamel eller et får**

Giv hvert barn et får eller en kamel. Når de har klippet deres dyr ud, så lad dem farve dyret og lime vat på deres får.

#### ***Tilbage melding***

Giv børnene tid til at svare på disse spørgsmål: **Hvis du skulle ud på en lang rejse, ville du så gerne tage en kamel med? Hvorfor? Hvorfor ikke? Vil du gerne tage en flok får med? Hvad med bare et får? I vores historie i dag, skulle Abram ud på en lang rejse. Han tog sin familie med, og han tog også sine får og kameler med. De tog af sted, fordi Gud havde bedt dem om at rejse. Husk:**

**Kristne familier følger Gud.**

**Sig det sammen med mig.**

#### **Medbring:**

- Kopi af illustration s.148 til hvert barn
- Vat
- Lim
- Sakse

## **Noter**



## Sang og bøn

### Fællesskab

Fortæl om børnenes glæder og sorger (hvad de har været glade for eller kede af) ud fra det de fortalte, da de kom (det som er passende). Byd gæsterne specielt velkommen og introducer dem ved navn. Husk at bemærke, hvis nogen har haft fødselsdag i ugens løb.

### Sangforslag

*Jeg er med jer alle dage* – (Syng med, nr 180)  
*Søg først Guds rige* – (Syng med, nr 118)  
*Om jeg er lille eller stor* – (Syng og mal, nr 46)  
*Jesus er min bedste ven* – (Syng og mal, nr 31)  
*Over bjerge, gennem dale, vil jeg følge, når Jesus kalder mig*  
*Jeg har besluttet, at følge Jesus.*

### Mission

Sig: **Gud har en speciel plan for hver eneste en af os. I dag handler vores historie om** (fortæl hvem missionshistorien handler om) **og vi skal høre, hvordan Gud hjalp i deres liv.**

Brug historien fra Børnenes missionshistorie eller en anden historie, som du har mulighed for at bruge.

### Kollekt

Optag kollekten og sig: **Når vi giver vores kollekt, så hjælper vi andre mennesker med at lære Jesus at kende. De lærer at lytte til Guds stemme.**

### Bøn

Lav en bedeterning, ved at klistre de seks billeder på terningens sider. Kast terningen, og bed specielt for den gruppe mennesker, som terningen viser. Gem terningen, så den kan bruges resten af kvartalet.

(\*Sang og bøn kan bruges når som helst i programmet)

### Medbring:

- En terningeformet kasse/æske
- Seks billeder, som repræsenterer grupper af medlemmer af din menighed (forældre, venner, babyer, lærere, børn etc.
- Lim

## Noter

## 2

**Bibelhistorien****Oplev bibelhistorien:****Personer**

- En voksen, der skal spille Abram og lede børnene på rejsen mod det forjættede land.
- En voksen, der har gemt sig, så man kun kan høre hans stemme, der skal repræsentere Gud. / Eller, optag på forhånd stemmen på bånd.
- En fortæller

**Kostumer**

Lad Abram få en lang kåbe på med bælte, (lav evt. af nervøs velour) og hovedbeklædning.

**Kulisse**

Sæt stolene, så børnene kan gå omkring dem. Hvis du har mulighed for det, så gå en tur med børnene udenfor.

**Herrestemme:** Abram!

**Abram:** Ja? (Abram kikker sig omkring, tager sig til hovedet og undrer sig over, hvem det er, der kalder på ham.)

**Herrestemme:** Abram! Jeg er Herren din Gud, der har skabt himlen og jorden.

**Abram:** (Falder ned på sine knæ) Her er jeg, Herre.

**Herrestemme:** Jeg ønsker du skal forlade byen Ur. Tag din familie, dine tjenere og alle dine dyr og gå til det land, som jeg vil vise dig.

**Abram:** Til et andet sted, Herre? Til et andet land?

**Herrestemme:** Jeg vil velsigne dig, Abram. Jeg vil beskytte dig. Jeg vil gøre dig til et stort folk. Og ved din familie skal alle jordens slægter velsignes.

**Abram:** Herre, jeg vil gøre det, du ønsker jeg skal gøre.

**Fortæller:** Abram stolede på Gud og ønskede at adlyde ham. Han pakkede alle sine ting. Han talte med sine tjenere og de samlede alle dyrene. De gjorde sig alle parat til at tage af sted. Han sagde det til sin kone. Han sagde det til sine nevøer og til sine venner, men kun en nevø besluttede sig til at gå med ham.

**Abram:** (Taler til børnene i sabbatsskolen) I dag skal I være min familie og mine tjenere. Gud har bedt mig om at pakke alt sammen og forlade Ur. Han ønsker vi skal gå til et nyt land, som han vil vise os. Jeg ved ikke, hvor det er, men jeg vil adlyde Gud, så vi tager af sted. Lad os begynde at pakke. Kamelerne kan bære vores ting.

**Fortæller:** Så Abram, hans kone Sara, hans nevø Lot og alle deres tjenere pakkede alt, hvad de ejede. (Lad børnene lade som om de pakker og læsser kameler.)

**Fortæller:** Det var svært for Abram og Sara at sige farvel til deres familie og til deres gode venner. Men de vidste, at Gud havde kaldt på dem, og de ønskede at følge ham. Det varede ikke længe, så var de parate til at tage af sted.

**Abram:** Farvel! Farvel! (Abram vinker til sin familie og venner). (Siger til børnene: ) Nu skal vi af sted! Følg mig! Vi vil sammen følge Gud.

**Fortæller:** Alle tjenerne og fårene og gederne og kamelerne fulgte efter Abram, da han forlod Ur. (Lad børnene holde deres kameler og får op, som de har lavet, og følge efter Abram.)

Der var meget langt til det land, som Gud ønskede, at Abram skulle gå til. Abram kendte ikke vejen og han vidste ikke, hvor

**Medbring:**

- Tøj fra Bibelens tid til Abram
- En båndoptager (valgfrit)
- En voksen mand

han skulle gå hen. Men det vidste Gud, og Gud ledte ham, det var nok for Abram. Abram fulgte Gud.

**Abram:** (*Siger til børnene:*) Jeg ved ikke, hvor vi skal gå hen, men vi følger Gud. Han vil lede os til det sted, som han har til os. Det vil tage mange dage, men vi vil hvile os undervejs. Lad os standse her og hvile os lidt. (*Lad Abram lede børnene tilbage til deres pladser.*)

### **Tilbage melding**

Giv dem tid til at svare, når du spørger: **Hvordan tror du Abram havde det, da han hørte Gud tale til ham? Hvordan ville du have det, hvis Gud fortalte dig, at han ønskede, du skulle flytte? Abram og Saraj skulle sige farvel til deres venner og til mange af deres familie. Hvordan ville du have det, hvis du skulle flytte væk fra dine venner? Hvor mange fra Abrams familie gik med ham? Abram og hans familie elskede hinanden og de elskede Gud. Husk:**

**Sig det sammen med mig.**

**Kristne familier følger Gud**

### **Brug bibelhistorien**

#### **Medbring:**

- Bibel

Åben din Bibel til 1 Mos 12 og peg på de første ni vers og sig: Her finder vi bibelhistorien for i dag, i Guds ord, Bibelen. Læs versene højt, genfortæl med dine egne ord, hvis det er nødvendigt. Spørg: **Hvem tog af sted sammen med Abram? Hvilke dyr tog de med? Hvem ledte dem? Hvem vil gerne lede dig og din familie?**

### **Huskeverset:**

Slå op til 1 Kor 14,1 og sig: **Her finder vi huskeverset i Bibelen, Guds Ord.** Peg på hvert ord, mens du læser teksten højt.

Fortsæt med at lære børnene huskeverset, med følgende fagter: Gentag indtil børnene kan verset.

**Jag efter  
Kærligheden  
1 Kor 14,1**

Peg ud i det fjerne  
Fold armene over brystet  
Lav en åben bog med  
hænderne

**Noter**

## 3

**Forstå bibelhistorien****Hvem leder?**

Spørg: **Er der nogen er jer, der har prøvet at flytte til en ny by eller et nyt land, ligesom Abram gjorde? Da Abram skulle følge Gud, betød det, at han skulle pakke sine ting og flytte. Men Gud leder på forskellige måder. At følge Gud, betyder ikke altid, at vi skal flytte. Kan du fortælle mig, hvordan Gud kan lede din familie?**

(Forslag: At få nye kristne venner; hjælpe, hvis nogen bliver syge; at rejse på en sikker måde; hjælpe forældre med at finde en god børnehave, skole, SFO; hjælpe forældre med at få skolepenge til en kristen skole, osv.)

Del tegnepapir og farver ud. Sig: **I dag skal du tegne et billede af, hvordan Gud har ledt i din familie.**

**Tilbage melding**

Lad børnene vise deres tegninger og fortælle om dem.

Spørg: **Leder Gud din familie hver dag?** (Ja, nej, det ved jeg ikke) Giv børnene tid til at svare, og fortæl så børnene, at Gud altid er parat til at lede os. **Hvordan føles det at vide, at Gud leder din familie? Husk:**

**Kristne familier følger Gud**

**Sig det sammen med mig.**

**Medbring:**

- Tegnepapir
- Farver, tuscher

## 4

**Brug bibelhistorien****Hvad holder os sammen?**

Lad børnene sidde omkring et bord. Giv hvert barn en lille magnet og nogle papirclips. Vis dem, hvordan man kan lave en kæde af clipsene, ved at hægte dem sammen. Vis dem så, hvordan kæden tiltrækkes af magneten. Få børnene til at "føre" kæden rundt på bordet ved hjælp af magneten.

**Tilbage melding**

Giv børnene tid til at svare på disse spørgsmål: **Lad os forestille os, at alle pa-**

**pirclipsene i din kæde, er en person i din familie. Kan I se, hvordan alle i familien holder fast i hinanden? Hvad holder dem sammen?** (kærlighed) **Tag magneten og papirclipsene med hjem og vis en af dine venner hvordan**

**Sig det sammen med mig.**

**Kristne familier følger Gud**

**Medbring:**

- Små magneter
- Papirclips af metal

**Afslutning**

Bed Gud om at velsigne alle familier, der er i din klasse. Bed om, at de må være åbne for Guds ledelse i ugen der kommer.

**Forberedelse for næste uge:**

Aftal med de voksnes sabbatsskole, eller med en af de andre aldersgrupper i din børnesabbatsskole, at dine børn kan komme og synge for dem ved slutningen af sabbatsskolen i næste uge.

# Abram følger Gud

## Ugens tekst og referencer

1 Mos 12,1-9

ApG 7,2-7

Hebr 11,8-12

*Patriarker og Profeter, kap.11*

## Huskevers

"Jag efter kærligheden."

(1 Kor 14,1)

## Tema

Kristne familier følger Gud

*Har du nogen sinde flyttet til et nyt hus? Eller til et nyt land? Det er ikke så let at flytte. Der er så meget, der skal pakkes. Så mange venner man skal sige farvel til. For lang tid siden sagde Gud til Abram, at han skulle forlade sit hjem og gå til et land meget langt væk. Hvad tror du, Abram gjorde?*

"Abram!" kaldte en stemme.

Abram kiggede sig omkring. Han kunne ikke se nogen. Hvem er det, der kalder på mig? Tænkte han.

"Abram! Jeg er Herren din Gud, der skabte himlen og jorden."

Abram stod meget stille. Han holdt vejret. Han lyttede med alle sanser. Det var virkelig Gud, der talte til ham.

"Jeg ønsker, at du skal forlade denne by, Ur," sagde Gud. "Forlad din faders hus og gå til det land, som jeg vil vise dig."

"Jeg vil gøre din slægt til et stort folk," fortsatte Gud. "Jeg vil beskytte dig. Jeg vil velsigne dig. Og ved din familie skal hele jorden velsignes."

Gud forklarede Abram, at der om mange år skulle fødes én, der var hans efterkommer – han skulle være Frelseren.

Det, som Gud bad Abram om at gøre, var ikke let. Men Abram og Saraj ønskede at følge Gud, så de begyndte at pakke alle deres ting. Abram og hans tjenere samlede alle hans får og de andre dyr. Saraj og

hendes tjenestepiger pakkede teltene, så de kunne rejse.

Abrams nevø, Lot, besluttede at gå med Abram og Saraj. Så Lot og hans tjenere og familie pakkede også alle deres ting. De

samlede dyrene sammen og pakkede teltene til rejsen.

Endelig kom dagen, da alt var parat. Abram og Saraj stod meget tidligt op. Tjenestefolkene stod også tidligt op. Lot og hans familie og hans tjenere var parate. Alle hjalp med at læsse deres ting op på pakyrene. Luften var fuld af dyrenes brægen, mens fårene trippede nervøst rundt.

Så begyndte Abram, Saraj, Lot og alle deres tjenestefolk endelig at gå hen ad den støvede vej. Der var meget langt til det land, som Gud ønskede, de skulle gå til. Faktisk vidste Abram slet ikke, hvor de skulle gå hen. Men Gud ledte dem, og det var nok. Abram, og alle der fulgte med ham, de ville følge Gud.



# Leg og lær

## Lørdag

- Lad dit barn vise en ven magneten og kæden med papirclips. Bed barnet om at fortælle vennen hvem clipsene forestiller, og hvem magneten forestiller. Syng en sang om at dele, og bed for vennen, som hører historien.

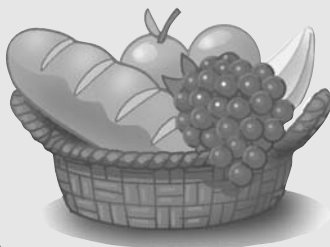

## Søndag

- Læs bibelhistorien sammen fra 1 Mos 12,1-5. Spørg: Hvad sagde Gud, at Abram skulle gøre? Tror du Abram havde lyst til at forlade sit hjem? Hvad ville du have pakket, hvis du skulle ud på rejsen sammen med Abram? Bed om, at Gud må lede din familie i denne uge.

## Mandag

- Leg "Følg lederen" sammen med dit barn. I skal skiftes til at være leder. Spørg: Hvem synes du, skal lede vores familie? (Gud) Tal om, hvordan Gud leder jeres familie på forskellige måder. Sig Gud tak for hans ord, for Bibelen, som hjælper os, så vi ved, at Gud leder os hver dag.

## Tirsdag

- Planlæg at gå en lang tur sammen med dit barn, men fortæl ikke, hvor I skal hen. Bestem hvilket tøj I skal have på, hvad I skal have med, hvad I skal spise og så videre. Vis vej til stedet og spis maden sammen. Tal om Abrams familie, tal om, hvordan de forberedte sig på den lange rejse. Hvad tog de med? Hvad spiste de?

## Onsdag

- Tal om de mennesker, der rejste sammen med Abram, på den lange rejse. (Saraj, Lot og hans familie, deres tjenestefolk) Hvis din familie skulle ud på en lang rejse, hvem ville så tage af sted, sammen med jer? Tæl personerne, mens I siger deres navne. Sig Gud tak, fordi han leder jer, når I er på rejse.

## Torsdag

- Syng "Jeg har besluttet at følge Jesus." Lav et rytmeinstrument ved at putte, ris, bønner eller linser i et tomt glas eller en tom flaske. Hjælp dit barn med at ryste instrumentet i takt med musikken, mens I synger. Sig Gud tak, fordi han leder din familie i dag.

## Fredag

- Fortæl bibelhistorien når I holder andagt. Bed alle i familien fortælle om, hvordan Gud engang har ledet dem til at gøre noget bestemt eller til et bestemt sted. Lad dit barn bruge rytmeinstrumentet, som I lavede i går, mens I sammen synger "Jeg har besluttet at følge Jesus." Sig Gud tak, fordi han har ledt din familie i denne uge.

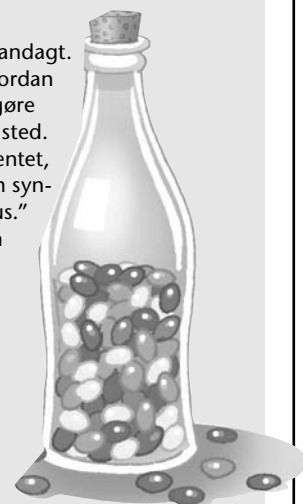





## Abrams altre

**Ugens tekst og referencer:**

1 Mos 12,7-9; *Patriarker og Profeter*, side 62 - 65

**Huskevers:**

"Tjen Herren under glædessang"  
(Sl 100,2)

**Hovedformålet er, at børnene...**

**Ved**, at overalt hvor Abram vandrede, byggede han et alter, hvor han og hans familie og tjenestefolk tilbad Gud.

**Føler**, at de vil være en del af en kærlig familie, der tilbeder Gud.

**Viser** det, ved at vælge at tilbede Gud sammen med deres familie.

**Tema:**

Kristne familier tilbeder Gud sammen.

## Parat til at undervise

**Bibelhistorien kort fortalt**

Hver gang Gud kommer med et løfte til Abram, tilbeder han og hans familie Gud. Overalt hvor de kommer hen, bygger han et alter, dvs. et sted, hvor hans familie sammen med hans tjenestefolk kan tilbede Gud. Hvor end Abram måtte rejse til, påkalder han Herrens navn på vegne af sig selv, hans familie og alle, der bor under hans telte.

**Dette er en historie om fællesskab**

Kristne familier tilbeder Gud sammen. De bygger et sted, f.eks. en kirke, hvor de tilbeder og lærer hinanden at elske Gud.

**Til læreren**

"Kaldet fra Himmelen kom første gang til Abram, da han boede i Ur i Kaldæa og i lydighed imod det flyttede han til Karan. Dertil ledsagede hans faders familie ham, for de forenede deres afgudsdyrkelse med tilbedelsen af den sande Gud. Der blev Abram indtil Taras død. Men fra hans faders grav bød Guds stemme ham drage videre. Hans broder Nakor og dennes familie hang ved deres hjem og deres afguder. Foruden Sara, Abrams hustru, valgte kun Lot, den for længst afdøde Harans søn, at dele patriarkens pilgrimsliv, og bryde op fra Mesopotamien. Abram ejede allerede store hjerde, Østens rigdom, og

## Programoversigt

Program	Minutter	Aktiviteter	Materialer
Velkomst			
1 Leg og lær aktiviteter	max 10 min.	A. Byg et alter  B. Proviant til rejsen  C. Maracas	Fx papkasser, mursten, papirposer fyldt med papir, bøger, stærk tape ingredienser til rejseproviant, en stor ske, små plastikkrus, gerne med låg/små plastikposer  små plastik beholdere med låg/toilet-papirsroller, papir og gummibånd, tørret ris/bønner, farveblyanter, glimmer/pynteting, en livlig lovsang
* Sang og bøn	max 10 min.	*Sang og bøn kan bruges når som helst i programmet	
2 Bibelhistorie	max 20 min.	Oplev historien	tøj fra Bibelens tid, materialer til at bygge et alter, evt. båndoptager
		Huskevers	seks sten, tusch eller tape
3 Forstå bibelhistorien	max 15 min.	Tilbedelse i familien	papir, maleting
4 Brug bibelhistorien	max 15 min.		

han havde talrige tjenestefolk, og andre hjælpere. Han rejste fra sine fædres land for aldrig mere at vende tilbage, og han tog alt, hvad han ejede, med sig, 'al den ejendom, de havde samlet sig, og de folk, de havde vundet sig i Karan', 1. Mos. 12,5. Det første sted, hvor de standsede, var Sikem. Abram slog lejr ved Sandsigerens træ. I en stor græsklædt dal med olivenlunde og levende vandkilder mellem bjergtoppene Ebal og Garizim. Det var et smukt og godt land, patriarken var kommet til – 'et land med vandbække, kilder og strømme, der vælder frem på bjerg og dal, et land med hvede og byg, med vinstokke, figentræer og granatæbletræer, et land med oliventræer og honning.' (5 Mos 8,7.8) Men for den, der tilbad Gud, hvilede der en mørk skygge over de skovbevoksede høje og de frugtbare sletter. 'Kana'anæerne boede i landet.' Abram havde nået sit mål og opdagede, at landet var beboet

af et fremmed folk og fyldt med afgudsdyrkelse. I lundene var der rejst altre for falske guder, og der ofredes mennesker på de omkringliggende høje. Skønt han klyngede sig til Guds løfte, var det ikke uden bange anelser, at han opslog sit telt. 'Men Herren åbenbarede sig for Abram og sagde til ham: Dit afkom giver jeg dette land!'. Hans tro styrkedes ved denne forsikring om, at Guds åsyn var med ham, og at han ikke var overladt til de ugudeliges nåde. 'Da byggede han der et alter for Herren, som havde åbenbaret sig for ham.' Men han var stadig en pilgrim og rejste snart til et sted i nærheden af Betel, hvor han også byggede et alter, og påkaldte Herrens navn'. (Patriarker og Profeter, side 63-64)

### Forslag til dekoration

Se uge 9.

# Hvordan du underviser

## Velkomst

Byd børnene velkommen ved døren. Spørg hvordan deres uge er gået – hvad de er glade for/ kede af. Spørg dem, om der er noget, de har spekuleret på fra sidste uges historie. Sæt dem i gang med den leg og lær aktivitet, som du har valgt.

1

## Leg og lær aktiviteter

Vælg den eller de aktiviteter, der passer bedst til børnenes alder og modenhed.

### Medbring:

- Papkasser, mursten, sække fyldt med papir eller puder osv.
- Malertape

### A. Byg et alter

Hvis du bruger papkasser, så beklæd eller mal dem, så de ligner alter-sten. Marker på gulvet med tape, hvor alteret skal stå. Lad børnene hjælpe dig med at bygge alteret – omtr. 70 cm højt – med det materiale, du har valgt.

### Tilbage melding

Giv børnene tid til at svare på disse spørgsmål: **Det var hårdt at bygge alteret, var det ikke? Alteret var et sted, hvor mennesker kunne mødes med Gud. Når Abraham var på rejse, så byggede han og hans familie ofte et alter for at tilbede Gud. Hvordan synes I, det ville være, hvis I, hver gang I ville sige Gud tak for noget eller bede om undskyldning eller bare tale med Gud, først skulle bygge et alter? Til hvilke særlige steder kommer vi, når vi tilbeder Gud? (Kirken.) Er det det eneste sted, hvor vi kan tilbede Gud?** (Nej, vi kan tilbede Gud alle steder og på hvilket som helst tidspunkt.)

### Kristne familier tilbeder Gud sammen.

Sig det med mig.

### B. Proviant til rejsen

Prøv en af de følgende opskrifter (-har du mange børn, så gang portionen op). Alle ingredienser blandes godt i en skål.

#### Opskrift A

1 dl jordnødder  
200 g saltkiks, helst små fisk  
50 g tørrede tranebær  
80 g tørrede abrikoser skåret i små stykker  
Denne portion giver ca. 6 dl.

#### Opskrift B

1½ dl rosiner  
1½ dl tørrede bananer  
1½ dl ristede, usaltede jordnødder  
70 g blandet tørret frugt  
Denne portion giver ca. 5 dl.

### Medbring:

- Ingredienser til rejseproviant
- En stor skål
- En stor ske
- Små plastikkrus, gerne med låg
- Eller små plastikposer

**Opskrift C**

2 dl M&M's eller Smarties  
 2 dl ristede jordnødder  
 2 dl rosiner  
 1 dl tørrede abrikoser  
 Denne portion giver ca. 7 dl.

**Opskrift D**

2½ dl rosiner  
 1½ dl mandler, pekannødder, cashewnødder eller valnødder  
 2 dl tørret frugt skåret i små stykker  
 Denne portion giver 6 dl.

Sig: Vi skal lave noget rejseproviant, som er godt at have med, når vi går tur. Abraham og hans familie rejste flere hundrede kilometer, og de gik det meste af vejen. Lad børnene hjælpe med at lave rejseprovianten. Giv alle børn noget rejseproviant i et plastikbæger med låg, eller en lille plasticpose. Så kan børnene også tage lidt med hjem.

**Tilbage melding**

Giv børnene tid til at svare på disse spørgsmål: Kunde I lide maden til rejsen? Tror I, at Abram spiste noget lignende, da han var på rejse? Var det let at lave vores proviant ved at følge opskrifterne? Vidste I, hvad det ville blive til, da vi begyndte at blande vores mad? Da Abram forlod Ur, vidste han ikke, hvor han skulle rejse hen. Men han fulgte Guds opskrift, hans anvisninger. På alle sine rejser tilbød Abram og hans familie Gud, og de bad om hans vejledning.

**Kristne familier tilbeder Gud sammen.**

**Sig det sammen med mig.**

**C. Maracas**

Hjælp børnene med at lave en maraca ved at fylde de små plastikbeholdere halvt med ris eller bønner. Hvis du bruger tomme toiletpapirsuller, så dæk den ene ende til med papir (fx mellemlægspapir) ved hjælp af gummibånd. Fyld den med to til tre teskeer ris eller bønner. Dæk den anden ende med papir, og sæt en elastik omkring. Hvis tiden tillader det, så lad børnene male eller dekorere deres maraca med glimmer, farver og klistermærker.

**Tilbage melding**

Giv børnene tid til at svare på disse spørgsmål: **Må jeg høre jer bruge jeres maracas? Kan I lave denne rytme sammen med mig? Lad os synge "Halleluja, det bobler ind' i mig", mens I bruger jeres maracas. Tror du, at Abraham og hans familie tilbød Gud ved at synge? Abraham levede for meget lang tid siden, men familier, der lever nu, tilbeder stadigvæk Gud med sang. Vi tilbeder Gud ved at synge sammen.**

**Kristne familier tilbeder Gud sammen.**

**Sig det med mig.**

**Medbring:**

- Små plastikbeholdere med låg eller
- Tomme toiletpapirsuller, papir og gummibånd
- Tørret ris eller bønner
- Farveblyanter
- Glimmer/pynteting
- En livlig lovsang



## Sang og bøn

### Fællesskab

Fortæl om børnenes glæder og sorger (hvad de har været glade for eller kede af) ud fra det de fortalte, da de kom (det som er passende). Byd gæsterne specielt velkommen og introducer dem ved navn. Husk at bemærke, hvis nogen har haft fødselsdag i ugens løb.

### Sangforslag

*Jeg er med jer alle dage* – (Syng med, nr 180)  
*Søg først Guds rige* – (Syng med, nr 118)  
*Om jeg er lille eller stor* – (Syng og mal, nr 46)  
*Jesus er min bedste ven* – (Syng og mal, nr 31)  
*Over bjerge, gennem dale, vil jeg følge, når Jesus kalder mig*  
*Jeg har besluttet, at følge Jesus.*

### Mission

Sig: **Mennesker tilbeder Gud forskellige steder. Nogen har store kirker, andre kommer sammen i almindelige huse, nogle har lejet en kirke og andre mødes udendørs. Det betyder ikke noget, hvor vi mødes, fordi Gud er der. I dag vil vi høre en missionsberetning om \_\_\_\_\_** (hovedpersonen fra din missionshistorie), **som mødte Gud.** Brug historien fra Børnenes missionshistorie eller en anden historie, som du har mulighed for at bruge.

### Kollekt

Sig: **Vores gaver bruges til, at drenge og piger lærer Gud at kende, så de også kan tilbede Gud.**

### Bøn

Sig: **Abram og hans familie samledes omkring et alter for at takke Gud, fordi han havde ledt dem.** Hvis I har bygget et alter i forbindelse med jeres aktiviteter, så saml børnene omkring alteret til bønnen. **Vi bygger ikke mere altre, men vi siger stadigvæk tak til Gud, når vi er i Bibelklub/sabbatskole og i kirken.** Kast bedeterningen (se lektie 9) og tak Gud for de personer og de steder, som viser sig. Spørg børnene, om de vil takke Gud for noget andet.

*(\*Sang og bøn kan bruges når som helst i programmet)*

## 2

**Bibelhistorien****Oplev bibelhistorien****Personer:**

- En mand, der kan spille Abram.
- En mand, der er skjult, eller indspil på forhånd "Guds stemme" på en båndoptager.
- En fortæller.
- Børnene skal alle spille en rolle i denne beretning.

**Kostumer:**

- Et omslag eller en frakke med skulderbind og hovedbeklædning
- For hvert barn noget udklædningsstøj fra Biblens tid, fx: en for stor t-shirt eller lagen som kåbe, et håndklæde som skærf, noget reb som bælte, eller et håndklæde om hovedet som turban.

**Indretning:**

Indret værelset sådan, at børnene kan gå rundt om møblerne. Måske vil du tage børnene på en lille gåtur udenfor kirken. Opdel gruppen i to grupper. Gruppe 1 er en del af Abrams følge og er med ham på hans rejse. Opdel gruppe 2 i to endnu mindre grupper, gruppe A og gruppe B. Disse grupper vil stoppe Abram og spørge: "Hvor går du hen?", og så følge med Abram og hans karavane.

**Fortæller:**

Abram og Sara og Lot rejste i mange dage. Der var mange mennesker i Abrams følge. (Lad Abram lede gruppe 1 rundt i værelset, hen imod gruppe 2A)

Nogle gange var der folk, der kiggede på, da Abram og hans følge kom forbi. Nogle gange spurgte de Abram: "Hvem er du? Hvor går du hen?"

**Abram:**

(Svarer gruppe 2A) Jeg er Abram. Jeg tilbyder den eneste sande Gud, der bor i Himmelen. Han fortalte mig, at jeg skal

forlade Ur og gå til et nyt land. Jeg adlyder hans ord.

**Fortæller:**

Folket var overrasket. De havde aldrig hørt om Abrams Gud. (Lad gruppe 2A lave overraskede ansigter.) Nogle gange sagde de "Fortæl os mere om jeres Gud." (Lad gruppe A sige: "Fortæl os mere om jeres Gud.") Nogle af de mennesker, der lyttede på, besluttede sig også for, at bede til Abrams Gud og rejse med ham til det nye land. (Lad gruppe 2A følge Abrams karavane, som går til gruppe 2B i værelset.)

Det var en lang rejse. Abram og hans kone, Sara, og Lot og alle tjenestefolk og dyr gik og gik og gik. De traf andre mennesker på deres rejse. De spurgte Abraham: "Hvem er I? Hvor rejser I hen? (lad gruppe 2B stille spørgsmålene). Abram svarede:

**Abram:**

Jeg er Abram. Jeg tilbyder den eneste sande Gud, der bor i Himmelen. Han fortalte mig, at jeg skal forlade Ur og gå til et nyt land. Jeg adlyder hans ord.

**Fortæller:**

En del af de mennesker, der talte med Abram, fulgte med ham og hans familie. (Lad gruppe 2B følge karavanen.) De blev en del af Abrams husholdning. Abram underviste dem i at tilbede den sande Gud, skaberen af himmelen og jorden. Også de stolede på, at Gud ville lede dem til Kana'an. Hver gang de var usikre på, hvor de skulle gå hen, stolede de på, at Gud ville vise dem vej. Endelig nåede de landet Kana'an og de slog deres lejr op ved et sted, som er kaldt Sikem. Der talte Gud igen til Abram.

**Stemmen optaget på båndoptager eller skjult person:**

Abraham, jeg vil give dette land til dine børn og børnebørn og deres børn.

**Medbring:**

- Materialer for at bygge et alter (papkasser, brune papirsposer eller sække fyldt med papir eller puder)
- Udklædningsstøj til Abram
- Voksen mand
- En båndoptager (valgfri)

**Fortæller:**

De mennesker, der boede i Kana'an tilbød afguder, lige der, hvor Abram slog sig ned. Men Abram tilbød ikke afguder. I stedet for byggede Abram et alter til Gud i Sikem. **(Hvis I har bygget et alter til jeres aktivitet, så lad Abram lede børnene til alteret på dette tidspunkt.)** Abram og hans familie og alle, der boede i hans telte, tilbød Gud sammen. *(Lad børnene samle sig omkring alteret. Lad Abram bede en kort bøn og takke Gud for hans løfter, og hans ledelse).*

Efter Sikem ledte Gud Abram til et sted, der hedder Betel. *(Lad Abram føre følget lidt videre)* Da de ankom til Betel, hvad tror I så Abram gjorde? Ja, han byggede et alter, og bad til Gud. *(Abram leder børnene til alteret igen.)* På alle de steder, hvor Abram kom hen, byggede han et alter. Abram forberedte altid et sted, hvor hans familie kunne tilbede Gud. I dag tilbeder kristne familier hjemme eller i kirker.

**Tilbage melding**

Giv dem tid til at svare, når du spørger: **Hvordan tror du Abram havde det, da han kom til det land, Gud lovede ham? Hvad var det første Abram gjorde, når han kom til et nyt sted? Hvem samlede sig omkring alteret sammen med Abram? Hvorfor byg-**

**gede Abram andre? Hvorfor går du i kirke i dag? Ja, så at vi kan tilbede Gud sammen.**

**Kristne familier tilbeder Gud sammen.**

**Sig det med mig.**

**Bibelhistorien:**

Åben Bibelen til 1 Mos 12,7-9. Sig: **Her finder vi historien i Bibelen.** Peg med fingeren på hvert vers, mens du læser. Spørg: **Hvad byggede Abram i Sikem og Betel? (Et alter.) Hvorfor? For at tilbede Gud. Hvor tilbeder vi i dag?**

**Huskeverset****Medbring:**

- Seks sten
- Tusch
- Papir og tape (valgfrit)

Skriv på forhånd hvert ord af huskeverset på en sten eller et stykke papir tapet fast på stenene. Nummerer stenene og fordel dem i værelset. Lad børnene finde stenene og lægge dem i den rigtige rækkefølge. Læs verset højt og lad børnene gentage det flere gange. Bland stenene igen og gentag øvelsen til børnene kender verset.

Huske verset er: "Tjen Herren under glædessang". (Salme 100,2)

**Noter**

## 3

**Forstå bibelhistorien**

Sig: **Abram og hans familie tilbad Gud ved et alter. Det gør vi ikke mere i dag. Hvordan holder vi gudstjeneste?** (Synge, bede, lytte til historier fra Bibelen osv.) **Hvor tilbeder vi?** (Hjemme, i kirke m.m.) **Hvilken del af gudstjenesten kan I bedst lide?** Giv børnene tid til at komme med deres svar. Her er et stykke papir, hvor I kan tegne jer selv, og jeres familie, i den del af gudstjenesten, I bedst kan lide. Giv børnene papir og tegneudstyr. Hæng deres tegninger op uden for deres sabbatskolelokale, hvor forældrene kan se dem, når de henter deres børn.

**Tilbage melding**

Giv børnene tid til at vise deres tegninger og tale om dem. Spørg: **Hvad føler du, når du går til gudstjeneste sammen med din familie?** Giv tid til svar. **Når vi går sammen til gudstjeneste, fortæller vi Gud, at vi elsker ham, og at vi har en familie, der elsker hinanden.**

**Medbring:**

- Papir
- Blyanter/farver

**Kristne familier tilbeder Gud sammen.**

**Sig det med mig.**

## 4

**Brug bibelhistorien****Syng lovsange**

Sig: **En del af gudstjenesten er at synge lovsange. I dag går vi til (en anden sabbatskoleklasse/til de voksne) og synger sange for dem.** (Lad evt. børnene være med til at bestemme, hvilke sange I skal synge). Hvis det passer ind, kan børnene tage deres maracas med, som de har lavet under aktiviteten og bruge dem. Tag tid til tilbage melding, når I kommer tilbage til jeres lokale.

**Tilbage melding**

Giv dem tid til at svare, når du spørger: **Hvordan følte det, da I sang for dem? Hvordan tror I de havde det, da de lyttede til jeres sange? Hvordan tror I Gud følte, da han hørte jer synge? Husk:**

**Kristne familier tilbeder Gud sammen.**

**Sig det med mig.**

**Afslutning**

Mind børnene om, at Abram aldrig havde for travlt at bede til Gud. Bed Gud om at børnene og deres familier aldrig må have for travlt, så at de glemmer at tilbede Gud, og at de altid må være åbne for Guds ledelse.



## B Ø R N E N E S B I B E L H I S T O R I E

## Abrams altre

**Ugens tekst og referencer**

1 Mos 12,7-9

Patriaker og Profeter, kap. 9

**Huskevers**

"Tjen Herren under glædes-sang"

(Sl 100,2)

**Tema**

Kristne familier tilbeder Gud sammen.

*Hvor tilbeder din familie Gud? Har I et specielt sted derhjemme, hvor I holder andagt? Hvor går I til gudstjeneste om sabbatten? Abram havde ikke nogen kirke. Han havde ikke engang et værelse i huset. Men han bad til Gud overalt, hvor han kom hen. Og han ledte andre til at bede til den sande Gud.*

Abram, Sara og Lot rejste i mange dage. Nogle gange gik de til fods. Nogle gange red Sara på en kamel. Tjenestefolkene løb frem og tilbage for at holde de mange får og geder sammen. Æsler og kameler bar deres telte og de mange andre ting, som de ejede.

Nogle gange kiggede folk, der boede ved vejen, på denne mærkelige karavane, der drog forbi. "Hvem er I?" spurgte de Abram. "Hvor skal I hen?"

"Jeg er Abram," svarede Abram. "Jeg tilbeder den eneste sande Gud, der bor i himmelen. Han fortalte mig, at jeg skulle forlade min by Ur og rejse til et nyt land. Jeg adlyder hans ord."

De mennesker, der lyttede, havde aldrig hørt om Abrams Gud. Nogle gange sagde de til ham: "Fortæl os mere om denne Gud." Nogle gange besluttede de mennesker, der lyttede til Abram, at de også ville bede til den sande Gud. Nogle ville gerne følge med Abram.

Endelig efter en meget, meget lang rejse, kom de til det land, som Abram skulle rejse til. Landet hedder Kana'an. De slog deres telte op omkring et rigtig stort egetræ. Stedet blev kaldt Sikem.

Da de kom til Sikem, talte Gud til Abram og pegede i alle retninger. "Abram," sagde Gud, "jeg giver dette land til dine børn og børnebørn og oldebørn."

Abram så, at de mennesker, der boede i Kana'an, tilbad afguder. De tilbad endda afguder ved det træ, hvor Gud talte til Abram. Men Abram tilbad ikke deres afguder. I stedet byggede han ved dette træ et alter til den sande Gud. Han og hans familie holdt gudstjeneste der.

Når Abram forlod stedet, kom de mennesker, der boede der før, tilbage til egetræet, og de vidste at dér havde Abram tilbudt den eneste sande Gud, som bor i himmelen.

Abram, Sara, Lot og deres tjenestefolk, og alle dem, der fulgte med dem, rejste længere og længere ind i landet Kana'an. Gud ledte dem. Han viste Abram hele landet, som hans børn skulle have. Hver gang de skulle gøre holdt og slå deres telte op, byggede han et alter for at tilbede Gud.



# Leg og lær

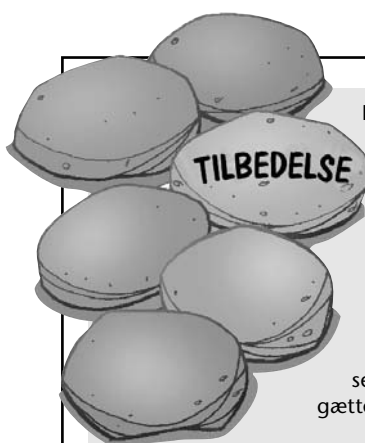

## Lørdag

- Find fire sten eller mal fire sten og skriv et ord fra huskeverset på det. Skriv et nummer på stenene i den rækkefølge, som ordene står i huskeverset. Bland stenene. Hjælp dit barn med at sætte stenene sammen i den rigtige rækkefølge. Mens I gør det, siger I huskeverset. Tag en sten ud og lad børnene gætte ordet, der blev fjernet.

## Søndag

- Læs sammen hele beretningen fra Bibelen, 1 Mos 12,7-9. Spørg: Hvordan har du det, efter du har gået meget, meget langt? Hvordan tror du Abram og hans familie havde det, da de endelig kom til Kana'an? Hvad tror du de mennesker, der boede i Kanaan følte, da de så Abrams alter? Sig Gud tak for, at I kan bede til ham overalt.

## Mandag

- Gå igennem bibelhistorien. Spørg: Hvad lagde Abram på alteret? (Et lam.) Giver vi stadigvæk lam til Gud? Fortæl børnene, at lammet er et billede på Jesus. Vores offer er at takke Jesus, fordi han er vores frelser. Hvad bringer vi som offer i dag? (Penge, tid, lydighed.) Hjælp børnene med at tænke på en ting, som de vil give til Gud i dag. Gør det sammen.

## Tirsdag

- Lav et skuespil over historien og byg et alter. Bøger eller puder kan blive brugt som byggesten. Brug stenene fra lørdagens aktivitet og gentag huskeverset. Tak Gud for det sted, hvor I går til gudstjeneste.

## Onsdag

- Gå på en lang tur sammen. Tal om de lange ture Abram og hans familie gik for at nå til Kana'an. Hvis det er muligt, kan I spørge venner eller naboer om at gå sammen med jer. Når I kommer hjem, så sig Gud tak for, at han har været med jer og beskyttet jer på turen.

## Torsdag

- Fortæl dit barn om en særlig gudstjeneste, du har oplevet. (Dåb, påske, årsmøde.) Planlæg sammen med dit barn andagten for i morgen. Vælg sangene. Find en historie. Vil I "bygge" et alter?

## Fredag

- Abram og hans familie tilbad Gud. Hold andagt sammen med din familie i aften, ligesom Abram gjorde. Følg den plan, som I lagde i går. Tak Gud for din familie og fordi han leder os dag for dag.

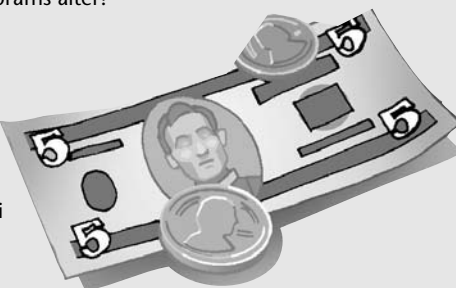



## Lot vælger først

### Ugens tekst og referencer:

1 Mos 13, *Patriarker og Profeter*, s. 66-67.

### Huskevers:

"Der må ikke være splid mellem dig og mig"  
(1 Mos 13,8)

### Hovedformålet er, at børnene...

**Ved**, at Abram og Lot fandt en kærlig måde, at løse deres problem på.

**Føler** trang til at sætte andres ønsker foran deres egne.

**Viser** det, ved at prøve at løse familiekonflikter på en uselvisk måde.

### Tema:

Guds børn tænker ikke først på sig selv.

## Parat til at undervise

### Bibelhistorien kort fortalt

Gud velsigner Abram og Lot i Kana'an, og de bliver rige. Men deres tjenestefolk begynder at skændes over flokkenes græsgange. Abram og Lot løser det ved at flytte hvert sit sted hen – altså, de løser det uden at skændes.

### **Dette er en historie om fællesskab**

I kristne fællesskaber er der ofte udfordringer og problemer, men denne historie fortæller os, at vi kan løse tingene uden at skændes.

### Til læreren

"Abram vidste om den indflydelse, som striden mellem ham og Lot ville have i forbindelse med nabolandene. Der var ikke noget, der kunne standse Guds plan om at forkynde budskabet til Kana'ans befolkning, som en evig uoverensstemmelse mellem de to husholdninger. Selvom Abram var den ældste af de to, udnyttede han ikke sin alder til at vælge først. Han nævner sig selv og Lot som "brødre" Det var for at forsikre nevøen om, at han var hans ligemand. Han ville fjerne al den

<b>Programoversigt</b>			
<b>Program</b>	<b>Minutter</b>	<b>Aktiviteter</b>	<b>Materialer</b>
1			
Velkomst			
1			
Leg og lær aktiviteter	max 10 min.	A. Dig først B. Du må vælge C. Saftvalg	malertape slik med slikpapir, skål evt. bønneterning
*			
Sang og bøn	max 10 min.	*Sang og bøn kan bruges når som helst i programmet	
2			
Bibelhistorie	max 20 min.	Oplev historien	to stykker forskelligfarvet papir, ud- klædningstøj
3			
Forstå bibelhistorien	max 15 min.	Du har ret	klokke el. andet
4			
Brug bibelhistorien	max 15 min.	Du er nummer et	kopier af ettallet på side 146, tegne- redskaber, evt. glitter-/pynteting, lim

tvivl, Lot måske havde, om hans onkels bevæggrunde...

Selvom han var arving til hele landet, viste Abram sand ydmyghed ved at betvinge sine egne interesser og lade Lot vælge det land, han ville.

Abram gav afkald på sine egne retigheder, for fredens skyld, men fik stor anseelse på grund af det. Han udviste en gavmildhedens ånd, en ædel tankegang og en livsførelse, der var efterlignelse værdig. Hvis han havde gjort andet, ville

han have underkastet sig de egenkærlige bevæggrunde, som de fleste almindeligvis har" (*The Seventh-day Adventist Bible Commentary, bind 1, s. 301*).

### **Forslag til dekoration**

Se lektie 9.

# Hvordan du underviser

## Velkomst

Byd børnene velkommen ved døren. Spørg hvordan deres uge er gået – hvad de er glade for/ kede af. Spørg dem, om der er noget, de har spekuleret på fra sidste uges historie. Sæt dem i gang med den leg og lær aktivitet, som du har valgt.

1

## Leg og lær aktiviteter

Vælg den eller de aktiviteter, der passer bedst til børnenes alder og modenhed.

### Medbring:

- malertape

### A. Dig først

Lav to streger på gulvet med malertape. Børnene skal stå skulder ved skulder bag den ene streg, og der må gerne være langt over til den anden. Sig: **Nu skal vi lege en leg, der hedder "dig først". Når jeg nævner et navn og giver en besked, skal du vende dig til sidemanden og sige, "dig først."** Så skal det barn gøre, hvad jeg bad dig om – og bagefter skal ham, jeg talte til, gøre det samme. Så hvis jeg siger, at Peter skal gå et skridt frem, så skal Peter vende sig til en anden og sige, "dig først." Når den anden er gået et skridt frem, skal Peter så gøre det bagefter. Hvis Peter glemmer at vende sig og sige "dig først", skal han gå tilbage og begynde forfra.

Du skal bede børnene om at flytte sig på forskellige måder, som hoppe en gang frem, gå et skridt tilbage, hop en gang til siden osv.

Husk at nævne alle børnene.

### Tilbage melding

Giv børnene tid til at svare på disse spørgsmål: **Var det svært at huske, at de andre skulle prøve før jer? Følte det træls at gå tilbage for at begynde forfra?** Dagens bibelhistorie handler om en, som tænkte på andre før han tænkte på sig selv. Han hjælper os med at forstå, at

**Guds børn tænker først på sig selv**

Sig det med mig.

### Medbring:

- Slik med slik-papir omkring
- En skål

### B. Du må vælge

Læg slikket i skålen. Børnene skal være sammen to og to. Sig: **I skålen er der en masse forskellige slags slik. Den mindste af hvert par skal komme hen og vælge to stykker slik. Det skal være to forskellige. Så skal I gå tilbage til jeres makker, og så skal han eller hun vælge af de to.**

Når de er færdige, så sig: **Nu skal den anden komme op og vælge to stykker slik. De samme regler gælder også denne gang. Du skal vælge to forskellige slags, og så skal din makker vælge af dine to. Makkeren får lov til at bestemme, hvilket stykke slik han vil have.**

**Tilbage melding**

Giv børnene tid til at svare på disse spørgsmål: **Hvordan føltes det at skulle lade din makker vælge først? Hvordan var det så, at få lov til at vælge først? Dagens bibelhistorie handler om en, som tænkte på andre før han tænkte på sig selv. Han hjælper os med at forstå, at**

---

**Guds børn tænker først på sig selv**

---

**Sig det sammen med mig.**

**C. Saftvalg**

Gør de to saftbeholdere klar på forhånd. I den ene kande/skål, hælder du vand og noget saft i, som er gennemsigtigt, så man ikke kan se, at det er saft. Hvis du ikke kan finde den slags saft, kan du tage noget sukker og citronsaft og lave limonade. I den anden kande hælder du vand og salt i, samt rød frugtfarve, så det ser lækkert ud.

Sæt de to kander foran børnene, og lad dem vælge, hvilken slags de vil have at drikke.

**Tilbage melding**

Giv børnene tid til at svare på disse spørgsmål: **Smagte saften godt? Hvorfor/ Hvorfor ikke? Hvorfor valgte I, som I gjorde? Vil I gerne prøve at smage den anden slags?** Lad alle dem, der vil, smage på det andet.

**Nogle gange skal vi vælge ting, uden helt at vide nok om, hvad vi vælger. Bibelhistorien handler i dag om nogen, der skulle vælge. Det er måske en hjælp, at tænke på, at**

---

**Guds børn tænker først på sig selv**

---

**Sig det sammen med mig.**

**Medbring:**

- To gennemsigtige skåle eller kander
- Vand
- Ufarvet saft-koncentrat eller sukker og citronsaft
- Salt
- Frugtfarve, gerne rød
- Plastikkrus
- Noget til affaldsvandet

**Noter**



## Sang og bøn

### Fællesskab

Fortæl om børnenes glæder og sorger (hvad de har været glade for eller kede af) ud fra det de fortalte, da de kom (det som er passende). Byd gæsterne specielt velkommen og introducer dem ved navn. Husk at bemærke, hvis nogen har haft fødselsdag i ugens løb.

### Sangforslag

*Jeg er med jer alle dage* – (Syng med, nr 180)  
*Søg først Guds rige* – (Syng med, nr 118)  
*Om jeg er lille eller stor* – (Syng og mal, nr 46)  
*Jesus er min bedste ven* – (Syng og mal, nr 31)  
*Over bjerge, gennem dale, vil jeg følge, når Jesus kalder mig*  
*Jeg har besluttet, at følge Jesus.*

### Mission

Brug historien fra *Børnenes missionshistorie*.

### Kollekt

Sig: **Når vi tager vores penge med i Bibelklub/sabbatskole, tænker vi på andre før os selv. Vores penge bliver brugt til, at andre kan lære om Gud.**

### Bøn

Bed særligt for fællesskabet. Du kan bruge den bønneterning, I måske har lavet i en tidligere lektie.

*(\*Sang og bøn kan bruges når som helst i programmet)*

## Noter

## 2

**Bibelhistorien****Oplev bibelhistorien****Forberedelser**

- Du har brug for én, der læser op, og du kan også bede to voksne, eller ældre børn, om at spille Abram eller Lot.
- Du kan lave udlædningstøj, hvis du vælger at lave et skuespil af historien. Du kan bruge en for stor t-shirt eller et lagen, som kåbe, et håndklæde som skærf, noget reb som bælte, eller et håndklæde om hovedet som turban.
- På et farvet stykke papir skriver du, "Forsvind! Vi var her først." På et andet stykke papir, "Nu er det vores tur, vores får skal også spise." Del børnene i to hold. Det ene hold er Abrams tjenestefolk, når du holder det ene papir op, skal de sige, "Forsvind! Vi var her først."
- Det andet hold er Lots tjenestefolk. Når du holder deres stykke papir op, skal de så råbe, "Nu er det vores tur, vores får skal også spise." Øv jer en gang eller to.
- Hvis du ikke har fundet to voksne eller ældre børn til at spille Abram og Lot, skal du tilpasse historien lidt undervejs.

**Oplæser:**

Det her er Abram. Det her er Lot. De er begge meget rige. De ejer begge en masse får og geder og andre slags dyr. Abram og Lot er i familie med hinanden, Abram er Lots onkel – og Lot er Abrams nevø. Abram har ikke selv nogen børn, så han behandler Lot som en slags søn eller bror. Lot har boet sammen med Abram i lang tid. De tog begge fra Ur, da Gud bad Abram om at rejse et nyt sted hen. De rejste sammen i lang tid – hele vejen til Kana'an, så til Egypten, og så tilbage til Kana'an igen. Nu synes de snart, at de vil holde sig i ro og finde et sted at bo.

Abram og Lot holder af hinanden. De har det fint sammen. Men, der sker noget! *(Ræk skiftevis de to stykker papir i vejret, så børnene råber ad hinanden.)*

Abram har ikke bare mange dyr, han har også mange tjenestefolk. *(Ræk Abram-papiret op.)* Og Lot havde også både mange dyr og mange tjenestefolk. *(Og ræk så Lot-papiret op.)* Begge hold tjenestefolk har til opgave at tage dyrene ud på græs og passe på dem. Dyrene spiser alt græsset op, og der er ikke plads ved bækken, til at de alle kan få noget at drikke. Så begynder Abrams og Lots tjenestefolk at skændes. *(Ræk begge stykker papir i vejret.)* Og de løber hen til deres herrer for at fortælle alle de dårlige ting, om de andre tjenestefolk. *(Hvis du har skuespillere med, kan børnene løbe hen til dem og klage deres nød.)*

Det her går aldrig, vel? Det kan Abram godt se. Han ved, at det er tid til, at han og Lot skal gå hver sin vej, med deres dyr og familier. Abram er ældre end Lot, og Lot blev rig, fordi han boede sammem med Abram. Gud havde også lovet, at Abram skulle få Kana'ans land, ikke at Lot skulle. Så det er altså Abram, der har ret til at bestemme, hvilken del af landet han vil være på – og så burde Lot bare være tilfreds med det, der er til overs. Det ved Abram godt. Men Abram er et kærligt menneske, og kærlige mennesker sætter andre foran sig selv.

Derfor tager Abram Lot til side og siger til ham *(hvis du har skuespillere, så lad dem tale)*: "Lot, der må ikke være splid mellem dig og mig. Kig dig omkring, og vælg det stykke land, hvor du og din familie, og dine får, skal bo."

Lot kiggede rundt. Dérovre, til venstre, så landet godt ud. Der var gode græsmarker til hans får og geder. Det ville være et dejligt sted at bo. Men ovre til højre så det endnu bedre ud! Der var græsset så grønt og smukt. Der var en flod, så alle kunne få nok at drikke. Det var et utroligt godt



stykke land. Så Lot valgte at gå til højre, og han tog sine tjenestefolk og dyr med sig. Abram tog så det, der var tilbage. Og nu var der ikke mere splid, fordi Abram var en kærlig onkel og lod Lot vælge først.

### **Tilbage melding**

Giv dem tid til at svare, når du spørger: **Hvem gjorde det gode i denne historie? Hvad kunne der mon have sket, hvis Abram havde valgt først? Hvordan ville du have følt det, hvis du havde været Lot? Eller Abram?**  
**Husk:**

**Guds børn tænker ikke først på sig selv.**

### **Bibelhistorien**

Slå op i Bibelen til 1 Mos 13 og vis det til børnene. Sig: **Vores historie i dag kommer fra dette sted i Bibelen.** Peg på nogle vers, idet du læser dem højt. Vær sikker på at børnene forstår, at historien står i Bibelen.

### **Medbring:**

- Bibler

Spørg: **Hvorfor skændtes tjenestefolkene? Hvad gjorde Abram og Lot ved det? Hvordan løser I skænderier hjemme hos jer**

### **Huskeverset**

Peg på 1 Mos 13,8 og sig: **Her står dagens huskevers i Guds ord, Bibelen.** Peg på hvert ord, mens du læser dem op. Lær børnene verset med disse fagter:

**Der må**

Åbn armene som en omfavelse.

**ikke være splid**

Ryst på hovedet.

**mellem dig og mig.**  
**1 Mos 13,8**

Lav knytnæver som en boksekamp.

Peg på den anden.

Peg på dig selv.

Luk håndfladerne sammen og åbn dem igen som en bog.

### **Noter**

## 3

**Forstå bibelhistorien****Du har ret**

**Sig:** Nu skal vi lave en spørgekonekurrence. Jeg vælger en, som skal komme herop og svare på spørgsmål. Når han kommer med det rigtige svar, ringer jeg med klokken, og så skal alle råbe: "Du har ret!" Øv jer på at råbe det. Kald det første barn hen til dig, og sig: **Du har en ven med hjemme for at lege, og din mor kommer med noget lækkert til jer at spise. Der er en småkage til hver – og den ene er lidt større end den anden. Hvem skal vælge først?** Det kan være, du skal hjælpe barnet med at sige, at det er vennen, der først skal vælge. Når han svarer rigtigt, skal du ringe med klokken og få klassen til at råbe, "Du har ret!". Tag børnene op på tur. Forslag til spørgsmål:

To børn der begge vil:

- sidde på forsædet
- lege med det samme stykke legetøj
- bruge den samme kop
- give far et knus
- spille klaver
- se fjernsyn
- sidde på en bestemt plads ved bordet
- vælge en historie
- snakke med bedstemor i telefonen

Giv børnene tid til at svare på disse spørgsmål: **Er det altid let at lade andre komme først til? Ligesom Abram kan vi prøve at finde på måder, hvor vi kan lade andre vælge før os.**

**Guds børn tænker ikke først på sig selv.**

**Sig det med mig.**

**Medbring:**

- En klokke eller andet med en ding-lyd

## 4

**Brug bibelhistorien****Du er nummer et**

Del kopierne af ettallet på s. 146 ud. Bed hvert barn om at tænke på en, som de kan give "det at være først". Hjælp børnene med at skrive personens navn på tallet. Lad børnene farve tallet eller pynte det med glimmer og andre pynteting. Sig: **I kan give ettallet til en, I selv vælger, og fortælle dem, at I sætter dem foran jer selv, så de bliver nummer et – ligesom Abram gjorde.**

**Tilbage melding**

Giv børnene tid til at svare på disse spørgsmål: **Hvordan tror I, at folk kommer til at have det, når de ved, at I sætter dem først? Hvordan tror I, I selv kommer til at have det? Husk:**

**Guds børn tænker ikke først på sig selv.**

**Sig det med mig en til gang.**

**Medbring:**

- Kopier af ettallet på side 146.
- Tegneredskaber
- Evt. glitter/pynteting
- Evt. lim

**Afslutning**

Bed Gud, om at han må hjælpe jer til at huske at sætte andre først, i ugen der kommer.

# Lot vælger først

## Ugens tekst og referencer

1 Mos 13

*Patriarker og Profeter, s. 66-67.*

## Huskevers

"Der må ikke være splid mellem dig og mig" (1 Mos 13,8)

## Tema

Guds børn tænker ikke først på sig selv.

*Når du leger med andre, deler du så med dem? Lader du dem vælge først? Det gjorde Abram. Han lod Lot komme først til.*

Abram kunne høre høje sure stemmer i det fjerne. Han kiggede på sin kone, Saraj. "Det er nok hyrderne igen," sagde han og sukkede. "Nu er de oppe at skændes igen."

Abram gik ud i det varme solskin. "Herre Abram, Herre Abram!" Der var mange af Abrams hyrder, der kom løbende hen til ham, mens de råbte på ham.

"Hvad er der nu galt?" spurgte Abram. "Herre," sagde den ene hyrde, "vi skulle til at lede fårene hen til et nyt sted at græsse her til morgen, men din nevø Lots hyrder fulgte efter os hele tiden. Hver gang vi fandt et godt sted til fårene, skræmte de dem væk, ved at kaste kæppe og sten efter dem." Abram lukkede øjnene. Han ville sådan ønske, at problemet bare kunne forsvinde. Men han vidste, at det ikke var så let. Både han og Lot var meget rige nu, og havde en masse geder og får. Deres tjenestefolk havde i lang tid været oppe at skændes om vandhullerne og græsgangene. Nu var det snart tid til, at få gjort en ende på det.

"Jeg skal nok tage mig af det," sagde Abram til sine tjenestefolk, og gik hen for at besøge Lot i hans telt.

"Onkel!" sagde Lot, da han så Abram. "Det er godt at se dig. Hvad laver du henne hos mig her midt på dagen?"

"Kom og gå en tur med mig," svarede Abram, "jeg vil gerne vise dig noget."

Først gik de to op ad en bakke. Fra den kunne de se hele dalen foran sig.

"Lot, vores tjenestefolk slås om græsgangene og vandhullerne," sagde Abram. "Det her område er ikke stort nok til alle vores dyr. Der må ikke være splid mellem

dig og mig, det er på tide at vi skal dele os."

Lot nikkede. Han vidste, at hans onkel havde ret.

Abrams øjne kiggede rundt på alt det land, som Gud havde lovet ham. "Du må selv vælge, hvor du vil bo. Vil du til venstre, går jeg til højre, og vil du til højre, går jeg til venstre."

Lot kiggede sig omkring. Til venstre kunne han se noget land, der så rigtig godt ud. Der

var gode græsmarker til hans får og geder. Det ville være et godt sted at bo. Men ovre til højre så det endnu bedre ud! Der var græsset så grønt og smukt. Der var en flod, så alle kunne få nok at drikke. Det ville være et rigtig dejligt sted at bo!

"Jeg går til højre," sagde Lot.

"Godt så," sagde Abram. "Så går jeg til venstre."

Abram fulgte Lot tilbage til hans telt og gik så hjem til sig selv. "Saraj," kaldte han, "vi skal til at pakke sammen. Nu fortsætter skænderierne mellem tjenestefolkene ikke ret meget længere. Vi skal til at flytte."

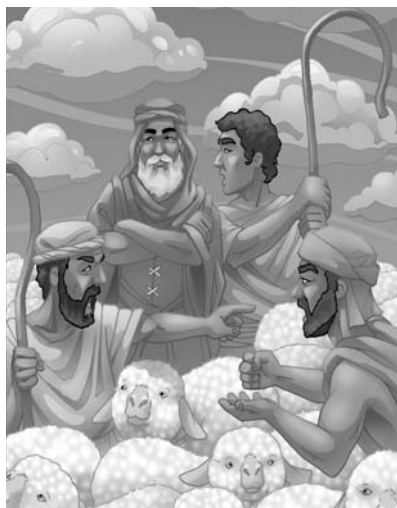

# Leg og lær

## Sabbat

- Hjælp dit barn med at give ettallet, han/hun lavede i bibelklubben/sabbatskolen til den person, han/hun gerne vil sætte først i løbet af denne uge. (Du kan også lavet et selv, ved at lave et stort ettal af papir, skrive personens navn på og pynte det sammen med dit barn.) Bed Gud om, at han vil hjælpe barnet med at huske, at sætte andre foran sig selv.
- Gå igennem huskeverset med de bevægelser, barnet lærte i bibelklubben/sabbatskolen.



- Gå en tur sammen. Tal om højre og venstre. Lad barnet bestemme, om I skal gå til højre eller venstre nogle steder på turen. Fortæl barnet om nogle højre/venstre-ting, det skal gøre (række højre arm i vejret, trampe med venstre fod, røre højre øje osv.) Husk, da Lot gik til højre, gik Abram til venstre.

## Onsdag

- Hjælp barnet med at sige: "Jeg elsker dig", på en hemmelig måde, til en anden, – nemlig ved at lade den anden vælge først. Måske hvilket spil, der skal spilles. Måske en bog, der skal læses. Ved at være kærlige, er vi som Abram og Jesus.

## Torsdag

- Skab en situation, hvor dit barn får mulighed for at dele. Barnet kan bede en ven om at komme over og lege, eller noget godt at spise, til en anden person. Syng en "delesang" og tak Gud for at have noget at dele med andre.

## Fredag

- Når I holder andagt, så bed barnet om at fortælle historien om Abram og Lot. Spis noget, der har forskellig størrelse, så barnet kan lade andre vælge det største stykke. Syng en "delesang". Bed om, at barnet altid må sætte andre først.

## Søndag

- Læs sammen bibelhistorien fra 1 Mos 13,2 og 5-11. (Du kan også læse begyndelsen af kapitel 12 i Patriarker og Profeter.) Spørg: Hvordan satte Abram Lot først? Hvordan tror du, Abram havde det, da han lod Lot vælge først? Hvordan tror du Lot havde det, da hans onkel bad ham vælge først? Hvordan kan du vælge ligesom Abram?

- Tak Gud for kærlige og omsorgsfulde familier.

## Mandag

- Lav en fåremaske af en paptallerken. Skær øjnene ud og lav mund, ører og noget vat. Lad barnet have masken på, og syng en sang om får. Tak Gud for dyrene.

## Tirsdag

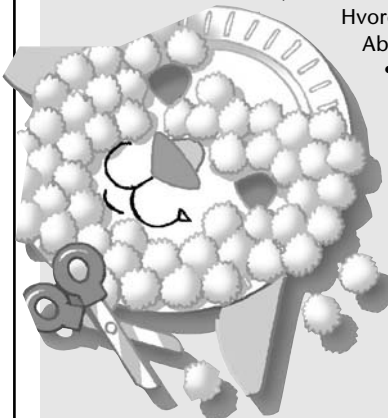



## Abram kommer til hjælp

### Ugens tekst og referencer:

1 Mos 14, *Patriarker og Profeter*, s. 66-68.

### Huskevers:

"Jeg vil ikke have noget af dit"  
(1 Mos 14,23)

### Hovedformålet er, at børnene...

**Ved**, at Abram hjalp andre, uden at få noget for det.

**Føler** glæden ved at hjælpe andre.

**Viser** det, ved at hjælpe andre uden at få noget for det.

### Tema:

Vi hjælper andre fordi vi holder af dem.

## Parat til at undervise

### Bibelhistorien kort fortalt

Da Abram hørte, at Lot og andre fra Sodoma var taget til fange, forberedte han sammen med tre andre et angreb. Han ville overraske dem og skræmme dem væk. De befriede fangerne og bragte alle de ting, der var blevet stjålet, tilbage. På vejen tilbage møder Abram Melkisedek. Melkisedek var konge i Salem og en Guds præst. Abram giver en tiendedel af alt, der blev taget, tilbage til Melkisedek og afleverer resten til Sodomas konge. Han tog ikke imod nogen belønning. Han spørger

kun om en belønning for de tre, der har hjulpet ham.

### ***Dette er en lektie om fællesskab***

Abram var villig til at redde hans slægtninge og naboer. Han gjorde det, fordi han holdt af dem. Abram gav en tiendedel til Melkisedek og gav resten tilbage til Sodomas konge. Han nægtede at få noget for det. Også børn kan hjælpe andre, uden at de forventer, at få noget for det.

<b>Programoversigt</b>			
<b>Program</b>	<b>Minutter</b>	<b>Aktiviteter</b>	<b>Materialer</b>
			Velkomst
1			
Leg og lær aktiviteter	max 10 min.	A. Hjælpe med et smil  B. At give gaver  C. Find mønter	forskellige enkle genstande, så som legetøj, tøj, krus, tallerken, tomme kasser m.m, indkøbspose skotøjsæske pakket ind som gave, en lille gave til hvert barn 10 ens mønter eller leglegetøjsmønter
*			
Sang og bøn	max 10 min.	*Sang og bøn kan bruges når som helst i programmet	
2			
Bibelhistorie	max 20 min.	Oplev historien	mønterne fra aktivitet C, 10 madvarer (kartofler, hårdkogt æg, en pose ris, frugt osv.), 10 plastikkrus, evt. sølvpapir eller gyldent papir, papir-indkøbsposer eller sorte affaldssække, evt. udklædningstøj
		Huskevers	lille pose med bønner, lille bold eller bamse, musik
3			
Forstå bibelhistorien	max 15 min.	Tænk over det	2 stykker papir eller karton, malertape
4			
Brug bibelhistorien	max 15 min.	Hjælpe med et smil	cirkler af karton, maleudstyr, sakse, lim, hobbypinde

### Til læreren

"Efter almindelig krigsskik tilhørte byttet sejrherrene; men Abram havde ikke foretaget dette felttog, for at skaffe sig vinding. Han afslog at benytte sig af andres ulykke, og foreslog blot, at hans forbunds-fæller skulle have den del, som de havde krav på.

Kun få ville have vist sig så ædelmodige som Abram, hvis de blev stillet på en sådan prøve. Kun få ville have modstået fristel-

sen, til at sikre sig så rigt et bytte. Hans eksempel er en irettesættelse til egenkærlige, beregnende mennesker. Abram tog hensyn til retfærdighed og menneskelighed. Hans opførsel illustrerer den inspire-rede leveregel: 'Du skal elske din næste som dig selv.' 3 Mos 19,18" (*Patriarker og Profeter, side 68*)

### Forslag til dekoration

Se uge 9

# Hvordan du underviser

## Velkomst

Byd børnene velkommen ved døren. Spørg hvordan deres uge er gået – hvad de er glade for/ kede af. Spørg dem, om der er noget, de har spekuleret på fra sidste uges historie. Sæt dem i gang med den leg og lær aktivitet, som du har valgt.

## 1

## Leg og lær aktiviteter

Vælg den eller de aktiviteter, der passer bedst til børnenes alder og modenhed.

### Medbring:

- Forskellige genstande, så som legetøj, tøj, krus, tallerken, tomme kasser m.m.
- Indkøbspose

### A. Hjælpe med et smil

Læg de forskellige genstande i indkøbsposen

**Sig: I min pose er der forskellige ting, som børn kan bruge til at hjælpe andre. Jeg vil spørge et barn, der sidder helt stille, om at komme op til mig, og give mig en af de ting, jeg har i posen. Vi vil tale om, hvordan disse ting kan bruges til hjælpe andre med.**

Inviter et barn til at give dig noget fra indkøbsposen. Spørg de andre børn, hvad det er, og hvordan man kan bruge det til at hjælpe andre. (Forslag: at rydde op, at dele legetøj, at hjælpe med opvasken, at lægge tøj på plads, at tage fra bordet, at hjælpe med at tømme opvaskmaskinen m.m.)

### Tilbage melding

Giv børnene tid til at svare på disse spørgsmål: **Hvordan kan I hjælpe andre? Hvorfor ønsker Gud, at vi skal hjælpe andre?** (For at vise dem, at vi holder af dem. Gud vil vise dem hans kærlighed igennem os.) **Vores historie i dag handler om en mand, der hjalp andre, fordi han holdt af dem. Vores emne i dag er:**

**Vi hjælper andre fordi vi holder af dem**

**Sig det med mig.**

### Medbring:

- Tom skotøjsæske
- Indpakningspapir
- En lille gave til hvert barn

### B. At give gaver

Indpak låget og selve skotøjsæskene hver for sig. Læg alle de små gaver i æsken. Vis børnene gaveæskene. Spørg: **Hvor mange af jer har haft fødselsdag? Fik I nogen gaver? Hvad har I fået? Hvem gav jer gaverne?** (Forældre, bedsteforældre m.m.) **Hvorfor fik I gaverne?** (Fordi de elsker os, holder af os, vil at vi skal være glæde osv.) **Da I fik gaverne, havde I så også en gave til dem, der gav jer en gave?** (Nej.) **Hvorfor ikke? Når man giver gaver, så forventer man ikke, at man også får en gave. Man giver, fordi man holder af en person. Viste I, at I kan give nogle gode gaver til jeres familie og venner hver dag? Hvad slags gaver kan I give, for at gøre andre mennesker glade? Tænk over det, mens jeg sender gaveæskene rundt.**

**Tilbage melding**

Giv børnene tid til at svare på disse spørgsmål: **Hvad slags gaver kan I give til andre?** (Kom med nogle forslag for at sætte børnene i gang. Du kan give et knus, et smil, være venlig mod andre, dele, samle legetøj eller tøj sammen, rydde af bordet, hjælpe med at tømme opvaskmaskinen osv.) Sig: **Der findes mange gaver, som vi kan give til andre. Du kan give disse gaver, fordi du holder af dem, og ikke fordi du vil få noget for det. Hvorfor hjælper vi andre?**

**Vi hjælper andre fordi vi holder af dem**

**C. Find mønter**

Hvis mønter eller legetøjsmønter ikke er ved hånden, kan du også bruge små glaskugler, muslinger eller bønner, og sige til børnene, at I leger, at det er penge. Hvis du har en stor gruppe, skal du gemme 10 mønter for hver 5-6 børn.

Gem på forhånd mønterne i rummet. Sig: **Jeg har gemt 10 mønter i rummet i dag. Kan I finde dem for mig?** Lad børnene finde mønterne og bringe dem til dig. Tak hvert barn for mønterne, men giv dem ikke en belønning.

**Tilbage melding**

Giv børnene tid til at svare på disse spørgsmål: **Hvis I havde fundet alle disse penge, og fundet ud af, hvem de tilhørte, hvad ville I have gjort?** (Give dem tilbage.) **Ville I have forventet en belønning for noget, der tilhørte nogen anden?** (Nej.) **Dagens bibelhistorie er om en mand, der havde fundet noget, der tilhørte nogen andre. Han gav alt tilbage og forventede ingen belønning. Gud vil, at vi gør det samme. Tænk over det.**

**Vi hjælper andre fordi vi holder af dem**

**Medbring:**

- 10 ens mønter eller legetøjsmønter

**Noter**





## Sang og bøn

### Fællesskab

Fortæl om børnenes glæder og sorger (hvad de har været glade for eller kede af) ud fra det de fortalte, da de kom (det som er passende). Byd gæsterne specielt velkommen og introducer dem ved navn. Husk at bemærke, hvis nogen har haft fødselsdag i ugens løb.

### Sangforslag

*Jeg er med jer alle dage* – (Syng med, nr 180)  
*Søg først Guds rige* – (Syng med, nr 118)  
*Om jeg er lille eller stor* – (Syng og mal, nr 46)  
*Jesus er min bedste ven* – (Syng og mal, nr 31)  
*Over bjerge, gennem dale, vil jeg følge, når Jesus kalde mig*  
*Jeg har besluttet, at følge Jesus.*

### Mission

Brug missionsberetningen fra Børnenes missionshistorie.

### Kollekt

Sig: **Vores gaver bruges til, at drenge og piger lærer Gud at kende. Hvorfor gør vi det? Fordi vi holder af dem.**

### Bøn

Brug evt. bønneteringen fra lektie 9, for at bestemme, hvilke personer eller projekter, I vil bede for, på en særlig måde.

*(\*Sang og bøn kan bruges når som helst i programmet)*

## 2

## Bibelhistorien

### Oplev bibelhistorien

Put stanniolpapir eller guld papir omkring plastik krusene så de ligner sølv eller guld skatte. (Valgfri)

### Personer:

Den følgende historie har mange personer. Alle børnene kan være med. Du kan forenkle historien, så den passer til mindre grupper, ved at springe over nogle af personerne. Du skal bruge Abram og en

fortæller og måske nogle af de følgende personer:

- Fortæller
- Abram
- Lot
- Andre af Lots slægtninge og venner
- Fire fjendekonger (større børn)
- Fem små konger (en af dem er Sodomas konge) (mindre børn)
- Melkisedek
- Abrams soldater

**Udklædning:**

Noget udklædningstøj til hvert barn fx: en for stor t-shirt eller lagen som kåbe, et håndklæde som skærf, noget reb som bælte, eller et håndklæde om hovedet som turban.

**Forberedelser:**

Fordel rollerne. Vælg de fire største børn til at være de fire fjendekonger. Vælg fem af de mindste børn til at være de små konger. Placer Lot og hans slægtninge og alle madvarer, penge og skatte i den ene side af rummet eller i det ene hjørne. Placer de fem konger foran dem, for at bevogte dem. Placer de fire fjendekonger i modsatte side eller modsatte hjørne af rummet.

**Fortæller:** Lot, Abrams nevø, boede i byen Sodoma. Byen havde en konge. (*Peg på en af de fem små konger.*) Byen Sodoma havde også fire nabobyer. Hver af dem havde også en konge. (*Peg på de andre fire små konger.*) Der var fem byer med hver sin konge. I nærheden var der fire andre byer med hver deres konge. De kunne ikke lide hinanden. De var deres fjender. De fem konger besluttede at føre krig mod de fire konger. (*Lad de fire konger og de fem konger fra hver deres side komme til midten af rummet.*) Men de fire konger var stærkere end de fem konger. De fem konger var nødt til at flygte. (*Lad de fem konger sætte sig ned på gulvet.*) De fire konger indtog byerne og tog alle madvarer, penge og skatte med sig. (*Placer de fire konger foran Lot og hans slægtninge med alle deres ting, som de havde stået.*)

Men en person klarede at løbe væk (*Lad en af fangerne løbe til Abram.*) Han løb hen og fortalte Abram: "Din nevø Lot og alle de andre folk blev taget til fange. Kan du ikke komme og hjælpe dem?" Abram samlede nogle soldater sammen. Også tre af hans naboer og deres mænd hjalp ham. De gik imod de fire fjendekonger. (*Lad soldater stå bagved Abram.*)

Abram ventede til det blev mørkt, så gik

han til angreb. Han overraskede dem og skræmte dem væk. (*De fire fjende konger skal sætte sig ned på gulvet.*)

Abram samlede alle fanger sammen og alt, hvad de havde stjålet og bragte det hjem. (*Lad Abram og hans soldater samle alle de stjålne ting sammen. Lad alle soldater og de folk, der blev taget til fange gå med Abram igennem rummet.*) På vejen hjem mødte Abram Melkisedek. Melkisedek var Salems konge. Han var også Guds præst. Melkisedek havde en gæst hos sig. Det var kongen af Sodoma, som var løbet bort fra de fire fjendekonger. (*Lad Melkisedek og Sodomias konge træde frem.*)

Melkisedek velsignede Abram og sagde, "Gud den Almægtige gav dig sejr over dine fjender." (*Lad Melkisedek gentage ordene.*) Derpå gav Abram Melkisedek en tiendedel af alt det, der blev samlet sammen fra fjenderne. Han gjorde det, for at sige Gud tak for sejren. Vi kalder det tiende, når vi giver en tiendedel af alt, hvad vi tjener, til Gud. (*Lad Abrams soldater lægge de forskellige ting i bunker af 10 stk. Lad derefter Abraham tage en ting fra hver bunke og give det til Melkisedek.*)

Sodomias konge sagde til Abram, "Giv mig mine folk tilbage, resten kan du beholde." (*Lad Sodomias konge gentage ordene.*)

Men Abram sagde: "Jeg vil ikke modtage noget, som ikke tilhører mig." (*Lad Abram gentage ordene.*)

Abram tog ingenting fra Sodomias konge, med undtagelse af det, som hans soldater allerede havde spist. Desuden fik de tre mænd, der hjalp Abram, en belønning for deres hjælp. Men Abram tog ikke noget til sig selv.

Sodomias konge tog alle sine folk og alle ting, med undtagelse af den tiendedel, som Melkisedek fik, og gik hjem. (*Lad Abram give alle de stjålne ting til Sodomias konge. Lad Sodomias konge lede sine folk hjem.*)

**Medbring:**

- Mønterne fra aktivitet C
- 10 madvarer (kartofler, hårdkogt æg, en pose ris, frugt osv.)
- 10 plastikkrus
- Sølvpapir eller gyldent papir (valgfrit)
- Papir-indkøbsposer eller sorte affalds-sække
- Udklædnings-tøj fra Bibelens tid (valgfrit)

**Tilbage melding:**

Giv børnene tid til at svare på disse spørgsmåle: **Hvad skete der, da de fem små konger kæmpede imod de fire fjendekonger?** (De fire konger vandt. De tog Lot og hans folk til fange. De fem små konger løb væk.) **Hvad gjorde Abram for at hjælpe sin nevø, Lot?** (Han samlede nogle soldater sammen og jagede de fire konger væk. Han overraskede dem om natten osv.) **Hvem har egentlig vundet kampen for Abram?** (Gud.) **Hvordan ved vi det?** (Melkisedek fortalte om det i sin velsignelse.) **Hvorfor gav Abram en tiendedel til Melkisedek?** (Han var taknemmelig for, at Gud var med ham og havde hjulpet ham med at befri fangerne.) **Hvad kalder vi en tiendedel i dag?** (Tiende.) **Vi giver idag stadigvæk en tiendedel tilbage til Gud. Hvorfor gør vi det?** (Gud velsigner os stadigvæk. Vi har mad og tøj. Han hjælper os med mange ting mm.) **Hvad valgte Abram at beholde for sig selv?** (Ingenting.) **Hvad skulle Sodomas konger gøre?** (Give en del til de tre mænd, der hjalp Abraham.) **Hvem tænkte Abram på?** (Lot, hans slægtninge og venner, soldaterne.) **Hvorfor tror I, at Abram hjalp Lot og de andre, uden at ville have noget for det?** (Han holdt meget af dem og elskede dem.) **Ligesom Abram, skal vi hjælpe andre fordi vi holder af dem.**

**Vi hjælper andre fordi vi holder af dem.**

**Medbring:**

- Bibelen

**Bibelhistorien**

Slå op i Bibelen til 1 Mos 14. Peg på kapitlet og sig: Her i Bibelen, i Guds ord, finder vi dagens historie. Læs nogle enkelte vers fra kapitlet højt, gengiv dem frit hvis nødvendigt. Spørg: **Hvem blev taget til fange af fjenderne?** (Lot.) **Hvem kom og hjalp dem?** (Abram.) **Hvad forlangte Abram for at hjælpe**

**Lot og hans slægtninge og venner?**

(Ingenting.) **Hvorfor?** (Han elskede sin familie; han ville ikke have betaling for at hjælpe.) **Ligesom Abram, vil vi hjælpe andre fordi vi holder af dem.**

**Huskevers:****Medbring:**

- Bibelen
- Lille pose med bønner, lille bold eller bamse (noget som børnene hurtigt kan give videre)
- En pianist eller en båndoptager/cd-afspiller

Åben jeres Bibel til 1 Mos 14,23 og sig: **Her i Bibelen, Guds ord, finder vi huskeverset for i dag.**

("Jeg vil ikke have noget af dit")

Læs verset højt og lær børnene det ved hjælp af følgende aktivitet.

Lad børnene stå i en rundkreds. Giv posen med bønnerne til et barn. Musikken begynder at spille. Det første barn giver posen til det næste barn på dets højre side og siger det første ord af huskeverset. Det andet barn siger det andet ord i huskeverset mens hun giver posen videre osv. Fortsæt indtil alle kender verset. Stop musikken. Barnet, som holder posen i hænderne går ud. Fortsæt indtil kun et barn er tilbage. For at afslutte legen siger alle børn huskeverset i kor.

## 3

**Forstå bibelhistorien****Brug bibelhistorien**

Skriv A på det ene stykke papir og B på det andet (eller brug forskellige farver karton) og hæng papir A op på en væg og papir B på den modsatte væg.

Den ene væg er væg A, den anden er væg B. Børn, der tror, at det første svar i de følgende spørgsmål er det rigtige svar, går til væg A. Børn, der tror, at svar nr. 2 er rigtigt, går til væg B.

Læs følgende for børnene. Hver har to mulige svar.

**A. Mor spørger Jonatan om at hjælpe med at dække bordet. Jonatan har virkelig lyst til et stykke slik. Skulle Jonatan sige, "Hvis jeg hjælper med at dække bordet, må jeg så få slik til dessert?" Eller skulle han bare sige, "Ja, mor"?**

**B. Sara og hendes mor går tur igennem parken. Sara ser noget på vejen og samler det op. Det er en pengepung. Hun og hendes mor kikker i pungen og finder ejerens navn og telefonnummer. Der er også en hel**

**masse penge i pungen. Da de kommer hjem, ringer mor til manden, der tabte pungen. Han siger, at hvis I giver den tilbage, skal han nok give jer findeløn. Skulle Sara og hendes mor sige: "Hvor meget vil du give os?" eller "vi behøver ikke penge. Vi vil bare gerne at du får din pengepung tilbage."?**

**C. Silas har lige fået et nyt computerspil til sin fødselsdag. Hans lillesøster Anne spørger Silas, om hun også må spille. Silas husker, at Anne fik et computerspil sidste jul, som han ikke måtte låne. Skulle Silas sige, "Ja, du må også få en tur?" eller: "Du må gerne spille med mit spil, hvis jeg må spille med dit spil, som du fik sidste jul?"**

**Tilbage melding**

Giv børnene tid til at svare på disse spørgsmål: **Hjælper vi andre fordi vi får noget for det? (Nej.) Hvorfor hjælper vi andre?**

**Medbring:**

- 2 stykker papir eller karton (forskelligfarvet)
- Malertape

## 4

**Brug bibelhistorien****Hjælp med et smil**

Hav på forhånd skåret cirkler ud af karton på størrelse med en tallerken. Giv hvert barn en cirkel og noget at male eller farvelægge med. Lad børnene male et glad ansigt og farvelægge det. Hjælp dem med at lime deres ansigt på en blomsterpind.

**Tilbage melding**

Sig: **I har malet nogle dejlige, glade ansigter. Tænk på nogen du gerne vil**

**hjælpe. Tag jeres ansigt med hjem, og fortæl en person om Abram, hvordan han hjalp Lot og Sodomas konge uden at ville have noget for det. Hvis du gerne vil hjælpe den person, så spørg, hvordan du kan hjælpe. Hjælp uden at forvente noget for det. Vi hjælper nemlig andre fordi vi holder af dem.**

**Sig det en gang til i kor:**

**Medbring:**

- Runde skiver, skåret ud af karton på størrelse med en tallerken.
- Maleudstyr
- Lim
- Blomsterpinde

**Afslutning**

Bed til Gud om, at børnene måtte huske at hjælpe andre, uden at forvente en belønning, men at de gør det af kærlighed, fordi de holder af dem.

# Abram kommer til hjælp

## Ugens tekst og referencer

1 Mos 14

*Patriarker og Profeter, s. 66-68*

## Huskevers

"Jeg vil ikke have noget af dit"  
(1 Mos 14,23)

## Tema

Vi hjælper andre fordi vi holder af dem.

Abram sad ved døren og glædede sig over den forfriskende brise. Pludselig rejste han sig, og skyggede for solen med hånden, da solen blændede ham. Han kunne se en mand komme løbende hen til ham. Abram gik ham i møde.

"Abram", sagde manden helt forpustet. "Der har været et stort slag. Sodomas konge, sammen med fire andre konger gik i krig mod deres fjender." Manden tog endnu en dyb indåndning.

Abram så bekymret ud. Hans nevø Lot boede i Sodoma. "Hvad skete der?" spurgte Abram.

"Sodomas konge og de andre fire konger har tabt kampen. Fjendekongerne indtog Sodoma. De tog alt med sig, madvarer, sølv, guld og alle menneskene. De tog også din nevø Lot og hans familie."

"Hvil dig her," sagde Abram. Han gik et stykke væk, for at være alene og bede til Gud, om hvad han skulle gøre. Kort tid efter samlede Abram sine soldater sammen og fortalte dem sin plan. Tre af Abrams naboer og deres mænd gik med ham. Snart havde de indhentet fjendekongerne og deres soldater. Men de ville ikke angribe med det samme. De ventede, til det blev mørkt. Midt om natten ville de overraske dem og skræmme dem bort.

Denne nat blev fjendekongerne og deres mænd overraskede. De blev så bange, at de løb væk. De havde ikke en gang tid til at tage noget af det, som de havde stjålet

med sig. Alt blev tilbage: madvarer, sølv, guld og alle dem, som de havde taget som fanger.

"Min onkel," råbte Lot, da han så Abram, "det er rigtig godt at se dig."

"Lad os gå hjem," sagde Abram. Folk samlede alt, hvad der var blevet stjålet, sammen og fulgte med Abram hjem. Abram havde vundet kampen. Egentlig havde han ret til at beholde alt det, som han havde vundet tilbage.

Da de kom i nærheden af Lots hjem, mødte de to mænd. Den ene var Meldisedek, som var konge over en by, der

hed Salem. Han var også præst for Gud. Han havde mad med til Abram og hans mænd. Han velsignede Abram og sagde, "Gud den Højeste, har givet fjenderne i din hånd."

Abram vidste, at det var Gud, der havde hjulpet ham i kampen, og givet ham sejr. Han var virkelig taknemmelig for det, Gud havde gjort, og gav ham en tiendedel af alt det, han havde samlet sammen i kampen. Denne tiende blev givet til Melkisedek, som var Guds præst i Salem.

Den anden person, som kom sammen med Melkisedek, for at møde Abram, var Sodomas konge. Han sagde til Abram: "Giv mig mit folk tilbage, resten kan du beholde."

Men Abram ville ikke beholde noget som helst. "Jeg kæmpede ikke fordi jeg



ville være rig," sagde han. "Jeg vil ikke beholde noget." Abram bad kun om de madvarer, hans soldater allerede havde spist og for en smule til hans tre naboer, som havde hjulpet ham. Abraham var glad for, at han kunne hjælpe, fordi han holdt af dem.

Vi kan også hjælpe andre af kærlighed.

# Leg og lær



## Lørdag

- Bed barnet om at give billedet af det glade ansigt, til den person, som barnet vil hjælpe. Aftal med dit barn, hvordan han/hun kan hjælpe denne person i denne uge. Opmunter barnet til at hjælpe uden at forvente noget for det.
- Gentag huskeverset sammen med barnet.

## Søndag

- Læs sammen med barnet hele beretningen fra 1 Mos 14,11-24. Spørg: Hvorfor gik Abram i krig? Hvem skulle egentlig have guld og sølv og dyrene? Hvorfor gav Abram en tiendedel til Melkisedek? Hvor meget beholdt Abram til sig selv? Hvorfor hjalp Abram andre?

## Mandag

- Hjælp dit barn med at tegne to ansigter på en hvid paptallerken, et glad ansigt på den ene side, og et surt ansigt på den anden side. Gentag beretningen og lad barnet hen ad vejen vise det ansigt, der passer til begivenhederne i beretningen.

Hvem var glad? Hvem var sur? Syng en glad sang før I beder sammen.

## Tirsdag

- Sørg for, at dit barn idag kan hjælpe nogle gange, uden at forvente en belønning. Lad barnet tænke på noget i hjemmet, hvor I hjælper hinanden, uden at I betaler hinanden for det. Syng en sang om at hjælpe andre.

## Onsdag

- Hjælp dit barn med idag at gøre noget for en ven eller en nabo, uden at forvente noget for det. Når barnet er færdigt, spørg så barnet, hvordan det føles at hjælpe andre, uden at få noget for det. Hvorfor hjælper vi andre? Hvem ligner vi, når vi hjælper andre, uden at vi får noget for det?

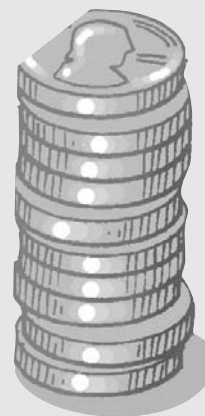

## Torsdag

- Lav forskellige bunker med 10 ting i – 10 mønter, 10 bønner, 10 stykker tøj osv. Hjælp barnet med at tage en ting fra hver, som skal være tiende. Lad barnet se på, når du udfylder din tiendekonvolut. Forklar barnet, at tiende er en tiendedel, som tilhører Gud.

## Fredag

- Brug familiemedlemmer til at lave et skuespil af historien fra Bibelen, eller dele af den. Begynd med Abram og Melkisedek, Sodomas konge, fjendekonger, Lot m.m. I kan også bruge tøjdyr som erstatning for personer. Syng en sang om at hjælpe andre. Tak Gud for mennesker, der hjælper andre.

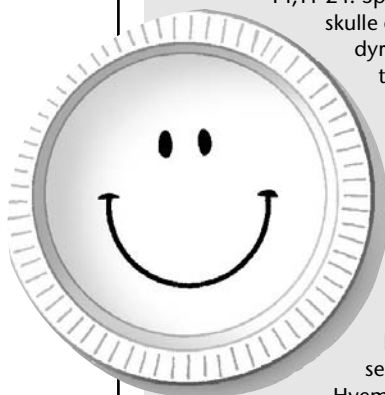



## Saras specielle baby

### Ugens tekst og referencer:

1 Mos 18,1-15; 21,1-7; *Patriarker og Profeter*, kap.13.

### Huskevers:

"Lad os elske hinanden, for kærligheden kommer fra Gud."

(1 Joh 4,7) – (*Bibelen på hverdagsdansk*)

### Hovedformålet er, at børnene...

**Ved**, at Gud holdt sit løfte til Sara og Abraham og gav dem en søn at elske og passe på.

**Føler** sig sikre på, at Gud ønsker, at alle i en familie skal elske hinanden og være lykkelige.

**Viser** det, ved at vise kærlighed til alle i familien.

### Tema:

Mennesker i kristne familier elsker hinanden.

## Parat til at undervise

### Bibelhistorien kort fortalt

Tre mænd besøger Abrahams hjem og fortæller Abraham og Sara, at Sara vil få en lille dreng "ved samme tid næste år." Sara ler, fordi hun synes, hun er for gammel til at føde en baby. Isak, den forjættede søn, blev født til Sara og Abraham, ligesom Gud havde sagt. Abraham og Sara elskede deres lille dreng. Dette er begyndelsen på den store familie, som Gud har lovet dem.

### **Dette er en historie om fællesskab**

Ligesom Abraham og Sara elskede deres

lille baby, Isak, sådan elsker familier i dag også hinanden, og de deler Guds velsignelser og deres glæde med deres venner. (*Se 1 Mos 21,6*)

### Til læreren

"Fra ethvert kristent hjem burde der skinne et helligt lys. Kærligheden bør give sig udslag i handling. Den bør gennemtrænge hele vor færden i hjemmet og vise sig ved betænksom venlighed og mild, uselvvisk høflighed. Der findes hjem, hvor dette princip gennemføres – hjem, hvor Gud tilbedes og den sande kærlighed hersker.





# Hvordan du underviser

## Velkomst

Byd børnene velkommen ved døren. Spørg hvordan deres uge er gået – hvad de er glade for/ kede af. Spørg dem, om der er noget, de har spekuleret på fra sidste uges historie. Sæt dem i gang med den leg og lær aktivitet, som du har valgt.

1

## Leg og lær aktiviteter

Vælg den eller de aktiviteter, der passer bedst til børnenes alder og modenhed.

### Medbring:

- Baby, mor, bedstemor

### A. Hvem er mor?

Inviter en mor med en baby, og også babyens bedstemor, til din sabbatsskole. Hvis bedstemoderen ikke kan komme, så inviter en anden ældre dame i din menighed. Bed bedstemoderen om at bære barnet ind i din sabbatsskole. Spørg børnene: **Hvem er mor til babyen?** Hvis de ikke ved det, så hjælp dem med at stille spørgsmål, så de kan finde ud af det. Lad børnene spørge, hvordan man passer en baby, lad dem komme tæt på og kikke på babyen, og forsigtig røre ved babyen. (Hvis moderen tillader det)

### Tilbage melding

Giv børnene tid til at svare på disse spørgsmål: **Hvorfor troede I, at \_\_\_\_\_ var babyens mor? Hvorfor troede I ikke, at \_\_\_\_\_ kunne være babyens mor? Vores bibelhistorie i dag handler om en dame, der fik en baby, da hun var ældre end \_\_\_\_\_. Det var en meget speciel baby, og hun elskede sin baby meget højt. Vores historie i dag vil hjælpe os, så vi ved at**

### Mennesker i kristne familier elsker hinanden

### Medbring:

- Babybilleder af børnene i din klasse
- Babybilleder af de voksne i din klasse

### B. Babybilleder

Hvis du ikke spurgte om det sidste sabbat, så ring hjem til dine elever, og bed forældrene om at bringe et babybillede af deres barn med i sabbatsskole. Bed de voksne om det samme.

Bland alle babybillederne og vis dem til børnene og se, om de kan finde ud af, hvem der er på billederne.

### Tilbage melding

Giv børnene tid til at svare på disse spørgsmål: **Var det nemt at se, hvem der var på billederne? Kunne I kende jeres venner? Hvem har en lillebror eller -søster? Kan du huske, da din bror eller søster blev født? Det er meget spændende, når der kommer en ny baby i familien. I dag skal vi**

**hører om en familie, som blev meget lykkelige, da de fik deres specielle baby. Hvorfor? Fordi**

**Mennesker i kristne familier elsker hinanden**

### **C. Baby-pusleting**

Læg baby tingene i en æske eller en pose. Bed børnene om at komme en ad gangen og tage noget ud af æsken. Tal om, hvad hver ting bruges til. Bed børnene fortælle, hvad deres baby søster eller bror hedder, og også navnene på andre babyer, som de kender.

### **Tilbage melding**

Giv børnene tid til at svare på disse spørgsmål: **Har din mor og far brugt nogen af disse ting til dig, da du var en baby? Tror du, de var spændte, da de fandt ud af, at du skulle komme? Hvordan forberedte de sig til din fødsel? Alle familier er meget spændte, når de venter en ny baby. De prøver at passe godt på deres baby, fordi**

**Mennesker i kristne familier elsker hinanden**

### **Medbring:**

- Pusleting til en baby
- En æske eller pose

## **Noter**



## Sang og bøn

### Fællesskab

Fortæl om børnenes glæder og sorger (hvad de har været glade for eller kede af) ud fra det de fortalte, da de kom (det som er passende). Byd gæsterne specielt velkommen og introducer dem ved navn. Husk at bemærke, hvis nogen har haft fødselsdag i ugens løb.

### Sangforslag

*Jeg er med jer alle dage* – (Syng med, nr 180)

*Søg først Guds rige* – (Syng med, nr 118)

*Om jeg er lille eller stor* – (Syng og mal, nr 46)

*Jesus er min bedste ven* – (Syng og mal, nr 31)

*Over bjerge, gennem dale, vil jeg følge, når Jesus kalde mig*

*Jeg har besluttet, at følge Jesus.*

*Med Jesus i familien* (Børnesange nr 83)

*Jesus elsker alle små* (Børnesange nr 34)

### Mission

Sig: **Vi har talt om babyer i dag. Det er ikke alle babyer, der har en mor og en far, der kan fortælle dem om Jesus. Men Jesus ønsker, at alle skal vide, hvor meget han elsker dem. I dag skal vi høre, hvordan \_\_\_\_\_ fandt ud af, hvor højt Jesus elsker os.**

Brug historien fra Børnenes missionshistorie eller en anden historie, som du har mulighed for at bruge. Sæt navnet ind på den person, som historien handler om.

### Kollekt

Sig: **Vores kollekt bliver brugt, så læger og sygeplejersker og præster og andre, kan fortælle andre mennesker om Jesus og hans store kærlighed til os.**

### Bøn

Når du beder, så tak Gud for alle de babyer, som børnene har nævnt. Opfordere de børn, der har en søster eller bror, til at takke Gud for deres søskende.

*(\*Sang og bøn kan bruges når som helst i programmet)*

## Noter

## 2

**Bibelhistorien****Oplev bibelhistorien****Medbring:**

- To stole
- Et tæppe
- Små stykker tørret frugt, kiks, osv.
- En bakke
- En babydukke, pakket ind i et tæppe
- Tøj fra Bibelens tid, til 2 voksne
- To voksne, en herre og en dame

**Personer**

- En ældre herre til at spille Abraham
- En ældre dame til at spille Sara

**Kulisse**

Lav et telt ved at sætte to stole ca. en meter fra hinanden. Stolesæderne skal vende udad. Læg et tæppe over, så det forestiller et telt. Lad Sara sidde inde i teltet, så børnene ikke

kan se hende.

Begynd med, at Abraham kommer ind med en bakke i hånden med små stykker frugt, brød, kiks osv. til børnene.

**Abraham:** God morgen. Jeg hedder Abraham. Tidligere hed jeg Abram, men Gud har givet mig et nyt navn. Velkommen til mit hjem. Her hvor jeg bor, byder vi altid vores gæster noget at spise. Har I lyst til et stykke frugt? (*Abraham inviterer børnene til at komme op og sidde tæt ved teltets indgang. Han giver dem frugt fra bakken.*)

Lad mig fortælle jer om nogle gæster, jeg har haft. Der var tre. Jeg sad en dag her og da jeg kikkede op, så stod de lige derover. (*Peg hen mod det sted, hvor de stod*) Jeg inviterede dem indenfor, så de kunne få noget at spise, og de sagde ja. Jeg hentede vand, så de kunne få vasket deres fødder. Min kone Sara og tjenestefolkene lavede maden, og jeg sad og snakkede med dem, mens de spiste.

Det var meget interessant at tale med dem. For ved I hvad? Sara, hun er gammel. Hun er 90 år. Vi har aldrig fået børn. Men en af gæsterne fortalte mig, at om et år, så skulle Sara få en søn. Sara hun lyttede inde i teltet, ligesom I lytter nu. Kom ud, Sara, og fortæl os, hvad der så skete.

**Sara:** (*kommer ud af teltet med babyduken i armene*) Ja, jeg var inde i teltet, ligesom min mand, Abraham, har fortalt, og Abraham snakkede med dem, mens de spiste. Jeg hørte, at den ene mand sagde, at om et år skulle jeg føde en baby. Jeg kunne ikke lade være med at le. Kik bare på mig! Jeg er 90 år! Jeg er alt for gammel til at få en baby.

Så spurgte manden, hvorfor jeg lo. "Er der noget, der er umuligt for Gud?" spurgte han. Jeg holdt meget hurtigt op med at le, for jeg vidste, at den mand måtte være Herren. Hvordan kunne han ellers vide, hvad jeg tænkte?

Nu var det sådan, at Guds løfte gik i opfyldelse, og vi fik en dejlig baby søn. Vi kaldte ham Isak, og navnet betyder "at le." Gud fik mig til at le, og denne specielle baby har bragt så megen glæde til vores hjem. Vi elsker ham meget højt. Abraham og jeg priser Gud, fordi han har været så god imod os.

### Mennesker i kristne familier elsker hinanden

**Tilbage melding**

Giv dem tid til at svare, når du spørger: **Hvad ville du tænke, hvis din bedstemor fortalte dig, at hun skulle have en baby? Hvordan havde Sara det, da hun fik at vide, at hun skulle have en baby? Hvorfor lo hun? Hvem var deres gæst? Hvordan vidste Sara det? Hvorfor kaldte Abraham og Sara deres søn for Isak? Ja, babyer gør os glade:**

**Brug bibelhistorien**

Åben din Bibel til 1 Mos 18. Peg på teksten og sig: **Her finder vi bibelhistorien for i dag.** Læs et par vers højt eller omskriv ordene, hvis det er nødvendigt. Spørg: **Hvor mange besøgende kom der til Abrahams telt? (Tre) Hvad gjorde Abraham og Sara for dem?**

**Medbring:**

- Bibel

(de inviterede dem til at hvile sig og få noget at spise) **Hvorfor lo Sara, da en af gæsterne sagde, at hun skulle få en baby?** (hun troede ikke på, at hun kunne få en baby, fordi hun var så gammel) **Hvilket navn fik deres baby? Hvorfor?** (Isak, som betyder latter. Han bragt dem megen glæde.) **Elsker forældre deres babyer?**

### Mennesker i kristne familier elsker hinanden

#### Huskeverset

"Lad os elske hinanden, for kærligheden kommer fra Gud." (1 Joh 4,7) (Bibelen på hverdagsdansk)

#### Medbring:

- Bibel

Slå op til 1 Joh 4,7 og sig: Her finder vi huskeverset i Bibelen, Guds ord. Læs teksten højt og få så børnene til at stå i en rundkreds. Brug de følgende fagter, for at lære dem verset:

#### Lad os elske

fold armene over brystet

#### Hinanden

læg en arm om barnet på hver side af dig

#### For kærligheden

fold armene over brystet

#### kommer fra Gud 1 Joh 4,7

peg opad  
lav en åben bog med hænderne

### Noter

## 3

**Forstå bibelhistorien**

Skriv i forvejen på sedlerne og læg dem i posen.

Skriv fx: laver mad til dig, hjælper dig med at bade, hjælper dig med at gøre rent på dit værelse, læser for dig, giver dig knus, binder dine snørebånd, fortæller dig om Jesus, giver dig kys, leger med dig.

**Sig: Abraham og Sara havde i lang tid ventet på at få en baby. Tror du, de elskede ham? Vores familier elsker også os. Her i min pose har jeg mange små stykker papir. Jeg har skrevet på dem, nogle af de ting, som familier gør for hinanden, for at vise, at de elsker hinanden. Nu vil jeg vælge et barn, der sidder stille, til at komme og tage et stykke papir op af min pose. Så hvisker jeg, hvad der står på sedlen, og så skal barnet**

**gøre det, der står på sedlen. Man må ikke sige noget, kun vise det ved at gøre det, der står på sedlen. Så skal vi se, om der er nogen af jer, der kan gætte hvad det er.** Vær opmærksom på, at nogle børn skal have en voksen til at hjælpe sig med dette.

**Medbring:**

- Små stykker papir
- En pose

**Tilbage melding**

Giv børnene tid til at svare på disse spørgsmål: **Hvem hjælper dig derhjemme? Hvem hjælper du? Hvordan har du det, når du har hjulpet nogen i din familie? Gud har givet os familier**

**Mennesker i kristne familier elsker hinanden**

**Sig det med mig.**

## 4

**Brug bibelhistorien****Børnenes bibelhistorie**

**Sig: Abraham og Sara takkede Gud for deres søn Isak. Lad os lave nogle takkekort til (mor, bedstemor, baby) som var sammen med os i begyndelsen af vores sabbatsskole.** (Hvis du ikke havde besøg af en baby med mor og bedstemor, så lad børnene lave takkekort til en person, der tager sig af dem.)

**Tilbage melding**

Giv børnene tid til at svare på disse spørgsmål: **Husk at give dit kort, til den person, som du vil takke. Er det rart**

**at give et takkekort til en, du holder af? Er det rart, hvis nogen siger tak til dig, fordi du har gjort noget for dem? Skal vi ikke, i denne uge, prøve at huske at sige tak til alle dem, der hjælper os? Husk at sige tak, til din familie, når de hjælper dig. Hvorfor? Fordi**

**Mennesker i kristne familier elsker hinanden**

**Medbring:**

- Tykt papir eller pap
- Tegneredskaber

**Afslutning**

Sig Gud tak, for hver enkelt i din familie. Sig tak, fordi Gud har givet os familier, der elsker os og hjælper os.

## B Ø R N E N E S B I B E L H I S T O R I E

## Saras specielle baby

**Ugens tekst og referencer**

1 Mos 18,1-15;  
21,1-7

*Patriarker og Profeter, kap.13.*

**Huskevers**

"Lad os elske hinanden, for kærligheden kommer fra Gud."

(1 Joh 4,7)

(Bibelen på hverdagsdansk)

**Tema**

Mennesker i kristne familier elsker hinanden.

*Kan du godt lide overraskelser? Dejlige overraskelser? Hvad er den bedste overraskelse, du har fået? Noget helt specielt. Noget, som du ikke vidste ville ske. Gud gav Abraham og Sara en helt speciel gave,.....og Sara lo!*

Abraham sad og hvilede sig i skyggen foran sit telt. Det var meget varmt, alt for varmt for en gammel mand som Abraham. Han lænede sig tilbage og kikkede på sletterne med græs. Det så ud som om der kom tre mænd gående imod ham! Det var da alt for varmt for dem at gå derude i middagsheden!

Abraham kom langsomt på benene og skyndte sig hen mod mændene. "Kom og hvil jer lidt hos mig," sagde han og bøjede sig for dem. "Jeg vil sørge for, at I får vand til at vaske jeres støvede fødder. Sæt jer ned i skyggen af disse træer og hvil jer lidt, mens jeg sørger for noget mad."

"Mange tak!" svarede de. "Det bliver rart at hvile sig lidt."

Abraham skyndte sig at finde Sara og han bad hende om at lave noget frisk brød. Så gik han hen til sine tjenere og bad dem om at lave mad til gæsterne.

Da maden var færdig, serverede Abraham selv for sine gæster. Han stod ved siden af, mens de spiste. En af mændene kikkede op på Abraham. Abraham vidste ikke, at denne mand var Herren. "Hvor er Sara, din kone?" spurgte manden.

"Hun er inde i teltet," svarede Abraham.

Så sagde manden: "Næste år på denne tid, kommer jeg tilbage, og så har din kone Sara født en søn."

Sara hørte, hvad manden sagde og hun lo! Jeg er 90 år gammel! Tænkte hun. Jeg er alt for gammel til at få en baby!

Herren sagde til Abraham: "Hvorfor lo Sara? Hvorfor sagde hun: 'Jeg er for gammel til at få en baby?'" "Skulle noget være umuligt for Herren? Nej! Jeg kommer tilbage næste år og til den tid, vil Sara holde sin egen baby i sine arme."

Sara lagde hånden over munden. Hvordan kunne den mand vide, hvad hun tænkte? Det kunne hun lade sig gøre på

én måde. Den mand måtte være Herren!

Men det skete, som Herren havde lovet. Sara fødte en lille dreng. Hendes egen lille baby! Da han blev født, sagde Sara til Abraham: "Jeg vil kalde barnet Isak, for det betyder latter. Herren har gjort mig så glad, jeg ler af glæde hele tiden," sagde hun med et smukt smil. "Og alle der hører denne historie, vil le sammen med mig. Jeg var alt for gammel til at få en baby," udbrød Sara. "Men Herren gav mig en baby! Lovet være hans navn!"

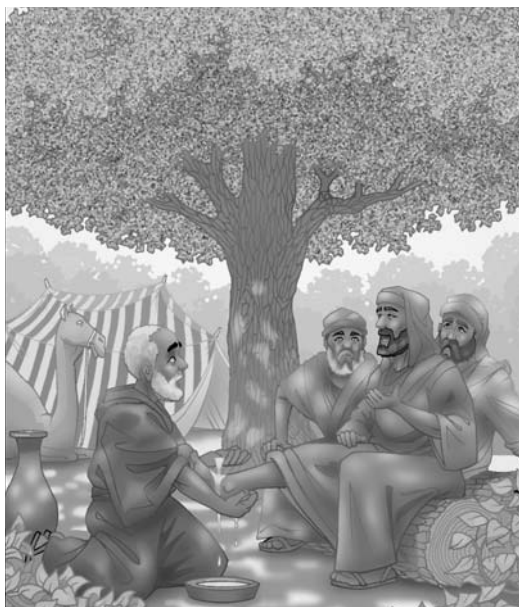

# Leg og lær

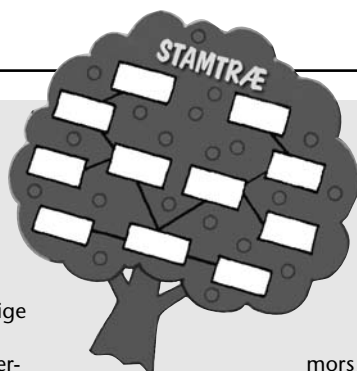

## Lørdag

- Sig navnene på de personer, der hører til jeres familie og tæl dem. Hjælp dit barn med at sige to-tre ting, som hver person gør, for at vise, at de elsker hinanden og gerne vil hjælpe hinanden. Syng en sang og sig Gud tak for din kærlige familie.
- Bed dit barn om at lære dig huskeverset, ved at bruge de fagter, som han har lært i sabbatsskolen.

### Lad os elske hinanden

fold armene over brystet  
læg en arm om banet på hver side af dig

### for kærligheden kommer fra Gud 1 Joh 4,7

fold armene over brystet  
peg opad  
lav en åben bog med hænderne

## Søndag

- Læs bibelhistorien sammen fra 1 Mos 18,1-15 og 21,1-7. Spørg: Hvordan ville du have det, hvis Herren Jesus kom på besøg for at spise sammen med os? Hvor var Sara, da hun hørte Jesus sige, at hun ville få en baby? Hvorfor lo hun? Hvorfor lo hun, efter Isak blev født?
  - Syng en glad sang sammen og tak Gud for den glæde dit barn bringer ind i familien.

## Mandag

- Fortæl dit barn, hvordan du havde det,

da du fandt ud af, at I skulle have en baby. Fortæl om hvor glade I var, både før og efter dit barns fødsel. Gør noget dejligt sammen i dag. Sig Gud tak, for alle de dejlige ting, du oplever sammen med dit barn.

## Tirsdag

- Hjælp dit barn med at tegne et familiestamtræ. Forklar familieforholdene. Mormor og morfar er mors far og mor. Faster, er fars søster, osv. Vis nogle familiebilleder, så barnet kan se, hvem du taler om. Tak Gud for alle i storfamilien.

## Onsdag

- Kik på albummet med billederne af dit barn. Fortæl dit barn, hvorfor hele familien er så glade for ham. Fortæl, at Abraham og Sara glædede sig til at få Isak og at de passede rigtig godt på ham. Lad dit barn fortælle, hvordan du passer på børnene i jeres familie.

## Torsdag

- Planlæg sammen med dit barn, hvordan han kan gøre noget for en i familien, for at vise, at han holder af den person. (fx hjælpe med at rydde op, tømme skraldespanden, tømme opvaskemaskinen, hente briller til \_\_\_\_\_, osv.)

## Fredag

- Når I holder andagt, så syng sangen: Med Jesus i familien, lykkelige hjem. Nævn alle familiens medlemmer i sangen. Giv hinanden et knus, når I er færdige med at syng. Sig huskeverset sammen, og sig Gud tak for hver enkelt person i din familie.





## Trylledejsopskrift (Lektie 1, 2 og 7)

- 1 kop mel
- ½ kop salt
- 2 spiseskeer alun (el. lign.)
- ½ kop vand
- 1 spiseske olie
- Et par dråber frugtfarve, hvis ønsket

Kog i en lille gryde ved svag varme indtil massen samler sig i midten af gryden og får en mere dejagtig konsistens. Ælt det, indtil det bliver koldt. Dejen forbliver blød og behøver ikke køleskab, hvis den opbevares i en lufttæt beholder. (Alunen hjælper på at holde trylledejen sammen, men er ikke strengt nødvendig.)

## Huskevers (Lektie 5)

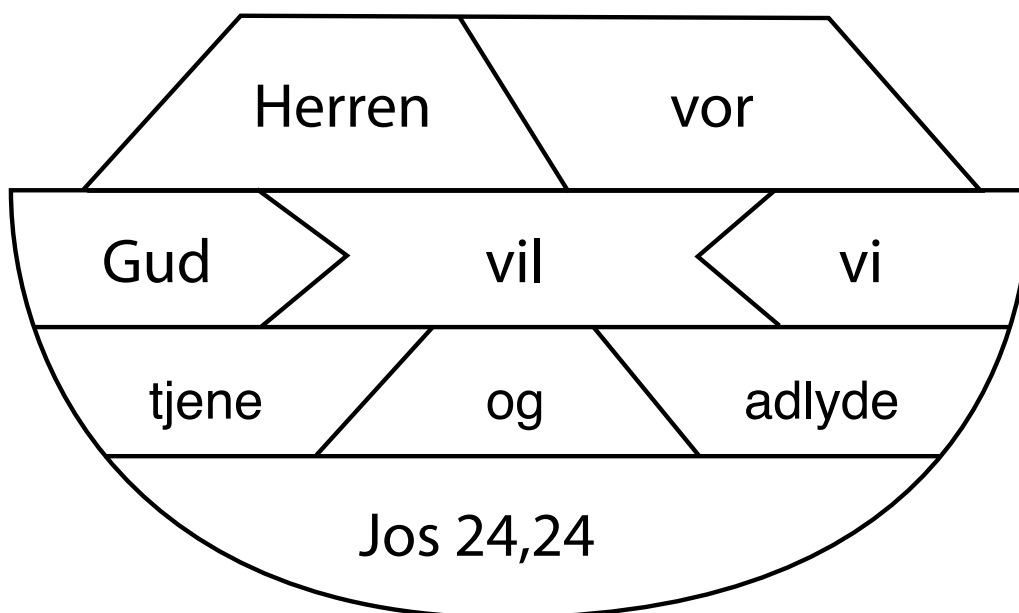

## Figenbladstøj (Lektie 4)

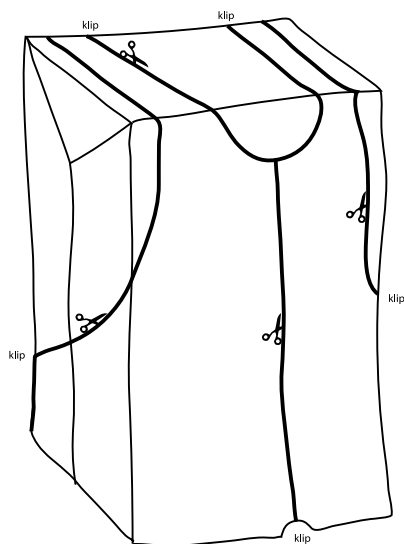

**Billede 1: En vest af en papirpose.**

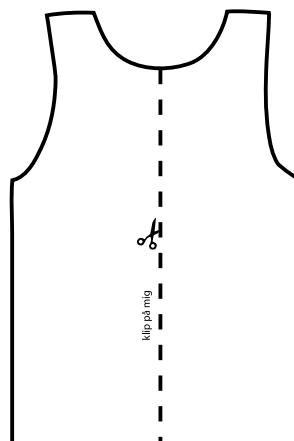

### Billede 2: Papirsvest

- 1) Skær to stykker
- 2) Sæt hæfteteklommer i siden og i skuldrene
- 3) Klip det forreste stykke papir langs den stiplede linje

## Gud elsker mig altid (Lektie 4)

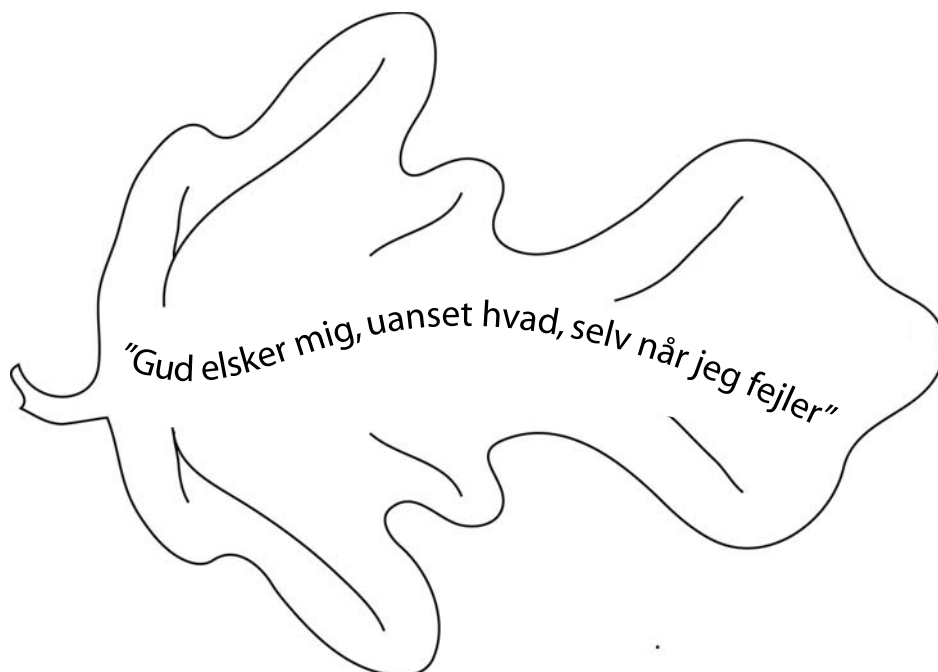

**Fingerdukker**  
(Lektie 6)

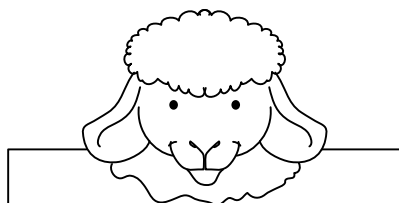
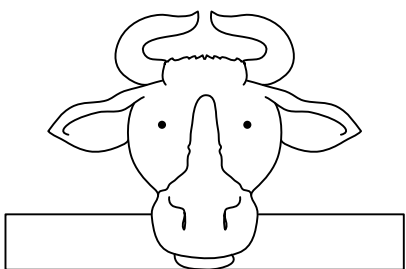
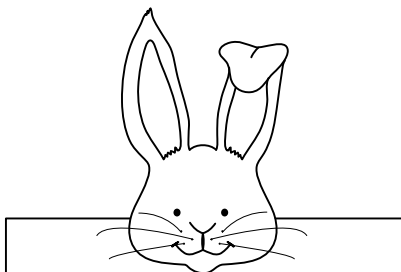
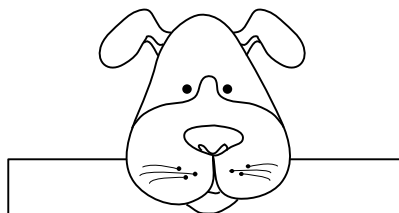
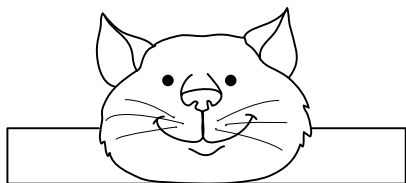

**"Du er nummer et"**  
(Lektie 11)

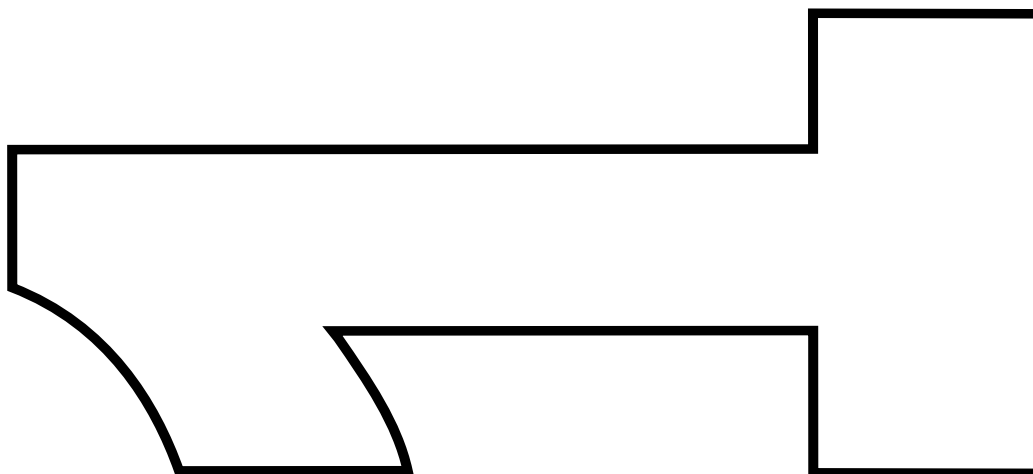

# Regnbue til fingermaling

(Lektie 8)

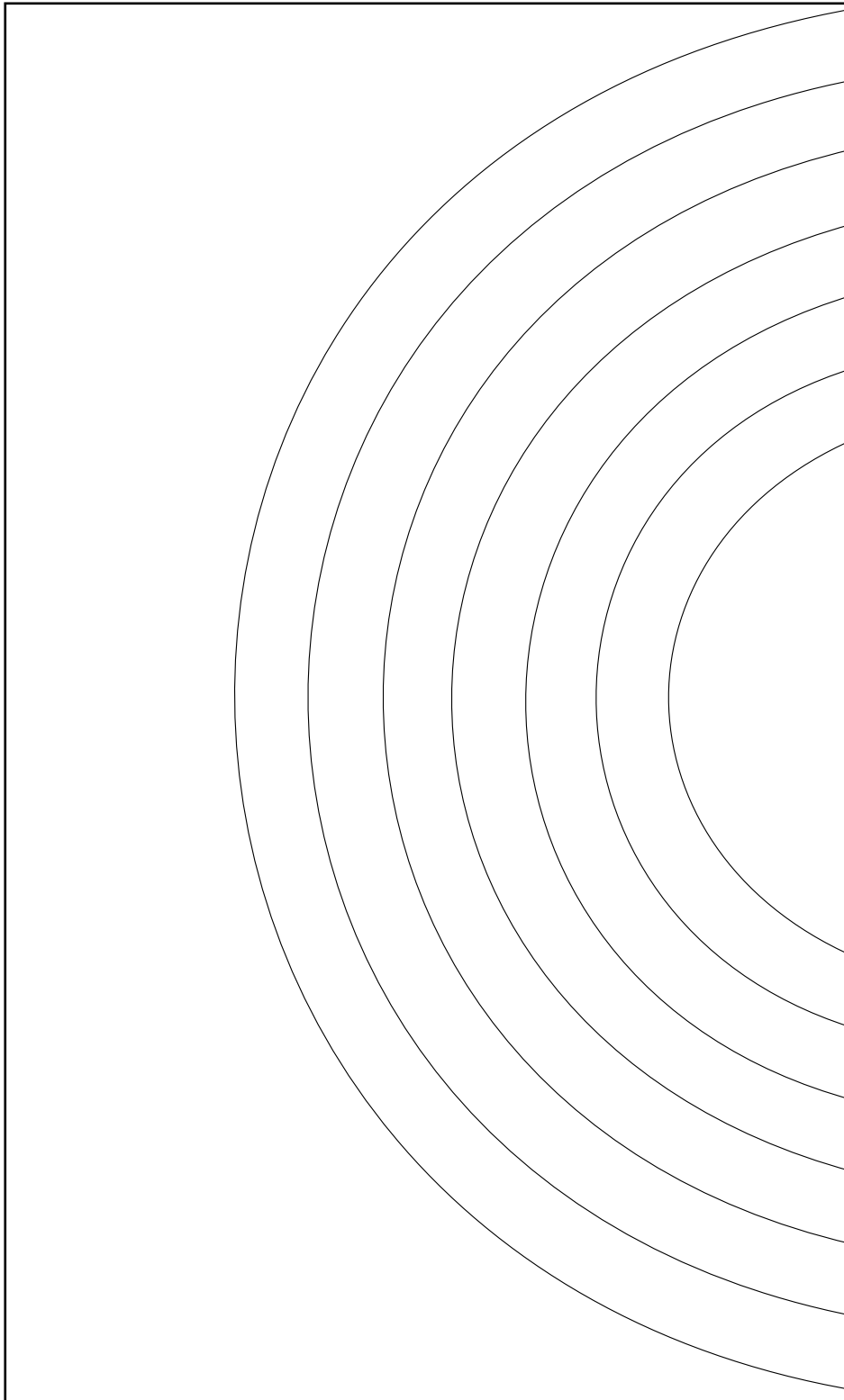

# Får og kamel mønster (Lektie 9)

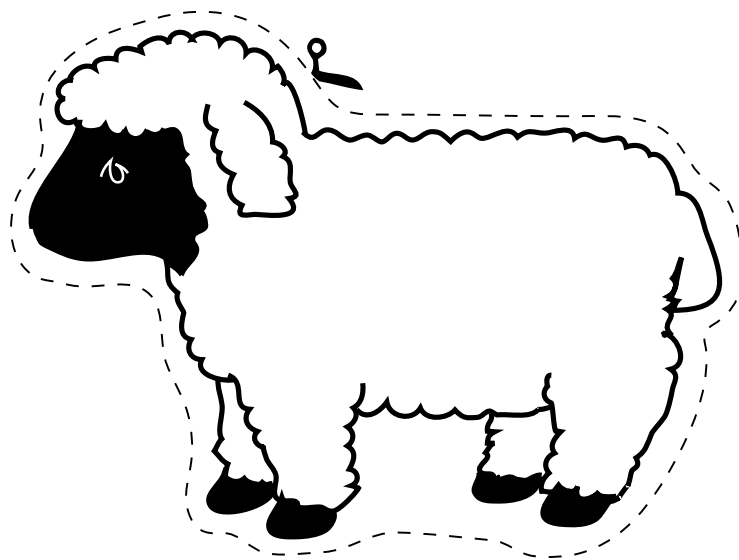

**Noter**

**Noter**

# Mine huskevers

- 1 "Gud så alt, hvad han havde skabt, og han så, hvor godt det var." 1 MOS 1,31
- 2 "Gud sagde: 'Lad os skabe mennesker i vort billede, så de ligner os!'" 1 MOS 1,26
- 3 "Gud velsignede den syvende dag og helligede den." 1 MOS 2,3
- 4 "Herren er god, hans trofasthed varer til evig tid." SL 100,5
- 5 "Noa gjorde, ganske som Gud havde befalet ham." 1 MOS 6,22
- 6 "Jeg takker dig for evigt, for du greb ind!" SL 52,11
- 7 "Herren er stor og højt lovprist." SL 48,1
- 8 "Jeg sætter min bue i skyerne; den skal være et tegn." 1 MOS 9,13
- 9 "Jag efter kærligheden." 1 KOR 14,1
- 10 "Tjen Herren under glædessang." SL 100,2
- 11 "Der må ikke være splid mellem dig og mig." 1 MOS 13,8
- 12 "Jeg vil ikke have noget af dit." 1 MOS 14,23
- 13 "Lad os elske hinanden, for kærligheden kommer fra Gud." 1 JOH 4,7 – BIBELEN PÅ HVERDAGSDANSK

